



**GIULIA**

LIBRETTO USO E MANUTENZIONE

Il presente Libretto di Uso e Manutenzione ha lo scopo di illustrare le modalità di utilizzo operativo della vettura.

Per l'utente appassionato e desideroso di usufruire di approfondimenti, curiosità ed informazioni di dettaglio sulle caratteristiche e funzionalità della vettura stessa, Alfa Romeo offre la possibilità di consultare una sezione dedicata disponibile in formato elettronico.

### **LIBRETTO DI USO E MANUTENZIONE DELLA VETTURA ONLINE**

Lungo il testo del Libretto di Uso e Manutenzione, in corrispondenza degli argomenti per i quali sono previsti degli approfondimenti, viene riportato il seguente simbolo .

Collegarsi al sito internet [elum.alfaromeo.com](http://elum.alfaromeo.com) ed accedere all'area a lei riservata.

Il sito **eLUM** è gratuito e le permetterà, peraltro, di consultare agevolmente la documentazione di bordo di tutte le altre vetture del Gruppo.

Buona lettura e buon divertimento!

## **Egregio Cliente,**

Ci congratuliamo e La ringraziamo per aver scelto una Alfa Romeo.

Abbiamo preparato questo Libretto per consentirLe di apprezzare appieno le qualità di questa vettura, che è stata pensata sia per il comune utilizzo quotidiano che per usi specifici. Le consigliamo di prendersi tutto il tempo necessario a conoscere la dinamica della vettura.

Proseguendo nella lettura di questo Libretto, troverà informazioni, consigli ed avvertenze importanti per l'uso della vettura, che La aiuteranno a sfruttare a fondo le doti tecniche della Sua Alfa Romeo.

Le raccomandiamo di leggerlo in tutte le sue parti prima di accingersi per la prima volta alla guida, in modo da familiarizzare con i comandi ed in particolar modo con quelli relativi ai freni, allo sterzo ed al cambio; allo stesso tempo potrà iniziare a comprendere il comportamento della vettura sulle varie superfici stradali.

All'interno di questo documento troverà caratteristiche, accorgimenti particolari ed informazioni essenziali per la cura, la manutenzione nel tempo, la sicurezza di guida e di esercizio della Sua Alfa Romeo.

Dopo averlo consultato, Le consigliamo di conservare il presente Libretto all'interno della vettura, per facilitarne la consultazione e per far sì che resti a bordo della stessa in caso di vendita.

Nel Libretto di Garanzia allegato troverà inoltre la descrizione dei Servizi Assistenziali che Alfa Romeo offre ai propri Clienti, il Certificato di Garanzia e il dettaglio dei termini e delle condizioni per il mantenimento della medesima.

Siamo certi che questi strumenti La faranno entrare in sintonia con la Sua nuova vettura e Le faranno apprezzare gli uomini Alfa Romeo che La assisteranno.

Buona lettura, dunque, e buon viaggio!

## **ATTENZIONE**

**In questo Libretto di Uso e Manutenzione sono descritte tutte le versioni della vettura. Contenuti opzionali, equipaggiamenti dedicati a Mercati specifici o versioni particolari non sono identificati come tali nel testo: occorre pertanto considerare solo le informazioni relative alla versione da Lei acquistata. Eventuali contenuti introdotti durante la vita produttiva del modello, ma indipendenti dalla espressa richiesta di contenuti opzionali al momento dell'acquisto, saranno identificati con la dicitura (ove presente).**

**I dati contenuti in questa pubblicazione sono da intendersi finalizzati al guidarla correttamente nell'utilizzo della vettura. Alfa Romeo S.p.A. è impegnata in un processo di perfezionamento continuo dei veicoli prodotti, riservandosi quindi il diritto di apportare modifiche al modello descritto per ragioni di natura tecnica e/o commerciale.**

**Per ulteriori informazioni, rivolgersi alla Rete Assistenziale Alfa Romeo.**

# DA LEGGERE ASSOLUTAMENTE

## RIFORNIMENTO DI COMBUSTIBILE



Non utilizzare benzine contenenti Metanolo oppure Etanolo E85. L'utilizzo di queste miscele può causare problemi di avviamento e guidabilità, oltre a danneggiare componenti vitali dell'impianto di alimentazione. Per maggiori dettagli sull'utilizzo del corretto combustibile vedere quanto riportato al paragrafo "Rifornimento della vettura" nel capitolo "Avviamento e guida".

## AVVIAMENTO DEL MOTORE



Versioni con cambio manuale  
Assicurarsi che il freno di stazionamento elettrico sia inserito, premere il pedale della frizione quindi premere brevemente il pulsante di avviamento.  
Versioni con cambio automatico  
Assicurarsi che il freno di stazionamento elettrico sia inserito, che sia attivata la modalità P (Parcheggio) oppure N (Folle), premere il pedale del freno, quindi premere il pulsante del dispositivo di avviamento.

## PARCHEGGIO SU MATERIALE INFIAMMABILE



Durante il funzionamento, la marmitta catalitica sviluppa elevate temperature. Quindi, non parcheggiare la vettura su erba, foglie secche, aghi di pino o altro materiale infiammabile: pericolo di incendio.

## RISPETTO DELL'AMBIENTE



La vettura è dotata di un sistema che permette una diagnosi continua dei componenti correlati alle emissioni per garantire un miglior rispetto dell'ambiente.

## APPARECCHIATURE ELETTRICHE ACCESSORIE



Se dopo l'acquisto della vettura si desidera installare accessori che necessitano di alimentazione elettrica (con rischio di scaricare gradualmente la batteria), rivolgersi alla Rete Assistenziale Alfa Romeo che ne valuterà l'assorbimento elettrico complessivo e verificherà se l'impianto della vettura sia in grado di sostenere il carico richiesto.

## MANUTENZIONE PROGRAMMATA



Una corretta manutenzione consente di conservare inalterate nel tempo le prestazioni della vettura e le caratteristiche di sicurezza, rispetto per l'ambiente e bassi costi di esercizio.

# USO DEL LIBRETTO

## INDICAZIONI OPERATIVE

Ogni qualvolta verranno fornite indicazioni di direzione relative alla vettura (sinistra/destra oppure avanti/indietro), queste saranno da intendersi riferite alla percezione di un occupante seduto al posto di guida. Casi particolari, che derogano a questa indicazione, verranno opportunamente segnalati a testo.

Le figure riportate lungo il Libretto hanno funzione indicativa: ciò può significare che alcuni dettagli rappresentati nell'immagine non corrispondano a quanto potrà trovare sulla Sua vettura. Inoltre, il Libretto è stato realizzato basandosi su vetture con volante a sinistra; è quindi possibile che, su vetture con volante a destra, alcuni comandi risultino disposti o realizzati in modo differente rispetto alla perfetta specularità di quanto raffigurato.

Per individuare il capitolo in cui sono contenute le informazioni desiderate, può consultare l'indice alfabetico posto alla fine del presente Libretto di Uso e Manutenzione.

I capitoli sono a loro volta rapidamente identificabili tramite una unghiatura grafica dedicata, presente a lato di tutte le pagine dispari. Poche pagine più avanti troverà una legenda che Le permetterà di familiarizzare con l'ordine dei capitoli e i relativi simboli in unghiatura. Troverà comunque indicazione testuale del capitolo consultato a lato di tutte le pagine pari.

## AVVERTENZE E PRECAUZIONI

Leggendo questo Libretto di Uso e Manutenzione troverà una serie di **AVVERTENZE** volte ad evitare procedure che potrebbero danneggiare la Sua vettura.

Sono inoltre presenti **PRECAUZIONI** da seguire attentamente per evitare un utilizzo non idoneo dei componenti della vettura, che potrebbe essere causa di incidenti od infortuni.

È pertanto opportuno osservare scrupolosamente tutte le raccomandazioni di **AVVERTENZA** e di **PRECAUZIONE**.

Le **AVVERTENZE** e le **PRECAUZIONI** sono richiamate lungo il testo dai simboli:



per la sicurezza delle persone;



per l'integrità della vettura;



per la salvaguardia dell'ambiente.

**NOTA** Questi simboli, quando necessari, sono riportati accanto al titolo oppure al termine del capoverso e sono seguiti da un numero. Tale numero richiama la corrispondente avvertenza presente al fondo della relativa sezione.

## SIMBOLOGIA

Su alcuni componenti della vettura sono presenti delle targhette colorate, la cui simbologia indica precauzioni importanti da osservare nei confronti del componente stesso. Riportiamo di seguito la descrizione di ciascun simbolo che riepiloga quanto già presente nelle varie pagine del presente documento. Prestare sempre la massima attenzione a tutte le avvertenze riportate.



CONSULTARE IL  
LIBRETTO DI USO E  
MANUTENZIONE



NON APPOGGIARE LE  
MANI



PUÒ AVVIARSI  
AUTOMATICAMENTE ANCHE  
CON MOTORE FERMO



PROTEGGERE GLI  
OCCHI



NON APRIRE IL TAPPO  
QUANDO IL MOTORE È  
CALDO



NON APRIRE GAS ALTA  
PRESSIONE



TENERE A DISTANZA I  
BAMBINI



SCOPPIO

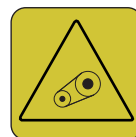

ORGANI IN MOVIMENTO  
NON AVVICINARE PARTI DEL  
CORPO O VESTITI



NON AVVICINARE  
FIAMME



LIQUIDO CORROSIVO



ALTA TENSIONE

## MODIFICHE / ALTERAZIONI DELLA VETTURA



**AVVERTENZA** Qualsiasi modifica od alterazione della vettura potrebbe comprometterne gravemente la sicurezza nonché la tenuta di strada e provocare incidenti, con rischi anche mortali per gli occupanti.

**CONOSCENZA DELLA VETTURA**



**CONOSCENZA DEL QUADRO STRUMENTI**



**SICUREZZA**



**AVVIAMENTO E GUIDA**



**IN EMERGENZA**



**MANUTENZIONE E CURA**



**DATI TECNICI**



**MULTIMEDIA**



**INDICE**

ABC





## CONOSCENZA DELLA VETTURA

PLANCIA PORTASTRUMENTI . . . . .	8
LE CHIAVI . . . . .	9
DISPOSITIVO DI AVVIAMENTO . . . . .	10
ENGINE IMMOBILIZER . . . . .	11
ALLARME . . . . .	12
PORTE . . . . .	13
SEDILI . . . . .	17
APPOGGIATESTA . . . . .	21
VOLANTE . . . . .	22
SPECCHI RETROVISORI . . . . .	23
LUCI ESTERNE . . . . .	25
LUCI INTERNE . . . . .	29
TERGICRISTALLO . . . . .	29
CLIMATIZZAZIONE . . . . .	31
ALZACRISTALLI . . . . .	33
TETTO APRIBILE ELETTRICO . . . . .	34
COFANO MOTORE . . . . .	36
COFANO VANO BAGAGLI . . . . .	37
PORTAPACCHI / PORTASCI . . . . .	39

Comincia da qui la conoscenza ravvicinata della Sua nuova automobile.

Il libretto che sta leggendo Le racconta in modo semplice e diretto com'è fatta e come funziona.

Per questo Le consigliamo di consultarlo stando comodamente seduto a bordo, in modo da consentirLe di verificare immediatamente quanto illustrato.

**PLANCIA PORTASTRUMENTI**

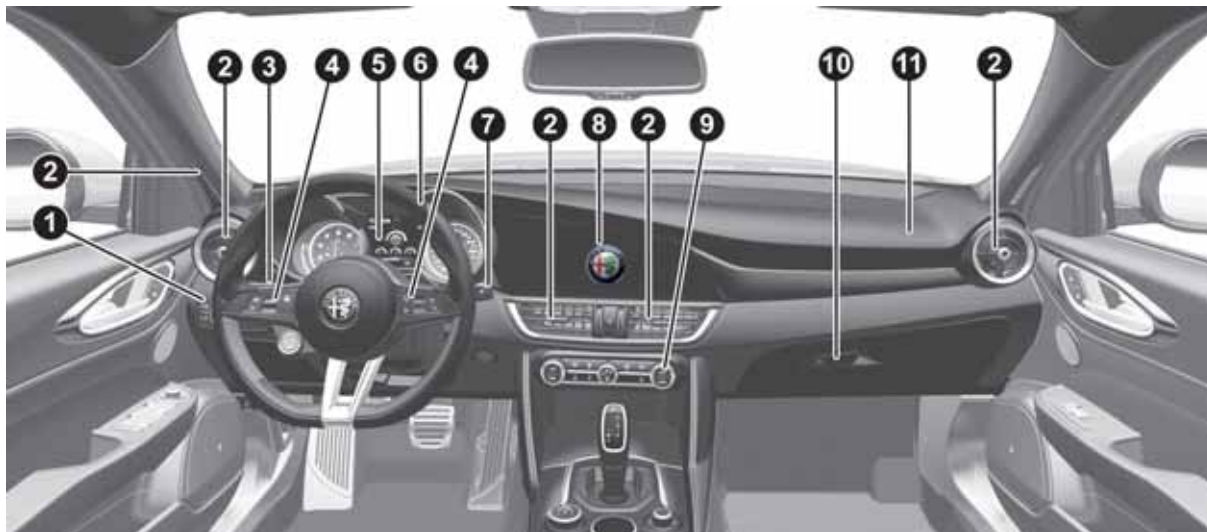

0303650001EM

1. Commutatore luci; 2. Diffusori aria; 3. Leva sinistra; 4. Comandi al volante; 5. Quadro strumenti; 6. Volante; 7. Leva destra; 8. Connect; 9. Climatizzatore automatico bizona; 10. Cassetto Portaoggetti; 11. Air Bag lato passeggero;

## LE CHIAVI



### CHIAVE ELETTRONICA



1)



1)

La vettura è dotata di una chiave elettronica con funzione Keyless Start fig. 2, fornita in duplice esemplare.



2

0401650010EM

Pressione breve del pulsante  : sblocco delle porte, del cofano vano bagagli, accensione temporizzata delle plafoniere interne seguite da una segnalazione luminosa degli indicatori di direzione (se attivato dal sistema Connect).

Lo sblocco porte è inoltre sempre possibile introducendo l'inserito metallico nella serratura della porta lato guida.

Pressione breve del pulsante  : blocco delle porte, del cofano vano bagagli, spegnimento della plafoniera interna e

doppio lampeggio degli indicatori di direzione (se attivato dal sistema Connect).

Premere due volte rapidamente il pulsante  per effettuare l'apertura a distanza del cofano vano bagagli. L'apertura del cofano vano bagagli è segnalata dal doppio lampeggio degli indicatori di direzione.

### Funzione apertura/chiusura automatica cristalli

(ove presente)

Pressione prolungata del pulsante  : apertura di tutti i cristalli.

Pressione prolungata del pulsante  : chiusura di tutti i cristalli.

### RICHIESTA DI CHIAVI SUPPLEMENTARI

Qualora fosse necessario richiedere una nuova chiave elettronica, rivolgersi alla Rete Assistenziale Alfa Romeo portando con sé un documento di identità e i documenti identificativi di possesso della vettura.



### AVVERTENZA

**1)** Urti violenti potrebbero danneggiare i componenti elettronici presenti nella chiave. Per garantire la perfetta efficienza dei dispositivi elettronici interni alla chiave, non lasciare la stessa esposta ai raggi solari.



### AVVERTENZA

**1)** Le pile esauste possono essere nocive per l'ambiente se non correttamente smaltite; devono quindi essere gettate negli appositi contenitori come previsto dalle norme di legge oppure possono essere consegnate alla Rete Assistenziale Alfa Romeo, che si occuperà dello smaltimento.



ABC

## DISPOSITIVO DI AVVIAMENTO



### FUNZIONAMENTO

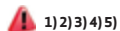

1) 2) 3) 4) 5)

Per attivare il dispositivo di avviamento fig. 3 è necessario che la chiave elettronica sia presente all'interno dell'abitacolo.



3

0402650001EM

Il dispositivo di avviamento può assumere i seguenti stati:

- STOP: motore arrestato, blocco dello sterzo. Alcuni dispositivi elettrici (ad es. chiusura centralizzata porte, allarme, ecc.) sono comunque disponibili;
- ON (sola pressione pulsante): tutti i dispositivi elettrici sono disponibili. E' possibile passare in questo stato premendo una volta il pulsante del dispositivo di avviamento, senza premere il pedale del freno/frizione;

□ AVV: avviamento del motore. E' possibile passare in questo stato premendo una volta il pulsante del dispositivo di avviamento, con premuto il pedale del freno/frizione.

NOTA Per versioni con cambio automatico, con dispositivo di avviamento in stato ON, trascorsi 30 minuti con attiva la modalità P (Parcheggio) e motore arrestato, il dispositivo di avviamento si porterà automaticamente in posizione STOP.

NOTA Per versioni con cambio manuale, con dispositivo di avviamento in stato ON, trascorsi 30 minuti con motore arrestato, il dispositivo di avviamento si porterà automaticamente in posizione STOP.

NOTA Con motore avviato, è possibile abbandonare la vettura portando con sé la chiave elettronica. Il motore resterà comunque avviato. La vettura segnalerà l'assenza della chiave nell'abitacolo una volta richiusa la porta.

Per maggiori informazioni sull'avviamento del motore, vedere quanto descritto al paragrafo "Avviamento del motore", nel capitolo "Avviamento e guida".

AVVERTENZA A seguito di uno stacco batteria, dopo aver ricollegato i morsetti non avviare immediatamente il motore ma, senza agire sui pedali, premere il pulsante di avviamento al fine di provocare l'accensione del quadro strumenti, successivamente avviare il motore.

Sul quadro strumenti rimarrà acceso il simbolo che segnala la necessità di inizializzare lo sterzo, per cui entro 30 secondi dall'avviamento, girare il volante da una estremità all'altra e riportarlo in posizione centrale. Se dovessero persistere spie rosse sul quadro arrestare il motore, attendere almeno 5 secondi e ripetere la procedura di avviamento appena descritta.

## AVVIAMENTO CON BATTERIA CHIAVE SCARICA

In caso di batteria scarica del telecomando, per avviare la vettura procedere come segue:

- sollevare il bracciolo anteriore;
- appoggiare la chiave sopra alla sagomatura presente sul fondo del vano.

## BLOCCASTERZO

(ove presente)

### Inserimento

Il bloccasterzo si inserisce all'apertura della porta del guidatore con pulsante del dispositivo di avviamento in stato di STOP.

### Disinserimento

Il bloccasterzo si disinserisce quando viene premuto il dispositivo di avviamento e la chiave elettronica viene riconosciuta.



### ATTENZIONE

**1)** Scendendo dalla vettura portare sempre con sé la chiave, per evitare che qualcuno azioni inavvertitamente i comandi. Ricordarsi di inserire il freno di stazionamento elettrico. Non lasciare mai bambini sulla vettura incustodita.

**2)** È tassativamente vietato ogni intervento in aftermarket, con conseguenti manomissioni della guida o del piantone sterzo (ad es. montaggio di antifurto), che potrebbero causare, oltre al decadimento delle prestazioni del sistema e della garanzia, GRAVI PROBLEMI DI SICUREZZA, nonché la non conformità omologativa della vettura.

**3)** Prima di uscire dalla vettura, azionare SEMPRE il freno di stazionamento. Sulle versioni dotate di cambio automatico attivare la modalità P (Parcheggio) e premere il dispositivo di avviamento per portarlo su STOP. Quando si abbandona la vettura, bloccare sempre tutte le porte premendo l'apposito pulsante sulla maniglia.

**4)** Per versioni dotate di sistema Keyless Start non lasciare la chiave elettronica all'interno od in prossimità della vettura oppure in un luogo accessibile ai bambini. Non lasciare la vettura con il dispositivo di accensione in posizione ON. Un bambino potrebbe azionare gli alzacristalli elettrici, altri comandi o addirittura mettere in marcia la vettura.

**5)** In caso di manomissione del dispositivo di avviamento (ad es. un tentativo di furto), farne verificare il funzionamento alla Rete Assistenziale Alfa Romeo prima di riprendere la marcia.

## ENGINE IMMOBILIZER



Il sistema Engine Immobilizer impedisce l'utilizzo non autorizzato della vettura, disabilitando l'avviamento del motore.

L'impianto non necessita di abilitazione/attivazione: il funzionamento è automatico, indipendentemente dal fatto che le porte della vettura siano bloccate oppure sbloccate.

Portando il dispositivo di avviamento in posizione ON, il sistema Engine Immobilizer identifica il codice trasmesso dalla chiave. Se il codice viene riconosciuto come valido, il sistema Engine Immobilizer autorizza quindi l'avviamento del motore.

Riportando il dispositivo di avviamento in posizione STOP, il sistema Engine Immobilizer disattiva la centralina che controlla il motore, impedendone quindi l'avviamento.

Per le corrette procedure di avviamento del motore, vedere quanto descritto al paragrafo "Avviamento del motore" nel capitolo "Avviamento e guida".



ABC

**Irregolarità di funzionamento**

Se, durante l'avviamento, il codice della chiave non viene riconosciuto correttamente, sul quadro strumenti viene visualizzata l'icona  (vedere quanto descritto al paragrafo "Spie e messaggi" nel capitolo "Conoscenza del quadro strumenti"). Questa condizione comporta l'arresto del motore dopo 2 secondi. In questo caso portare il dispositivo di avviamento in posizione STOP e nuovamente in ON; se il blocco persiste, riprovare con le altre chiavi in dotazione. Se non fosse comunque possibile avviare il motore, rivolgersi alla Rete Assistenziale Alfa Romeo.

Se l'icona  viene visualizzata durante la marcia, significa che il sistema sta effettuando un'autodiagnosi (dovuto ad esempio ad un calo di tensione). Se la visualizzazione permane, rivolgersi alla Rete Assistenziale Alfa Romeo.

**ALLARME**

(ove presente)



L'intervento dell'allarme provoca l'azionamento dell'avvisatore acustico e degli indicatori di direzione.

**AVVERTENZA** L'allarme viene adeguato all'origine alle norme delle diverse nazioni.

**INSERIMENTO ALLARME**

Con porte e cofani chiusi, dispositivo di avviamento in posizione STOP, puntare la chiave elettronica in direzione della vettura quindi premere e rilasciare il pulsante .

Ad eccezione di alcuni mercati, l'impianto emette una segnalazione visiva ed acustica ed attiva il blocco porte.

Con allarme inserito, le spie, ubicate sulle mostrine delle maniglie porta anteriori, lampeggiano fig. 4.

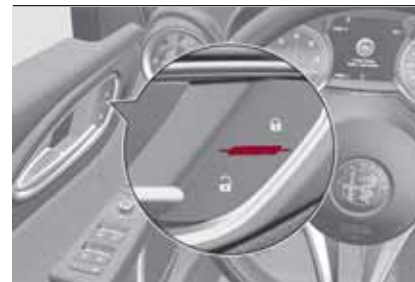

4

04046S0001EM

**DISINSERIMENTO DELL'ALLARME**

Premere il pulsante .

**AVVERTENZA** Azionando l'apertura centralizzata con l'inserto metallico della chiave l'allarme non si disinserisce.

**ESCLUSIONE DELL'ALLARME**

Per escludere completamente l'allarme (ad es. in caso di lunga inattività della vettura) chiudere le porte ruotando l'inserto metallico della chiave con telecomando nella serratura porta.

## PORTE



### BLOCCO/SBLOCCO PORTE DALL'INTERNO

#### Blocco/sblocco centralizzato

Se tutte le porte sono correttamente chiuse verranno bloccate automaticamente al superamento della velocità di circa 20 km/h (con funzione "Richiusura automatica" attiva).

Premere il pulsante  sulla mostrina dei pannelli porta lato guidatore, fig. 5, lato passeggero oppure porte posteriori (ove presente) per effettuare il blocco delle porte.

Con porte bloccate, premere il pulsante  sulla mostrina dei pannelli porte anteriori, per effettuare lo sblocco delle porte.





5

04056S0001EM

### BLOCCO/SBLOCCO PORTE DALL'ESTERNO

#### Blocco porte dall'esterno

Con porte chiuse premere il pulsante  sulla chiave.

Il blocco delle porte può comunque essere attivato con tutte le porte chiuse ed il cofano vano bagagli aperto. Una volta premuto il pulsante  sulla chiave, la vettura predispone il blocco di tutte le serrature, inclusa quella del cofano vano bagagli aperto. Quando quest'ultimo verrà chiuso risulterà bloccato.



2)

#### Sblocco porte dall'esterno

Premere il pulsante  sulla chiave.

#### PASSIVE ENTRY

(ove presente)



3)

Il sistema Passive Entry è in grado di identificare la presenza di una chiave elettronica in prossimità di porte e cofano vano bagagli.

Il sistema consente di sbloccare/bloccare le porte (o il cofano vano bagagli) senza dover premere nessun pulsante sulla chiave elettronica.



La rilevazione della chiave avviene solo dopo che il sistema avverte la presenza di una mano all'interno di una delle maniglie anteriori. Se la chiave rilevata risulta

valida le porte e il cofano vano bagagli si sbloccano (gli elementi che si aprono dipendono da quanto impostato sul sistema Connect).

Ove la funzionalità sia presente, afferrando la maniglia della porta del guidatore è possibile sbloccare la sola porta lato guida oppure tutte le porte in funzione della modalità impostata sul sistema Connect.

#### Blocco porte

Per effettuare il blocco delle porte, procedere come segue:

-  assicurarsi di avere con sé la chiave elettronica e di trovarsi in prossimità dalla maniglia della porta lato guidatore oppure passeggero;
-  premere il pulsante "blocco porte" fig. 6 ubicato sulla maniglia oppure il pulsante fig. 7 ubicato sul cofano vano bagagli accanto al pulsante di apertura: verranno in tal modo bloccate tutte le porte ed il cofano vano bagagli. Il blocco delle porte attiverà anche l'allarme (ove presente).



ABC

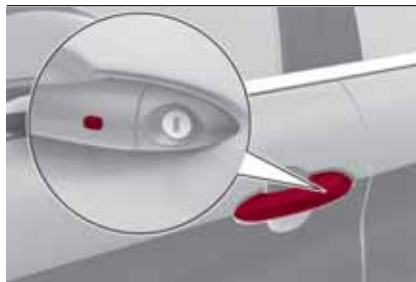

6

04056S0003EM



7

04056S0009EM

**AVVERTENZA** Dopo aver premuto il pulsante di "blocco porte" è necessario attendere 2 secondi prima di poter nuovamente sbloccare le porte mediante la maniglia. Tirando la maniglia della porta nell'arco di tempo dei 2 secondi è quindi possibile verificare se la vettura risulti chiusa correttamente, senza che le porte vengano nuovamente sbloccate.

Le porte ed il cofano vano bagagli della vettura possono essere comunque bloccati premendo il pulsante  sulla chiave elettronica oppure sul pannello porta interno della vettura.

### Apertura di emergenza porta lato guidatore

Se la chiave elettronica non funzionasse, ad esempio in caso di batteria scarica della chiave elettronica oppure della vettura stessa, è comunque possibile utilizzare l'inserito metallico di emergenza presente all'interno della chiave per azionare lo sblocco della serratura della porta lato guidatore.

Per estrarre l'inserito metallico, procedere come segue:

- Mantenendo premuto nei punti indicati fig. 8 sfilare la cover verso il basso;
- rimuovere l'inserito chiave dalla sua sede fig. 9;
- inserire l'inserito metallico nella serratura porta lato guidatore e ruotarlo per sbloccare la serratura porta.



8

04016S0002EM



9

04016S0003EM

Non premere il pulsante di blocco/sblocco porte fig. 6 e tirare la maniglia contemporaneamente (vedere fig. 10).

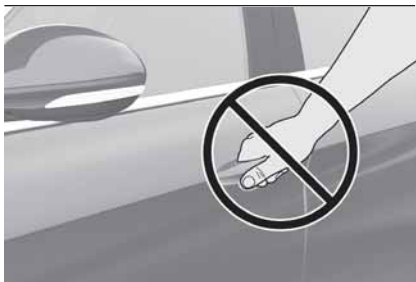

10

04056S0004EM

### DISPOSITIVO POWER LOCK (ove presente)



È un dispositivo di sicurezza che inibisce il funzionamento delle maniglie interne della vettura e del pulsante di blocco/sblocco porte.

Impedisce in tal modo l'apertura delle porte dall'interno del vano abitacolo, costituendo quindi un impedimento ai tentativi di effrazione (ad es. rottura di un vetro).

Si consiglia di inserire il dispositivo ogni volta che si parcheggia la vettura.

### Inserimento dispositivo

Il dispositivo si inserisce su tutte le porte effettuando una doppia pressione rapida del pulsante  sulla chiave.

L'inserimento del dispositivo è segnalato da 3 lampeggi degli indicatori di direzione.

Il dispositivo non si inserisce se una o più porte non sono correttamente chiuse: ciò impedisce che una persona possa entrare all'interno della vettura dalla porta aperta e, chiudendola, rimanga chiusa all'interno dell'abitacolo.

### Disinserimento dispositivo

Il dispositivo si disinserisce automaticamente:

- effettuando l'operazione di sblocco porte (premendo il pulsante  sulla chiave con telecomando);
- portando il dispositivo di avviamento in posizione ON.

### DISPOSITIVO SICUREZZA BAMBINI





Impedisce l'apertura delle porte posteriori dall'interno.

Il dispositivo fig. 11 è inseribile solo a porte aperte:



11

04056S0007EM

- posizione  : dispositivo inserito (porta bloccata);
- posizione  : dispositivo disinserito (porta apribile dall'interno).

Il dispositivo rimane inserito anche effettuando lo sblocco elettrico delle porte.

**AVVERTENZA** Le porte posteriori non si possono aprire dall'interno quando è azionato il dispositivo di sicurezza bambini.

### BLOCCO PORTE CON BATTERIA SCARICA

Nel caso in cui la batteria della vettura sia scarica, per effettuare il blocco delle porte è necessario procedere come di seguito descritto.

### Porte posteriori e passeggero

Procedere come segue:

- inserire l'inserto metallico della chiave elettronica nella sede fig. 12 del dispositivo di blocco;



ABC





12

0405650008EM

- ruotare la chiave in senso orario per le serrature sulle porte a destra, antiorario per le serrature sulle porte a sinistra;
- togliere la chiave dalla sede.

Il riallineamento del dispositivo di blocco sulle serrature è ottenibile (solo se ripristinata la carica della batteria) procedendo in uno dei seguenti modi:

- pressione sul pulsante  della chiave elettronica;
- pressione sul pulsante  su pannello porte;
- apertura tramite inserto chiave su serratura porta guidatore;
- tirando la maniglia interna della porta.

**AVVERTENZA** Per le porte posteriori, nel caso in cui sia stata inserita la sicurezza bambini e la chiusura precedentemente descritta, agendo sulla leva interna di apertura porte non si otterrà l'apertura della porta, ma solo il riallineamento del

dispositivo di blocco delle serrature; per aprire la porta sarà necessario tirare la maniglia esterna. Inserendo la chiusura di emergenza non vengono disabilitati i pulsanti di blocco/sblocco centralizzato porte.



### ATTENZIONE

- 6)** Inserendo il dispositivo Power Lock non è più possibile aprire in alcun modo le porte dall'interno vettura, pertanto assicurarsi, prima di scendere, che non siano presenti persone a bordo.
- 7)** Non lasciare MAI i bambini all'interno della vettura incustodita, nè tantomeno abbandonare la vettura con le porte sbloccate in un luogo facilmente accessibile ai bambini. I bambini potrebbero ferirsi in modo grave, se non addirittura letale. Assicurarsi inoltre che i bambini non inseriscano inavvertitamente il freno di stazionamento elettrico, azionino il pedale del freno oppure la leva del cambio.
- 8)** Utilizzare sempre questo dispositivo quando si trasportano dei bambini. Dopo aver azionato il dispositivo su entrambe le porte posteriori, verificarne l'effettivo inserimento agendo sulla maniglia interna di apertura porte.



### AVVERTENZA

**2)** Assicurarsi di avere con sé la chiave al momento della chiusura di porta o cofano baule, onde evitare di dimenticare la chiave stessa all'interno della vettura. Una volta chiusa all'interno, la chiave potrà essere recuperata solo con l'uso della seconda chiave fornita.

**3)** Il funzionamento del sistema di riconoscimento dipende da vari fattori, come, ad esempio, l'eventuale interferenza con onde elettromagnetiche emesse da sorgenti esterne (ad es. telefoni cellulari), lo stato di carica della batteria della chiave elettronica e la presenza di oggetti metallici in prossimità della chiave stessa o della vettura. In questi casi è comunque possibile effettuare lo sblocco delle porte utilizzando l'inserto metallico presente all'interno della chiave elettronica (vedere quanto descritto nelle pagine seguenti).

## SEDILI



### SEDILI ANTERIORI A REGOLAZIONE MANUALE



#### Regolazione in senso longitudinale

Sollevarre la leva 1 fig. 13 e spingere il sedile avanti oppure indietro.



13

04066S0001EM

AVVERTENZA Effettuare la regolazione stando seduti sul sedile interessato (lato guida o lato passeggero).

#### Regolazione in altezza

Agire sulla leva 2 fig. 13 in alto oppure in basso fino ad ottenere l'altezza desiderata.

AVVERTENZA Effettuare la regolazione stando seduti sul sedile interessato (lato guida oppure lato passeggero).

#### Regolazione inclinazione schienale

Agire sulla leva 3 fig. 13 accompagnando lo schienale col movimento del busto (tenere la leva azionata finché non si raggiunge la posizione desiderata, dopodiché rilasciarla).

### SEDILI ANTERIORI A REGOLAZIONE ELETTRICA



I pulsanti di comando per la regolazione elettrica del sedile si trovano sul lato esterno del sedile, vicino al pavimento. Mediante questi pulsanti è possibile regolare l'altezza, la posizione in senso longitudinale e l'inclinazione dello schienale.

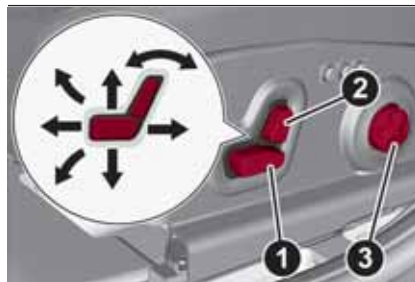

14

04066S0003EM

#### Regolazione in altezza

Agire sulla parte posteriore dell'interruttore 1 fig. 14 per modificare l'altezza e/o l'inclinazione del cuscino del sedile.

#### Regolazione in senso longitudinale

Spingere l'interruttore 1 fig. 14 in avanti oppure indietro per spostare il sedile nella direzione corrispondente.

#### Regolazione inclinazione schienale

Spingere l'interruttore 2 fig. 14 in avanti oppure indietro per inclinare lo schienale nella direzione corrispondente.

#### Regolazione lombare elettrica

Agire sul joystick 3 per azionare il dispositivo di sostegno della zona lombare fino ad ottenere la configurazione di massimo comfort durante la guida.

Premere nei punti del joystick:

- alto*: gonfia il cuscino;
- basso*: sgonfia il cuscino;
- anteriore*: gonfia il cuscino nella parte superiore;
- posteriore*: gonfia il cuscino nella parte inferiore.

AVVERTENZA La regolazione elettrica è consentita solo con dispositivo di avviamento in posizione ON e per circa 2 minuti dopo il suo posizionamento in STOP. È inoltre possibile movimentare il



ABC

sedile in seguito all'apertura/chiusura della porta per circa 2 minuti, dal blocco/sblocco della vettura oppure dall'accensione della plafoniera anteriore centrale.

### **Regolazione inclinazione seduta (basculamento)**

(ove presente)

L'angolo della seduta del sedile può essere regolato in quattro posizioni. Sollevare o spingere la parte anteriore del comando 1 fig. 14 per spostare la parte anteriore della seduta sedile nella direzione corrispondente. Rilasciare il comando 1 quando la seduta ha raggiunto la posizione desiderata.

### **Regolazione larghezza schienale**

(ove presente)

Spingere gli interruttori 4 fig. 15 per adeguare la larghezza dello schienale, tramite l'immissione di aria nelle imbottiture laterali, alle proprie caratteristiche corporee.

Uno schienale più avvolgente garantisce un maggior contenimento del corpo durante la guida in curva.

### **Memorizzazione posizioni sedile guidatore**

I pulsanti 5 fig. 15 consentono di memorizzare e richiamare tre diverse posizioni del sedile guidatore.



15

0406650015EM

La memorizzazione ed il richiamo sono possibili sia con dispositivo di avviamento in posizione ON e vettura ferma, sia con vettura in movimento, sia per 20 minuti da quando il dispositivo di avviamento viene portato in posizione STOP. L'avvenuta memorizzazione della posizione viene segnalata tramite una segnalazione acustica.

Per memorizzare una posizione del sedile, regolarlo con i vari comandi, quindi premere per 1,5 secondi il pulsante dove si vuole memorizzare la posizione. Quando si memorizza una nuova posizione del sedile si cancella automaticamente quella precedentemente memorizzata con lo stesso pulsante.

Il richiamo di una posizione memorizzata è inoltre possibile per circa 3 minuti dopo l'apertura delle porte e per circa 1 minuto dopo lo spegnimento del motore. Per

richiamare una posizione memorizzata premere brevemente il relativo pulsante.

### **FUNZIONE EASY ENTRY**

La funzione Easy Entry consente l'arretramento automatico di 60 mm del sedile lato guida rendendo più agevole al conducente l'entrata e l'uscita dalla vettura.

Il movimento si attiva solo se il sedile è regolato in una posizione di guida che sia "anteriore" rispetto al montante centrale della vettura.

La funzione è associata ai sedili anteriori a regolazione elettrica e per ciascuna delle tre posizioni memorizzate.

La funzione Easy Entry può essere attivata/disattivata tramite il sistema Connect.

### **Attivazione della modalità di ingresso**

Con porta aperta e dispositivo di avviamento in condizione STOP, il sedile lato guida si troverà in una posizione arretrata di 60 mm rispetto all'ultima posizione di marcia impostata dall'utente.

Alla chiusura della porta e con dispositivo di avviamento in condizione ON il sedile si riporterà automaticamente nella posizione di marcia impostata.

NOTA Se si sposta manualmente il sedile ancora in posizione arretrata, al successivo ingresso in vettura il sedile rimarrà nella nuova posizione impostata.

### Attivazione della modalità di uscita

Per facilitare l'uscita del conducente, il sedile lato guida si porterà indietro di 60 mm quando il dispositivo di avviamento è in modalità STOP e viene aperta la porta lato guida.

NOTA L'attivazione di un qualunque pulsante, sia esso della tastiera memoria o regolazione sedile, provoca (antipatico) l'interruzione immediata della funzione automatica di posizionamento. Per portare a termine la funzione interrotta occorre ripeterla.

### RISCALDAMENTO ELETTRICO SEDILI ANTERIORI

(ove presente)

Con dispositivo di avviamento in posizione ON, premere i pulsanti  fig. 16 sulla plancia portastrumenti.

È possibile scegliere tra tre livelli di riscaldamento:

- "riscaldamento massimo": tre LED arancioni accesi sui pulsanti;
- "riscaldamento medio": due LED arancioni accesi sui pulsanti.
- "riscaldamento minimo": un LED arancione acceso sui pulsanti.



16

04066S0004EM

Se si premono i pulsanti per alcuni secondi, si attiva il "riscaldamento massimo veloce".

Una volta selezionato un livello di riscaldamento, sarà necessario attendere alcuni minuti prima di avvertirne l'effetto.

AVVERTENZA Al fine di salvaguardare la carica della batteria l'attivazione di questa funzione con motore arrestato non è consentita.

### SEDILI POSTERIORI

 11)

I sedili posteriori consentono di ospitare tre passeggeri.



17

04066S0005EM

### SEDILE POSTERIORE SDOPPIATO

(ove presente)

Il sedile posteriore sdoppiato permette l'ampliamento parziale (1/3 oppure 2/3) oppure totale del vano bagagli.



18

04066S0005EM



ABC

## Ampliamento parziale vano bagagli (1/3 oppure 2/3)



L'ampliamento del lato destro del vano bagagli consente di trasportare due passeggeri sulla parte sinistra del sedile posteriore mentre l'ampliamento del lato sinistro consente di trasportare un passeggero.

Procedere come segue:

- abbassare completamente gli appoggiatesta del sedile posteriore;
- posizionare la cintura di sicurezza in modo tale da non intralciare la corsa dello schienale durante il ribaltamento;
- agire sulla leva 1 fig. 19, (all'interno del vano bagagli) per ribaltare la porzione sinistra oppure leva 2 per ribaltare la porzione destra dello schienale: lo schienale verrà ribaltato automaticamente in avanti. Se necessario accompagnare lo schienale nella prima parte del ribaltamento.



19

0406650007EM

### Riposizionamento schienali

Spostare lateralmente le cinture di sicurezza, verificando che i nastri siano correttamente distesi senza attorcigliamenti e che non rimangano pizzicati dietro lo schienale dei sedili, quindi sollevare gli schienali spingendoli indietro, fino a percepire lo scatto di bloccaggio su entrambi i meccanismi di aggancio.



12)

### Ribaltamento parte centrale schienale

Prima di effettuare il ribaltamento verificare che la cintura di sicurezza del posto posteriore centrale non sia allacciata e che non siano presenti oggetti nella parte centrale del cuscino (se presenti rimuoverli).

Agendo sul dispositivo, fig. 20, sganciare dalla propria sede la parte centrale dello schienale ed inclinarlo agendo sull'appoggiatesta.



20

0406650008EM

### Riposizionamento parte centrale schienale

Agendo sull'appoggiatesta, sollevare verso l'alto la porzione centrale, accompagnandola durante il movimento, esercitare una leggera pressione per assicurare il corretto aggancio. Assicurarsi dell'avvenuto aggancio provando a movimentarla, qualora non risultasse agganciata ripetere l'operazione.



ATTENZIONE

**9)** Qualunque regolazione deve essere eseguita esclusivamente a vettura ferma.

**10)** Rilasciata la leva di regolazione, verificare sempre che il sedile sia bloccato sulle guide, provando a spostarlo avanti e indietro. La mancanza di questo bloccaggio potrebbe provocare lo spostamento inaspettato del sedile e causare la perdita di controllo della vettura.

**11)** Accertarsi sempre che tutte le persone a bordo della vettura siano sedute e indossino correttamente le cinture di sicurezza.

**12)** Assicurarsi che gli schienali risultino correttamente agganciati su entrambi i lati per evitare che, in caso di brusca frenata, possano proiettarsi in avanti ferendo i passeggeri.



## AVVERTENZA

**4)** I rivestimenti tessili dei sedili sono dimensionati per resistere a lungo all'usura derivante dall'utilizzo normale della vettura. Tuttavia è necessario evitare sfregamenti traumatici e/o prolungati con accessori di abbigliamento quali fibbie metalliche, borchie, fissaggi in Velcro e simili, in quanto gli stessi, agendo in modo localizzato e con un'elevata pressione sui filati, potrebbero provocarne la rottura con conseguente danneggiamento della fodera.

**5)** Non posizionare oggetti di nessun genere sotto i sedili a regolazione elettrica, la presenza degli stessi potrebbe limitare o intralciarne il movimento, se non addirittura danneggiarne i comandi.

**6)** Prima di ribaltare lo schienale rimuovere qualunque oggetto presente sul cuscino del sedile.

## APPOGGIATESTA



### REGOLAZIONI



Sono regolabili in altezza: per la loro regolazione agire come descritto di seguito.

Regolazione verso l'alto: sollevare l'appoggiatesta fino ad avvertire il relativo scatto di bloccaggio.

Regolazione verso il basso: premere il tasto 1 fig. 21 (appoggiatesta anteriori) oppure 1 fig. 22 (appoggiatesta posteriori laterali) ed abbassare l'appoggiatesta.

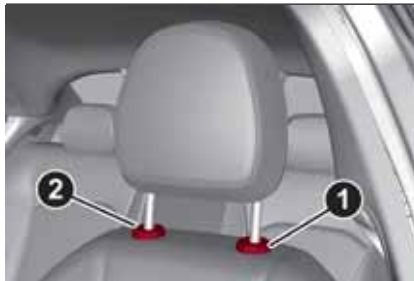

21

0407650001EM

**AVVERTENZA** Per consentire il massimo della visibilità al guidatore, se non utilizzati, gli appoggiatesta posteriori vanno riportati in posizione di riposo: tutto basso.

## APPOGGIATESTA (rimozione)

Per rimuovere gli appoggiatesta procedere come segue:

□ sollevare gli appoggiatesta fino alla massima altezza;

□ premere il tasto 1 ed il dispositivo 2 fig. 21 (appoggiatesta anteriori) oppure 1 e 2 fig. 22 (appoggiatesta posteriori) a lato dei due sostegni, quindi rimuovere gli appoggiatesta sfilandoli verso l'alto.

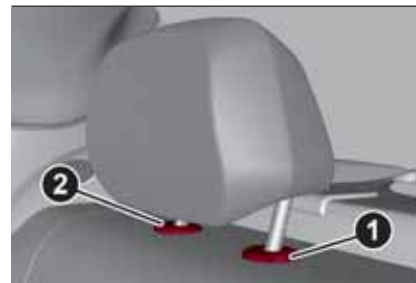

22

0407650002EM



## ATTENZIONE

**13)** Gli appoggiatesta vanno regolati in modo che la testa, e non il collo, appoggi su di essi. Solo in questo caso esercitano la loro azione protettiva. Tutti gli appoggiatesta, eventualmente rimossi, devono essere riposizionati correttamente in modo da proteggere gli occupanti in caso d'urto: attenersi alle istruzioni precedentemente descritte.



ABC

## VOLANTE



14)15)

### REGOLAZIONI

Il volante può essere regolato sia in altezza che in profondità.

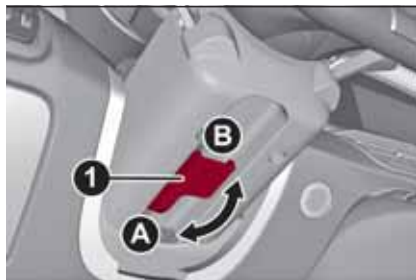

23

04086S0001EM

Per effettuare la regolazione portare la leva 1 fig. 23 verso il basso in posizione A, dopodiché regolare il volante nella posizione più idonea e successivamente bloccarlo in tale posizione portando nuovamente la leva 1 in posizione B.

### RISCALDAMENTO ELETTRICO VOLANTE

(ove presente)

Con dispositivo di avviamento in posizione ON, premere il pulsante  fig. 24 sulla plancia climatizzatore.



24

04086S0002EM

L'inserimento è evidenziato dall'accensione del LED ubicato sul pulsante stesso.

**AVVERTENZA** L'attivazione di questa funzione con motore arrestato potrebbe scaricare la batteria.



### ATTENZIONE

- 14)** Le regolazioni vanno eseguite solo con vettura ferma e motore arrestato.
- 15)** È tassativamente vietato ogni intervento in aftermarket, con conseguenti manomissioni della guida o del piantone sterzo (ad es. montaggio di antifurto), che potrebbero causare, oltre al decadimento delle prestazioni del sistema e della garanzia, GRAVI PROBLEMI DI SICUREZZA, nonché la non conformità omologativa della vettura.

## SPECCHI RETROVISORI



### SPECCHIO INTERNO

Agire sulla leva fig. 25 per regolare lo specchio su due diverse posizioni: normale o antiabbagliante.



25

04106S0001EM

È provvisto di un dispositivo antinfortunistico che ne permette lo sgancio in caso di contatto violento con un passeggero.

### SPECCHIO INTERNO ELETTROCROMICO

(ove presente)

Su alcune versioni è presente uno specchio elettrocromico, in grado di modificare automaticamente la propria capacità riflettente per evitare l'abbagliamento del guidatore fig. 26.

Lo specchio elettrocromico è dotato di un tasto ON/OFF per l'attivazione/disattivazione della funzione elettrocromica antiabbagliante.



26

04106S0002EM

Inserendo la retromarcia lo specchio si predispose sempre nella colorazione per l'utilizzo diurno.

### SPECCHI ESTERNI

#### Regolazione elettrica

La regolazione degli specchi è possibile solo con dispositivo di avviamento in posizione ON.

Selezionare lo specchio desiderato mediante il dispositivo 1 fig. 27:

- dispositivo in posizione A: selezione specchio sinistro;
- dispositivo in posizione B: selezione specchio destro.



27

04106S0004EM



Per orientare lo specchio selezionato agire sul dispositivo 1 nelle quattro direzioni.

**AVVERTENZA** Terminata la regolazione ruotare il dispositivo 1 in posizione D per evitare spostamenti accidentali.



ABC

**Ripiegamento manuale**

Per ripiegare gli specchi spostarli dalla posizione aperto alla posizione chiuso fig. 28.



28

0410650005EM

**Ripiegamento elettrico**

(ove presente)

Con il dispositivo 1 in posizione D spostarlo in posizione C fig. 27. Spostare nuovamente il dispositivo 1 in posizione C per riportare gli specchi in posizione di marcia. Se, durante la fase di ripiegamento degli specchi (da chiusi ad aperti e viceversa), viene spinto nuovamente il dispositivo 1, gli specchi invertono la direzione di manovra.

*Attivazione automatica*

L'attivazione della chiusura centralizzata dall'esterno della vettura fa ripiegare automaticamente gli specchi, il loro ritorno in posizione di marcia si ha portando il dispositivo di avviamento in posizione ON. Qualora gli specchi esterni fossero stati ripiegati agendo sul dispositivo 1, potranno essere riportati in posizione di marcia esclusivamente operando un nuovo comando sul dispositivo stesso.

*Attivazione/disattivazione funzione*

Agendo sul menu del sistema Connect è possibile attivare/disattivare la funzione di ripiegamento elettrico degli specchi (l'impostazione predefinita della funzione è "Attivo") oppure di scegliere se effettuare in automatico l'apertura/chiusura degli specchi durante l'operazione di apertura/chiusura delle porte (agendo sulla chiave elettronica oppure sul sistema Passive Entry ove presente).

**AVVERTENZA** Durante la marcia gli specchi vanno tenuti sempre aperti, non devono essere mai ripiegati.

**SPECCHI ESTERNI ELETTROCROMICI**

(ove presente)

Oltre allo specchio interno è possibile avere anche gli specchi esterni elettrocromici, in grado di modificare automaticamente la propria capacità riflettente per evitare l'abbagliamento del guidatore. Il tasto di attivazione/disattivazione della funzione elettrocromica antiabbagliante fig. 26 è il medesimo per tutti gli specchi retrovisori.

**ATTENZIONE**

**16** Gli specchi retrovisori esterni sono curvi, pertanto alterano leggermente la percezione della distanza.

## LUCI ESTERNE



### COMMUTATORE LUCI

Il commutatore luci fig. 29, ubicato sul lato sinistro della plancia strumenti (versioni guida sinistra) oppure sul lato destro (versioni guida destra), comanda il funzionamento dei fari, delle luci di posizione, delle luci diurne, delle luci anabbaglianti, delle luci fendinebbia, delle luci retronebbia.



29

0412650005EM

L'accensione delle luci esterne è attivabile solo con dispositivo di avviamento in posizione ON, ad eccezione delle luci di parcheggio. Per maggiori informazioni consultare il paragrafo "Luci di Parcheggio", in questo capitolo.

Accendendo le luci esterne si illuminano il quadro strumenti ed i vari comandi posti sulla plancia.

### FUNZIONE AUTO (Sensore crepuscolare)

È un sensore a LED infrarossi, abbinato al sensore di pioggia ed ubicato sul parabrezza, in grado di rilevare le variazioni dell'intensità luminosa esterna alla vettura, in base alla sensibilità di luce impostata tramite il sistema Connect.

Maggiore è la sensibilità, minore è la quantità di luce esterna necessaria per comandare l'accensione delle luci esterne.

#### Attivazione funzione

Ruotare il commutatore luci in posizione AUTO.

**AVVERTENZA** La funzione è attivabile solo con dispositivo di avviamento in posizione ON.

#### Disattivazione funzione

Per disattivare la funzione ruotare il commutatore luci in una posizione diversa da AUTO.

### LUCI ANABBAGLIANTI

Ruotare il commutatore luci in posizione  per accendere le luci di posizione, le luci del quadro strumenti e le luci anabbaglianti.

Sul quadro strumenti si illumina la spia  .

### LUCI DIURNE (D.R.L.) E LUCI DI POSIZIONE (Daytime Running Lights) (ove presente)



17) 18)

Con dispositivo di avviamento in posizione ON e commutatore luci ruotato in posizione **0** si accendono automaticamente le luci di diurne, i gruppi ottici posteriori e le luci di illuminazione targa.

Ove presente, in caso di azionamento degli indicatori di direzione, la lampada D.R.L. corrispondente riduce l'intensità di luce, fino alla disattivazione degli indicatori.

Ove presente, le luci D.R.L. sono attivabili/disattivabili dal sistema Connect, selezionando sul Menu principale in successione le seguenti funzioni: "Impostazioni", "Luci" e "Luci diurne".

**AVVERTENZA** Nei mercati ove non è previsto l'uso delle luci D.R.L. queste hanno la funzione di luci di posizione e la loro accensione/spengimento è legata alle luci anabbaglianti.



ABC

**LUCI FENDINEBBIA**

(ove presente)

L'interruttore delle luci fendinebbia è integrato nel commutatore luci.

Con luci di posizione e anabbaglianti accese, premere il pulsante  $\text{⌘}$  per accendere le luci fendinebbia.

Per spegnere le luci fendinebbia premere nuovamente il pulsante  $\text{⌘}$  oppure ruotare il commutatore in posizione **O**.

Le luci fendinebbia si accendono con luci anabbaglianti oppure D.R.L. accese (in quest'ultimo caso le luci D.R.L. assumono la funzione di luci di posizione) e si spengono inserendo le luci abbaglianti, ciò non avviene con il solo lampeggio.

Qualora i fendinebbia non fossero stati spenti prima dell'arresto del motore, al successivo riavvio si riaccenderanno.

**Luci Cornering**

(ove presente)

Le luci fendinebbia assumono la funzionalità cornering. Tale funzione consente di illuminare al meglio la strada in caso di svolta o di percorrenza di una curva, con l'accensione del faro fendinebbia corrispondente.

La funzione cornering può essere disabilitata tramite il sistema Connect, selezionando dal Menu principale in successione le seguenti voci: "Impostazioni", "Luci" e "Luci cornering".

**LUCE RETRONEBBIA**

L'interruttore della luce retronebbia è integrato nel commutatore luci.

Premere sul pulsante  $\text{⌘}$  per accendere/spegnere la luce.

La luce retronebbia si accende solo con luci anabbaglianti oppure fendinebbia inserite. La luce si spegne premendo nuovamente il pulsante  $\text{⌘}$  oppure spegnendo gli anabbaglianti.

Qualora si fosse arrestato il motore della vettura con il retronebbia acceso, al successivo riavvio sarà comunque spento.

**LUCI DI PARCHEGGIO**

Si accendono, se entro qualche secondo dall'arresto del motore si porta il commutatore luci prima in posizione **O** e successivamente in posizione **P**. Tutte le luci di posizione si accendono, qualora si volesse lasciare accese solo quelle di un lato (destra/sinistra) occorre spostare il comando degli indicatori di direzione sulla posizione del lato che si vuole lasciare acceso.

All'apertura di una porta anteriore, con commutatore luci in posizione **P**, viene emessa una segnalazione acustica per avvisare il conducente che le luci di parcheggio sono accese.

Sul quadro strumenti si illumina la spia  $\text{☺}$ .

**TEMPORIZZAZIONE SPEGNIMENTO FARI**

Funzione "Follow Me", ritarda lo spegnimento dei fari dopo aver arrestato la vettura.

La funzione è attivabile dal sistema Connect, selezionando sul Menu principale in successione le seguenti funzioni: "Impostazioni", "Luci" e "Follow me"; le luci di posizione e quelle anabbaglianti rimangono accese per un tempo impostabile fra 30, 60 e 90 secondi.

**Attivazione funzione**

Con fari accesi, portare il dispositivo di avviamento in posizione STOP: la temporizzazione inizia alla rotazione del commutatore luci in posizione **O**.

**AVVERTENZA** Per l'attivazione della funzione i fari devono essere disinseriti entro 2 minuti dal posizionamento del dispositivo di avviamento in STOP.

**Disattivazione funzione**

La funzione viene disattivata riaccendendo i fari, le luci di posizione oppure portando il dispositivo di avviamento in ON.

## FUNZIONE AFS (Adaptive Frontlight System)

(ove presente)

È un sistema abbinato ai fari allo Xenon (versione Bi-Xenon Headlamps 35W) che orienta il fascio luminoso principale, sia orizzontalmente che verticalmente, adattandolo alle condizioni di guida in fase di svolta/curva in maniera continua ed automatica.

Il sistema indirizza il fascio luminoso per illuminare la strada nel modo migliore, tenendo conto della velocità vettura, dell'angolo di curva/svolta e della rapidità di sterzata.

## LUCI ABBAGLIANTI

Per inserire le luci abbaglianti fisse spingere la leva sinistra in avanti verso il quadro strumenti fig. 30. Il commutatore luci deve essere ruotato in posizione **AUTO** oppure  $\text{☞}$  .

Con luci abbaglianti inserite sul quadro strumenti si illumina la spia/icona,  $\text{☞}$  .

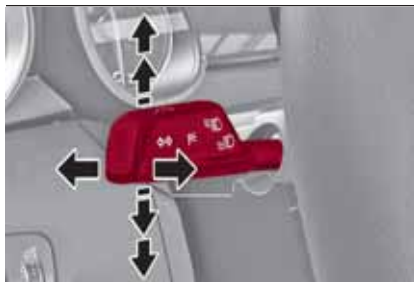

30

0412650020EM

Le luci abbaglianti si disinseriscono spingendo nuovamente la leva sinistra in avanti. Sul quadro strumenti si spegne la spia/icona  $\text{☞}$  .

## Lampeggi

Il lampeggio delle luci abbaglianti si attiva tirando la leva sinistra verso il volante, le luci rimarranno accese per il tempo che si agisce sulla leva stessa.

## Luci abbaglianti automatiche (Automatic High Beam)

(ove presente)

Al fine di non abbagliare gli altri utenti della strada, le luci si disattivano automaticamente nel caso in cui si incrocia una vettura che proceda nel senso opposto di marcia oppure nel caso in cui ci si accodi ad una vettura che proceda nello stesso senso di marcia.

Questa funzione si abilita agendo sul

sistema Connect e con commutatore luci ruotato in posizione AUTO.

Al primo azionamento delle luci abbaglianti (spingendo la leva sinistra), si attiva la funzione (sul quadro strumenti, si accende la spia  $\text{☞}$  oppure il simbolo  $\text{☞}$  ).

Se gli abbaglianti sono effettivamente accesi sul quadro strumenti si accende anche la spia/icona  $\text{☞}$  .

## INDICATORI DI DIREZIONE

Spostare la leva sinistra fig. 30 fino a fine corsa (posizione instabile):

$\text{☞}$  verso l'alto: attivazione indicatore di direzione destro, sul quadro strumenti si accende, in modalità lampeggiante, la spia  $\text{☞}$  ;

$\text{☞}$  verso il basso: attivazione indicatore di direzione sinistro sul quadro strumenti si accende, in modalità lampeggiante, la spia  $\text{☞}$  .

Gli indicatori di direzione si disattivano automaticamente riportando la vettura in posizione di marcia rettilinea.

## Funzione "Lane Change" (cambio corsia)

Qualora si voglia segnalare un cambio di corsia di marcia, spostare la leva fino al primo impulso (circa metà corsa).

L'indicatore di direzione del lato selezionato si attiverà per 3 lampeggi per poi spegnersi automaticamente.



ABC

## **FUNZIONE SBL (Static Bending Light)** (ove presente)

Al fine di illuminare al meglio la strada ed aumentare l'angolo di luce in caso di svolta o di percorrenza di una curva, i led SBL si attivano. Questa funzione si abilita con commutatore luci ruotato in posizione  oppure **AUTO**. I led SBL si attivano se la velocità supera i 20 km/h e il raggio di sterzata è minore di 500 m.

## **REGOLAZIONE ASSETTO FARI**

### **Correttore assetto fari**

(ove presente)

Tale dispositivo non è presente sulle vetture equipaggiate con fari allo Xenon (versione Bi-Xenon Headlamps 35W), in quanto i proiettori di questo tipo sono dotati di un sistema di correzione assetto automatico.

Funziona solo con dispositivo di avviamento in posizione ON.



31

0412650015EM

Per effettuare la regolazione ruotare la ghiera fig. 31.

- Posizione 0: una oppure due persone sui sedili anteriori;
- Posizione 1: 4 o 5 persone;
- Posizione 2: 4 o 5 persone + carico nel vano bagagli;
- Posizione 3: guidatore + massimo carico ammesso stivato esclusivamente nel vano bagagli.

**AVVERTENZA** Controllare la posizione di assetto fari ogni volta che cambia il peso del carico trasportato.

## **REGOLAZIONE INTENSITÀ LUMINOSA QUADRO STRUMENTI E GRAFICHE PULSANTI DI COMANDO**

Con luci di posizione o fari accesi, agire sulla ghiera fig. 32 verso l'alto per aumentare l'intensità dell'illuminazione del quadro strumenti e delle grafiche dei pulsanti di comando oppure verso il basso per diminuirla. Il comando è ad impulsi per cui ad ogni azione si aumenta/diminuisce l'intensità di un livello, fino ad un massimo di sette.



32

0412650016EM



- 17)** Le luci diurne sono un'alternativa alle luci anabbaglianti dove ne è prescritta l'obbligatorietà durante la marcia diurna; dove questa non sia prescritta, l'utilizzo delle luci diurne è comunque permesso.
- 18)** Le luci diurne non sostituiscono le luci anabbaglianti durante la marcia in galleria o notturna. L'uso delle luci diurne è regolamentato dal codice della strada del paese in cui vi trovate: osservatene le prescrizioni.

## LUCI INTERNE



### PLAFONIERA ANTERIORE

- L'interruttore 1 fig. 33 accende/spegne la lampada 8.
- L'interruttore 2 attiva/disattiva i pulsanti della plafoniera posteriore.
- L'interruttore 3 accende/spegne tutte le lampade all'interno delle plafoniere (anteriore e posteriore) in abitacolo.
- L'interruttore 4 attiva o disattiva l'accensione/spengimento delle lampade della plafoniera 6, 7 e 8 all'apertura/chiusura delle porte. L'accensione/spengimento delle luci è progressivo.
- L'interruttore 5 accende/spegne la lampada 6.

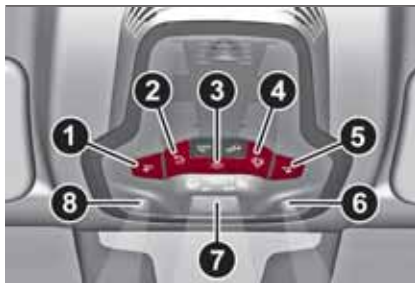

33

0413650001EM

### Temporizzazione luci plafoniera

Su alcune versioni, per rendere più agevole l'ingresso/uscita dalla vettura, in particolare di notte od in luoghi poco illuminati, sono a disposizione due logiche di temporizzazione.

## TERGICRISTALLO



### TERGICRISTALLO/LAVACRISTALLO



Il funzionamento avviene solo con dispositivo di avviamento in posizione ON.

La ghiera fig. 34 può assumere le seguenti posizioni:

- 0 tergicristallo fermo.
- A ruotando la ghiera nella prima posizione si attiva il primo livello di sensibilità del sensore pioggia.
- A ruotando la ghiera nella seconda posizione si attiva il secondo livello di sensibilità del sensore pioggia.
- ruotando la ghiera nella terza posizione si attiva il primo livello di velocità continua dei tergicristalli in modalità manuale.
- ruotando la ghiera nella quarta posizione si attiva il secondo livello di velocità continua dei tergicristalli in modalità manuale.



ABC



34

04146S0001EM

Spostando la leva verso l'alto (posizione instabile), si attiva la funzione MIST: il funzionamento è limitato al tempo in cui si trattiene manualmente la leva in tale posizione. Al rilascio, la leva ritorna nella sua posizione arrestando automaticamente il tergicristallo. Questa funzione è utile per rimuovere ad esempio piccoli accumuli di sporcizia dal parabrezza, oppure la rugiada mattutina. **AVVERTENZA** Questa funzione non attiva il lavacrystallo, pertanto sul parabrezza non sarà spruzzato il liquido lavacrystallo. Per spruzzare il liquido lavacrystallo sul parabrezza occorre usare la funzione di lavaggio.

Con ghiera in posizione oppure , il tergicristallo adatta automaticamente la velocità di funzionamento alla velocità della vettura.

### Funzione "Lavaggio intelligente"

Tirare la leva verso il volante (posizione instabile) per azionare il lavacrystallo.

Mantenendo tirata la leva si attiva automaticamente, con un solo movimento, il getto del lavacrystallo ed il tergicristallo stesso.

Il funzionamento del tergicristallo termina tre battute dopo il rilascio della leva.

Il ciclo viene ultimato da una battuta del tergicristallo circa 6 secondi dopo.

### SENSORE PIOGGIA

È ubicato dietro lo specchietto retrovisore interno, a contatto con il parabrezza ed è in grado di rilevare la presenza della pioggia e, di conseguenza, gestire la pulizia del parabrezza in funzione dell'acqua presente sul crystallo.

### Attivazione/Disattivazione

9)10)

Ruotando la ghiera fig. 34 in posizione oppure è possibile attivare il sensore pioggia.

L'attivazione del sensore è segnalata da una "battuta" del tergicristallo per acquisizione comando.

Agire sulla ghiera fig. 34 oppure portare il dispositivo di avviamento in posizione STOP, per disattivare il sistema.

19)



### ATTENZIONE

**19)** Qualora sia necessario pulire il parabrezza, accertarsi dell'avvenuto disinserimento del dispositivo.



### AVVERTENZA

**7)** Non utilizzare il tergicristallo per liberare il parabrezza da strati accumulati di neve o ghiaccio. In tali condizioni, se il tergicristallo è sottoposto a sforzo eccessivo, interviene il salvamatore, che inibisce il funzionamento anche per alcuni secondi. Se successivamente la funzionalità non viene ripristinata, anche a seguito di un riavvio della vettura, rivolgersi alla Rete Assistenziale Alfa Romeo.

**8)** Non azionare il tergicristallo con le spazzole sollevate dal parabrezza.

**9)** Non attivare il sensore pioggia durante il lavaggio della vettura in un impianto di lavaggio automatico.

**10)** In caso di presenza di ghiaccio sul parabrezza, accertarsi dell'avvenuto disinserimento del dispositivo.

## CLIMATIZZAZIONE



### CLIMATIZZATORE AUTOMATICO BIZONA



#### Comandi







35



04156S0005EM

1. Manopola regolazione temperatura lato guidatore; 2. Pulsante attivazione funzione AUTO lato guidatore (funzionamento automatico); 3. Pulsante selezione distribuzione aria lato guidatore; 4. Pulsante attivazione funzione MAX-DEF (sbrinamento/disappannamento rapido); 5. Manopola regolazione velocità ventilatore; 6. Pulsante inserimento/disinserimento lunotto termico; 7. Pulsante selezione distribuzione aria lato passeggero; 8. Pulsante attivazione funzione AUTO lato passeggero (funzionamento automatico); 9. Manopola regolazione temperatura lato passeggero; 10. Pulsante attivazione funzione SYNC (allineamento temperature impostate) guidatore/passeggero; 11. Pulsante attivazione riscaldamento sedile lato passeggero (ove presente, vedi paragrafo "Sedili"); 12. Pulsante inserimento/disinserimento compressore climatizzatore; 13. Pulsante attivazione riscaldamento volante (ove presente, vedi paragrafo "Volante"); 14. Pulsante attivazione riscaldamento sedile lato guidatore (ove presente, vedi paragrafo "Sedili"); 15. Pulsante inserimento/disinserimento ricircolo aria interna.



ABC

-  Flusso d'aria verso i diffusori del parabrezza e dei cristalli laterali anteriori per disappannamento/ sbrinamento dei cristalli.
-  Flusso d'aria verso le bocchette centrali e laterali della plancia per la ventilazione del busto e del viso nelle stagioni calde.
-  Flusso d'aria verso i diffusori zona piedi anteriori e posteriori. Questa distribuzione dell'aria è quella che permette nel più breve tempo il riscaldamento dell'abitacolo dando una pronta sensazione di calore.
-  Ripartizione del flusso d'aria tra i diffusori zona piedi (aria più calda) e le bocchette centrali e laterali della plancia (aria più fresca). Questa distribuzione dell'aria è utile nelle mezze stagioni (primavera e autunno), in presenza di irraggiamento solare.

-  Ripartizione del flusso d'aria tra diffusori zona piedi e diffusori per sbrinamento/ disappannamento del parabrezza e cristalli laterali anteriori. Questa distribuzione dell'aria permette un buon riscaldamento dell'abitacolo prevenendo il possibile appannamento dei cristalli.
-  Ripartizione flusso dell'aria tra diffusori zona sbrinamento/ disappannamento parabrezza e bocchette centrali e laterali della plancia. Questa distribuzione consente di inviare aria verso il parabrezza in condizioni di irraggiamento.
-  Ripartizione del flusso dell'aria su tutti i diffusori della vettura.

In modalità AUTO il climatizzatore gestisce automaticamente la distribuzione dell'aria. La distribuzione dell'aria, quando impostata manualmente, è visualizzata dall'accensione dei relativi simboli sul display del sistema Connect.

## START & STOP EVO

Il climatizzatore automatico bizona interagisce con il sistema Start & Stop Evo (motore arrestato quando la velocità della vettura è 0 km/h) in modo tale da garantire un adeguato comfort all'interno della vettura.

In particolare il climatizzatore disabilita lo Start & Stop Evo se:

- il climatizzatore è in AUTO (LED sul pulsante acceso) e le condizioni termiche all'interno della vettura sono lontane da una condizione di comfort;
- il climatizzatore è in LO massimo raffreddamento;
- il climatizzatore è in MAX-DEF.

Con Start & Stop Evo attivo (motore arrestato quando la velocità della vettura è pari a 0 km/h), la portata si riduce al minimo per cercare di mantenere più a lungo possibile le condizioni di comfort abitacolo.



### AVVERTENZA

**2)** L'impianto utilizza gas refrigerante R1234yf che, in caso di perdite accidentali, non danneggia l'ambiente. Evitare assolutamente l'uso dei fluidi R134a e R12, incompatibili con i componenti dell'impianto stesso.

## ALZACRISTALLI



### ALZACRISTALLI ELETTRICI



Funzionano con dispositivo di avviamento in posizione ON e per circa 3 minuti dopo il passaggio del dispositivo di avviamento in posizione STOP.

Aprendo una delle porte anteriori tale funzionamento viene disabilitato.

#### Comandi porta anteriore lato guidatore

I pulsanti sono posizionati sulla mostrina dei pannelli porta. Dal pannello porta lato guida fig. 36 si possono comandare tutti i cristalli.



36

0416650001EM

□ 1: apertura/chiusura cristallo anteriore sinistro. Funzionamento "continuo automatico" in fase di apertura/chiusura del cristallo e sistema

di antipizzicamento attivo;

□ 2: apertura/chiusura cristallo anteriore destro. Funzionamento "continuo automatico" in fase di apertura/chiusura del cristallo e sistema di antipizzicamento attivo;

□ 3: apertura/chiusura cristallo posteriore destro. Funzionamento "continuo automatico" in fase di apertura/chiusura del cristallo e sistema di antipizzicamento attivo;

□ 4: abilitazione/esclusione dei comandi alzacrystalli delle porte posteriori;

□ 5: apertura/chiusura cristallo posteriore sinistro. Funzionamento "continuo automatico" in fase di apertura/chiusura del cristallo e sistema di antipizzicamento attivo.

#### Apertura cristalli

Premere i pulsanti per aprire il cristallo desiderato.

Ogni pulsante ha due step di posizione.

Premendo lievemente (primo step di posizione) si ha la corsa manuale "a scatti" del cristallo, mentre premendo lo stesso pulsante con un'intensità maggiore (secondo step di posizione) si attiva l'azionamento "continuo automatico".

Il cristallo si arresta nella posizione voluta premendo nuovamente il relativo pulsante.

#### Chiusura cristalli

Sollevare i pulsanti per chiudere il cristallo desiderato.

La fase di chiusura del cristallo avviene secondo le stesse logiche descritte per la fase di apertura sia per i cristalli delle porte anteriori sia per i cristalli delle porte posteriori.

#### Dispositivo di sicurezza antipizzicamento cristalli

Questo sistema di sicurezza è in grado di riconoscere l'eventuale presenza di un ostacolo durante il movimento in chiusura del cristallo. Al verificarsi di questo evento il sistema interrompe la corsa del cristallo e, a seconda della posizione del cristallo, ne inverte il movimento.

La funzione antipizzicamento è attiva sia durante il funzionamento manuale che quello automatico del cristallo.

#### Inizializzazione sistema alzacrystalli

In seguito allo scollegamento dell'alimentazione elettrica è necessario inizializzare nuovamente il funzionamento automatico degli alzacrystalli.

Per effettuare la procedura di inizializzazione, da eseguire a porte chiuse e su ciascuna porta, chiudere il cristallo da inizializzare fino a fine corsa superiore in funzionamento manuale.



ABC

**ATTENZIONE**

**20)** *L'uso improprio degli alzacristalli può essere pericoloso. Prima e durante l'azionamento, accertarsi sempre che i passeggeri non siano esposti al rischio di lesioni provocate sia direttamente dai cristalli in movimento, sia da oggetti personali trascinati o urtati dagli stessi.*

**TETTO APRIBILE ELETTRICO**

(ove presente)



**21)** Il tetto apribile elettrico è composto da due pannelli in vetro, di cui l'anteriore è mobile ed il posteriore è fisso, ed è dotato di una tendina anteriore a movimentazione elettrica e di una posteriore a movimentazione manuale. Il funzionamento del tetto è consentito solo con dispositivo di avviamento in posizione AVV. Il tetto apribile può assumere tre posizioni preimpostate: completamente chiuso; comfort (apertura intermedia); completamente aperto.

**AVVERTENZA** Con tetto aperto non è possibile avere la tendina elettrica chiusa.

**APERTURA**

Premere il pulsante 1 fig. 37 in corrispondenza del simbolo  $\triangle$  : il tetto si aprirà fino alla posizione di comfort, una seconda pressione lo porterà all'apertura completa.

La pressione prolungata del medesimo pulsante movimenta il tetto fino al suo rilascio oppure, se mantenuto premuto, fino alla posizione di comfort, da tale posizione alla completa apertura il comportamento del pulsante è analogo.



**11)** La movimentazione automatica può essere interrotta in una qualsiasi posizione agendo nuovamente sul pulsante 1. Qualora la tendina elettrica fosse chiusa il comando di apertura del tetto provocherebbe l'apertura anche della tenda.



37

0418650001EM

**CHIUSURA**

Dalla posizione di completa apertura premere il pulsante 1 in corrispondenza del simbolo  $\nabla$  : il tetto si chiuderà completamente.

La pressione prolungata del medesimo pulsante movimenta il tetto fino al suo rilascio.

La movimentazione automatica può

essere interrotta in una qualsiasi posizione agendo nuovamente sul pulsante 1.

### APERTURA A COMPASSO

Per portare il tetto nella posizione "a compasso", premere e rilasciare il pulsante 2 fig. 37.

Questo tipo di apertura può essere attivata indipendentemente dalla posizione del tetto apribile. Nel caso si parta con tetto in posizione chiusa la pressione del tasto provoca l'apertura automatica a compasso. Nel caso il tetto sia già aperto, la pressione del tasto, provoca il raggiungimento delle posizione di apertura a compasso.

Durante la movimentazione automatica del tetto un'ulteriore pressione del pulsante 2 interrompe il movimento del tetto.

### MOVIMENTAZIONE ELETTRICA TENDINA ANTERIORE

La tendina anteriore è ad azionamento elettrico.

Premere il pulsante 3 fig. 37 in corrispondenza del simbolo  $\triangle$  : per aprire la tendina.

Premere il pulsante 3 in corrispondenza del simbolo  $\nabla$  : per chiudere la tendina.

La movimentazione automatica può

essere interrotta in una qualsiasi posizione agendo nuovamente sul pulsante 3.

Qualora il tetto fosse aperto il comando di chiusura della tenda elettrica provocherebbe la chiusura anche del tetto.

### DISPOSITIVO ANTIPIZZICAMENTO

Il tetto apribile è dotato di un sistema di sicurezza antipizzicamento in grado di riconoscere l'eventuale presenza di un ostacolo durante il movimento in chiusura: al verificarsi di questo evento il sistema interrompe ed inverte immediatamente la corsa aprendo il tetto.

### PROCEDURA DI INIZIALIZZAZIONE

In seguito ad eventuale comportamento anomalo del tetto, è necessario inizializzare nuovamente il funzionamento automatico del tetto apribile.

Procedere come segue:

- premere il pulsante 1 in corrispondenza del simbolo  $\nabla$  per portare il tetto in posizione di completa chiusura;
- portare il dispositivo di avviamento in posizione STOP ed attendere almeno 10 secondi;
- portare il dispositivo di avviamento in posizione AVV;

- premere il pulsante 1 in corrispondenza del simbolo  $\nabla$  e mantenerlo premuto; dopo circa 10 secondi, si dovrebbe avvertire l'arresto, in sequenza, dei motorini elettrici del tetto e della tendina;
- rilasciare il pulsante ed entro 5 secondi premere e mantenere premuto (fino a fine ciclo) il pulsante 1 in corrispondenza del simbolo  $\triangle$  : il tetto effettua un ciclo completo di apertura e chiusura in automatico (per segnalare che la procedura di inizializzazione ha avuto buon esito). Se questo non dovesse accadere è necessario ripetere la procedura dall'inizio.



#### ATTENZIONE

**21)** Scendendo dalla vettura assicurarsi di avere con sé la chiave per evitare che il tetto apribile, azionato inavvertitamente, costituisca un pericolo per chi rimane a bordo: l'uso improprio del tetto può essere pericoloso. Prima e durante il suo azionamento, accertarsi sempre che i passeggeri non siano esposti al rischio di lesioni provocate sia direttamente dal tetto in movimento, sia da oggetti personali trascinati o urtati dal tetto stesso.



ABC



## AVVERTENZA

**11)** In presenza di portapacchi o barre trasversali non aprire il tetto apribile. Non aprire inoltre il tetto in presenza di neve o ghiaccio: si rischia di danneggiarlo.

## COFANO MOTORE

### APERTURA



22) 23)

Procedere come segue:

agendo dall'interno dell'abitacolo tirare la leva di sgancio, fig. 38;



38

0419650001EM

portarsi all'esterno della vettura e posizionarsi di fronte alla mascherina anteriore;

sollevare leggermente il cofano ed agire lateralmente da destra verso sinistra come indicato dalla freccia sul dispositivo di sgancio, fig. 39;

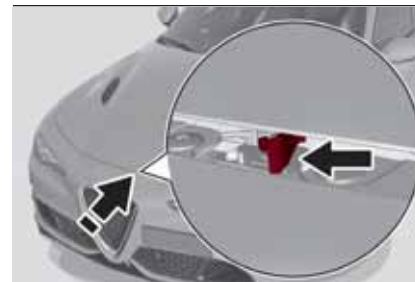

39

0419650002EM

sollevare completamente il cofano motore: l'operazione sarà agevolata dalla presenza di due ammortizzatori a gas che lo manterranno in posizione di massima apertura.

Si raccomanda di non manomettere gli ammortizzatori a gas e di accompagnare il cofano durante il sollevamento.

### CHIUSURA



22) 24)

Per effettuare la chiusura, abbassare il cofano a circa 40 centimetri dal vano motore, quindi lasciarlo cadere ed accertarsi, provando a sollevarlo, che sia chiuso completamente e non solo agganciato in posizione di sicurezza. In quest'ultimo caso non esercitare pressione sul cofano, ma risollevarlo e ripetere la manovra.

**AVVERTENZA** Verificare sempre la corretta chiusura del cofano, per evitare che si apra mentre si viaggia. Siccome il cofano è dotato di un doppio sistema di bloccaggio, uno per lato, è necessario verificare l'avvenuta chiusura per entrambe le estremità laterali del cofano.



### ATTENZIONE

**22)** Eseguire le operazioni solo a vettura ferma.

**23)** Effettuare il sollevamento del cofano utilizzando entrambe le mani. Prima di procedere al sollevamento accertarsi che i bracci del tergicristallo non risultino sollevati dal parabrezza ed in funzione, che la vettura sia ferma e che il freno di stazionamento elettrico sia inserito.

**24)** Per ragioni di sicurezza il cofano deve essere sempre ben chiuso durante la marcia. Pertanto verificare sempre la corretta chiusura del cofano assicurandosi che il bloccaggio sia innestato. Se durante la marcia ci si accorge che il bloccaggio non è perfettamente innestato, fermarsi immediatamente e chiudere il cofano in modo corretto.

## COFANO VANO BAGAGLI



Lo sblocco del cofano vano bagagli è elettrico ed è disabilitato con vettura in movimento.

All'interno del vano bagagli, sul rivestimento interno del cofano è alloggiato il triangolo di segnalazione pericolo 1 fig. 42.

### APERTURA

#### Apertura dall'esterno

Con serratura sbloccata, è possibile aprire il cofano vano bagagli dall'esterno vettura agendo sul pulsante elettrico di apertura fig. 40 posizionato in mezzo alle luci targa, fino ad avvertire lo scatto di avvenuto sbloccaggio, oppure premendo rapidamente due volte il pulsante  sul telecomando.



40

0405650010EM

#### Apertura dall'interno

Con serratura sbloccata, è possibile aprire il cofano vano bagagli dall'interno vettura agendo sul pulsante di apertura fig. 41 posizionato sotto la plancia accanto alla leva di apertura cofano anteriore, fino ad avvertire lo scatto di avvenuto sbloccaggio.



41

0420650002EM



ABC

**CHIUSURA**

Impugnare una delle maniglie 2, fig. 42, ed abbassare il cofano vano bagagli, premendo in corrispondenza della serratura fino ad avvertire lo scatto della stessa.

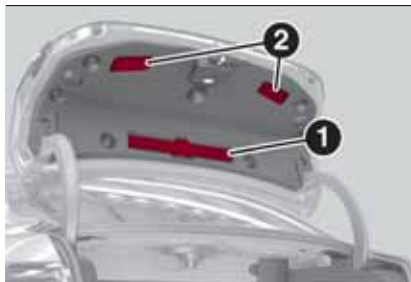



42

0420650003EM

**AVVERTENZA** Prima di richiudere il cofano accertarsi di essere in possesso della chiave, onde evitare di lasciarla all'interno del vano, in quanto con la chiusura il cofano verrà bloccato automaticamente e sarà apribile solo con l'ausilio della seconda chiave.

**INIZIALIZZAZIONE COFANO VANO BAGAGLI**

**AVVERTENZA** In seguito ad un'eventuale scollegamento della batteria od all'interruzione del fusibile di protezione, è necessario "inizializzare" il meccanismo di apertura/chiusura del cofano vano bagagli procedendo come segue:

- chiudere tutte le porte ed il cofano vano bagagli;
- premere il pulsante  sul telecomando;
- premere il pulsante  sul telecomando.

**AVVERTENZA**

**12)** Qualora sia necessario scollegare o rimuovere la batteria non richiudere il cofano baule. Onde evitare possibili chiusure accidentali si consiglia di porre sopra alla serratura un ostacolo (es. un panno) che ne impedisca fisicamente la chiusura.

## PORTAPACCHI / PORTASCI

Gli attacchi di predisposizione 1 fig. 43 sono ubicati nelle zone illustrate in figura e sono raggiungibili solo con porte aperte.

 25) 26)

 13) 14)

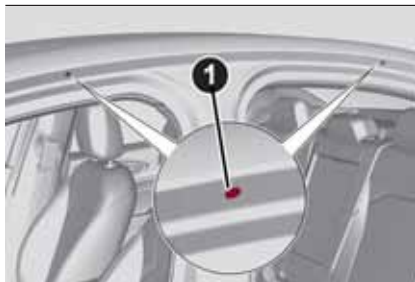

43

0425650001EM

Presso la Lineaccessori Alfa Romeo è disponibile un portapacchi/portasci specifico per la vettura.



### ATTENZIONE

**25)** Dopo aver percorso alcuni chilometri, ricontrrollare che le viti di fissaggio degli attacchi siano ben chiuse.

**26)** Ripartire uniformemente il carico e tenere conto, nella guida, dell'aumentata sensibilità del veicolo al vento laterale.



### AVVERTENZA

**13)** Non superare mai i carichi massimi consentiti (vedere capitolo "Dati tecnici").

**14)** Rispettare scrupolosamente le vigenti disposizioni legislative riguardanti le massime misure di ingombro.



ABC

*Pagina intenzionalmente lasciata bianca*



## CONOSCENZA DEL QUADRO STRUMENTI

QUADRO E STRUMENTI DI BORDO .....	42
DISPLAY .....	44
SPIE E MESSAGGI .....	51

Questa sezione del libretto Le fornisce tutte le informazioni utili per conoscere, interpretare e utilizzare correttamente il quadro strumenti.

## QUADRO E STRUMENTI DI BORDO



### VERSIONI CON 3.5" TFT DISPLAY



44

0502650001EM

1. Contagiri 2. Indicatore digitale temperatura olio motore con spia di massima temperatura 3. TFT Display 4. Indicatore digitale livello combustibile (il triangolo presente sul lato sinistro del simbolo indica il lato vettura sul quale è presente il bocchettone per il rifornimento di combustibile) 5. Tachimetro (indicatore di velocità)

## VERSIONI CON 7" TFT DISPLAY



45

0502650011EM

1. Contagiri 2. Indicatore digitale temperatura olio motore con spia di massima temperatura 3. TFT Display 4. Indicatore digitale livello combustibile (il triangolo presente sul lato sinistro del simbolo indica il lato vettura sul quale è presente il bocchettone per il rifornimento di combustibile) 5. Tachimetro (indicatore di velocità)

Oltre alle dimensioni del display il quadro strumenti può presentare piccole differenze in funzione della versione oppure del mercato di destinazione della vettura.



ABC

## DISPLAY



### DESCRIZIONE

La vettura può essere dotata di TFT Display con schermo da 3.5" oppure 7".

### TFT DISPLAY RICONFIGURABILE

In condizioni di funzionamento il display è suddiviso in tanti settori all'interno dei quali sono riportati i dati di marcia, gli avvertimenti e le segnalazioni di avaria. La fig. 46 riporta il layout dei display con identificati i vari settori.



46

05036S0001EM

## 1 Informazioni Cambio

### Cambio automatico

Visualizza le seguenti informazioni relative al funzionamento del cambio:  modalità di funzionamento del cambio (M, P, R, N, D). In modalità D, qualora si effettuino un cambio marcia tramite leve al volante (ove presente), oppure in modalità manuale M, indica anche, con una cifra, la marcia inserita. In modalità M segnala inoltre la necessità di cambio marcia, visualizzando una freccia, sia a salire che a scolare.

### Cambio manuale

Visualizza le seguenti informazioni relative al funzionamento del cambio:  la marcia inserita (1, 2, 3, 4, 5, 6, N o R) e segnala la necessità di cambio marcia, visualizzando una freccia, sia a salire che a scolare.

## 2 Sistemi anti collisione anteriore, laterale, Cruise Control

Visualizza il funzionamento delle modalità:

- Forward Collision Warning (FCW);
- Lane Departure Warning (LDW);
- Cruise Control (CC) oppure Active Cruise Control (ACC) (ove presente).

Per maggiori informazioni si rimanda ai relativi paragrafi.

## 3 Spia limite di velocità

Segnala le informazioni relative alla funzione Speed Limiter.

Per maggiori informazioni si rimanda al relativo paragrafo.

## 4 Area principale riconfigurabile

Può visualizzare le seguenti schermate:

- Home.
- Trip A.
- Trip B (attivabile/disattivabile dal sistema Connect)
- Performance.

Le schermate sono selezionabili, a rotazione, con la pressione del tasto indicato in fig. 47.



47

05036S0002EM

In funzione della modalità di guida, selezionabile tramite il sistema "Alfa DNA™ Pro" (Dynamic, Normal, Advanced Efficiency e RACE), le schermate potranno assumere una grafica differente. Le istruzioni di navigazione e

le informazioni di chiamata, oltre che sul display del sistema Connect possono essere replicate anche in quest'area del display, tali funzioni sono impostabili sul sistema Connect.

## Home

I parametri visualizzati sul display, per le modalità: Dynamic, Normal e Advanced Efficiency sono:

- Ora fig. 48 oppure fig. 49 (sul 3.5" TFT Display è visualizzata solo se non è stata precedentemente attivata la modalità di ripetizione della funzione Telefono fig. 50).
- Temperatura esterna (sul 3.5" TFT Display è visualizzata solo se non è stata precedentemente attivata le modalità di ripetizione della funzione Telefono).
- Velocità corrente (visualizzata se non è stata precedentemente attivata le modalità di ripetizione delle funzioni Navigazione e Telefono).
- Autonomia (sul 3.5" TFT Display è visualizzata solo se non è stata precedentemente attivata le modalità di ripetizione delle funzioni Radio, Media e Navigatore).



ABC

### 3.5" TFT Display



48

0503650003EM

### 7" TFT Display

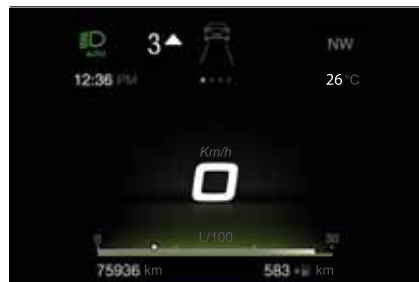

49

0503650104EM



50

0503650030EM

Nella modalità RACE (ove presente) l'indice di indicazione consumo non è attivo ed è visualizzato un indicatore di cambio marcia sportivo. L'indicatore di cambio marcia sportivo è rappresentato da tre segmenti gialli, l'illuminazione del terzo, caratterizzato dalla scritta "SHIFT", comunica la necessità di cambio marcia.

### 7" TFT Display



51

0503650005EM

### Trip A e B

Il "Trip computer" consente di visualizzare, per tutte le modalità di guida (Dynamic, Normal, Advanced Efficiency e RACE), con dispositivo di avviamento in posizione ON, le grandezze relative allo stato di funzionamento della vettura. Tale funzione è caratterizzata da due memorie separate, denominate "Trip A" e "Trip B" (quest'ultima disattivabile dal sistema Connect), nelle quali vengono registrati i dati delle "missioni complete" della vettura (viaggi), in modo indipendente gli uni dagli altri.

Il "Trip A" ed il "Trip B" consentono la visualizzazione delle seguenti grandezze:

- Distanza percorsa
- Consumo medio
- Velocità media
- Trip attivo
- Indicatore di consumo combustibile (solo 7" TFT Display)

### 3.5" TFT Display



52

05036S0006EM

### 7" TFT Display

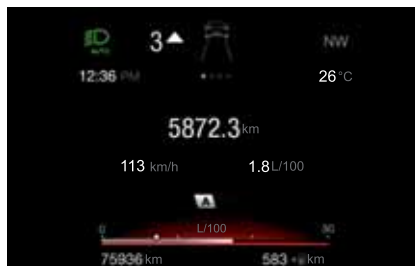

53

05036S0107EM

Per effettuare il reset delle grandezze premere e mantenere premuto il pulsante ubicato sulla leva destra fig. 54.



54

05036S0002EM

### Performance

I parametri visualizzati sono differenti in funzione della modalità attiva, le modalità sono selezionabili attraverso il sistema "Alfa DNA™ Pro" e sono le seguenti:

Normal,

### 3.5" TFT Display



55

05036S0008EM

### 7" TFT Display



56

05036S0009EM

La videata riproduce graficamente alcuni parametri strettamente legati all'efficienza dello stile di guida, in ottica di contenimento consumi.

Advanced Efficiency,

### 3.5" TFT Display



57

05036S0010EM



ABC

### 7" TFT Display



58

05036S0111EM

Nella videata le tre icone centrali indicano l'efficacia dello stile di guida legato ai parametri di: accelerazione, decelerazione e cambio marcia in ottica di contenimento consumi. La barra rappresentata sotto alle icone visualizza i consumi correnti e l'area contrassegnata in verde rappresenta la zona ottimale. Il globo terrestre (7" TFT Display) si illumina progressivamente in funzione dei minori consumi.

Dynamic,

### 3.5" TFT Display

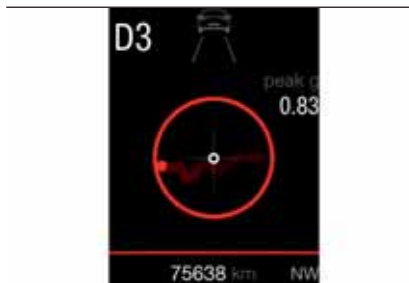

59

05036S0012EM

### 7" TFT Display



60

05036S0113EM

I parametri visualizzati sono riconducibili alla stabilità della vettura, i grafici riproducono l'andamento delle accelerazioni longitudinali/laterali (G-meter information), considerando come unità di riferimento l'accelerazione di gravità.

Sono inoltre indicati anche i picchi delle accelerazioni laterali.

Race (ove presente),

### 7" TFT Display



61

05036S0014EM

I parametri visualizzati sono riconducibili alla stabilità della vettura, i grafici riproducono l'andamento delle accelerazioni longitudinali/laterali (G-meter information), considerando come unità di riferimento l'accelerazione di gravità.

Sono inoltre indicati anche i picchi delle accelerazioni laterali e longitudinali fig. 61.

#### 5 Bussola

Visualizza la posizione indicando il punto cardinale.

#### 6 Odometro

Indica i chilometri (oppure miglia) totali percorsi.

## 7 Spie di anomalia

Area dedicata alla visualizzazione di anomalie, a rotazione possono essere visualizzati i simboli:

- Simboli a bassa criticità (colore giallo ambra).
- Simboli ad alta criticità (colore rosso).

## 8 Autonomia vettura (solo 7" TFT Display)

Indica i chilometri (oppure miglia) di autonomia rimasti prima di esaurire il combustibile.

## 9 Spie Luci (solo 7" TFT Display)

Visualizza la spia relativa alla modalità attiva fra le seguenti:

- anabbaglianti;
- abbaglianti;
- anabbaglianti Auto;
- abbaglianti Auto.

## PARAMETRI IMPOSTABILI DALL'UTENTE



62

0503650015EM

Tramite il sistema Connect è possibile impostare una serie di funzioni programmabili dall'utente, nel presente paragrafo descriveremo solo le impostazioni base quali:

- Unità e lingue;
- Ora e Data.
- Quadro di bordo

Per accedere all'elenco che include le voci riportate sopra procedere nel modo seguente: dal Menu principale, attivabile con la pressione del tasto MENU fig. 63, selezionare la funzione "Impostazioni", tramite rotazione e pressione del Rotary Pad.

Ruotare il Rotary Pad per scegliere la voce desiderata e premerlo per attivarla.



63

0503650040EM

## Unità e lingue



64

0503650016EM

Con questa modalità selezionata è possibile modificare le seguenti impostazioni fig. 64:

- Unità di misura (selezionando questa voce si può scegliere fra i sistemi metrico, imperiale oppure personalizzato, quest'ultima opzione consente di impostare l'unità di misura per ogni singola grandezza).



ABC

**Lingua** (selezionando questa voce si può scegliere la lingua di visualizzazione del sistema).

**Ripristino impostazioni** (permette di eliminare le impostazioni settate in precedenza e ripristinare i dati di fabbrica).

Per accedere e regolare le impostazioni delle singole funzioni ruotare e premere il Rotary Pad, rispettivamente per selezionare e confermare la scelta.

### Ora e Data



65

0503650017EM

Con questa modalità selezionata è possibile modificare le seguenti impostazioni fig. 65:

**Sincronizzazione con GPS** (permette di attivare/disattivare la sincronizzazione dell'orologio tramite il GPS; se è disattivata vengono abilitate le opzioni Imposta ora e Imposta data).

**Imposta ora** (permette di impostare manualmente l'ora).

**Formato ora** (permette di scegliere il formato dell'ora fra 24h o 12h).

**Imposta data** (permette di impostare manualmente la data).

**Ripristino impostazioni** (permette di eliminare le impostazioni settate in precedenza e ripristinare i dati di fabbrica).

Per accedere e regolare le impostazioni delle singole funzioni ruotare e premere il Rotary Pad, rispettivamente per selezionare e confermare la scelta.

### Quadro di bordo



66

0503650018EM

Con questa modalità selezionata è possibile modificare le seguenti impostazioni fig. 66:

**Volume avviso** (permette di impostare il volume dell'avvisatore acustico su sette livelli).

**Trip B** (permette di attivare/disattivare la funzione).

**Ripetizione telefono** (permette di attivare/disattivare la ripetizione delle schermate relative alla funzione telefono, anche sul display del quadro strumenti).

**Ripetizione audio** (permette di attivare/disattivare la ripetizione delle schermate relative alla funzione audio (Radio e Media), anche sul display del quadro strumenti).

**Ripetizione Navi** (permette di attivare/disattivare la ripetizione delle schermate relative alla funzione audio (Radio e Media), anche sul display del quadro strumenti).

**Ripristino impostazioni** (permette di eliminare le impostazioni settate in precedenza e ripristinare i dati di fabbrica).

Per accedere e regolare le impostazioni delle singole funzioni ruotare e premere il Rotary Pad, rispettivamente per selezionare e confermare la scelta.

## SPIE E MESSAGGI



**AVVERTENZA** L'accensione della spia è associata a messaggio specifico e/o avviso acustico, dove il quadro strumenti lo permetta. Tali segnalazioni sono sintetiche e cautelative e non devono essere considerate esaustive e/o alternative a quanto specificato nel presente Libretto Uso e Manutenzione, di cui si consiglia sempre un'attenta lettura. In caso di segnalazione di avaria fare sempre e comunque riferimento a quanto riportato nel presente capitolo.

**AVVERTENZA** Le segnalazioni di avaria che appaiono sul display sono suddivise in due categorie: anomalie gravi ed anomalie meno gravi. Le anomalie gravi visualizzano un "ciclo" di segnalazioni ripetuto per un tempo prolungato. Le anomalie meno gravi visualizzano un "ciclo" di segnalazioni per un tempo più limitato. È possibile interrompere il ciclo di visualizzazione di entrambe le categorie premendo il pulsante posto sulla leva di comando tergicristalli. La spia sul quadro strumenti rimane accesa fino a quando non viene eliminata la causa del malfunzionamento.













ABC

## SPIE SU QUADRO STRUMENTI



Ad alcune spie e simboli possono essere abbinati eventuali messaggi di dettaglio e/o segnalazioni acustiche.

### Spie di colore rosso

Spia	Cosa significa
	<p>LIQUIDO FRENI INSUFFICIENTE / FRENO DI STAZIONAMENTO ELETTRICO INSERITO                      Portando il dispositivo di avviamento in posizione ON, la spia si accende ma deve spegnersi dopo qualche secondo.</p> <hr/> <p><b>Liquido freni insufficiente</b>                      La spia si accende quando il livello del liquido freni nella vaschetta scende sotto il livello minimo, a causa di una possibile perdita di liquido dal circuito.                      Rivolgersi il più presto possibile alla Rete Assistenziale Alfa Romeo per far controllare l'impianto.</p> <hr/> <p><b>Freno di stazionamento elettrico inserito</b>                      La spia si accende con freno elettrico di stazionamento inserito.                      Disinserire il freno di stazionamento elettrico, quindi verificare lo spegnimento della spia.                      Se la spia rimane accesa, rivolgersi alla Rete Assistenziale Alfa Romeo.                      AVVERTENZA Se si staziona la vettura su pendenze maggiori del 30% e/o i freni hanno una temperatura maggiore di 350°C, nel momento in cui si inserisce il freno di stazionamento, la spia lampeggerà per segnalare una condizione che potrebbe non essere sicura.</p>
  	<p>AVARIA EBD</p> <p>L'accensione contemporanea delle spie  (rossa) e  (giallo ambra) con motore avviato indica un'avaria del sistema EBD oppure che il sistema non risulta disponibile. In questo caso, con frenate violente si può avere un blocco precoce delle ruote posteriori, con possibilità di sbandamento.                      Guidando con estrema cautela, raggiungere immediatamente il punto più vicino appartenente alla Rete Assistenziale Alfa Romeo per la verifica dell'impianto.</p>

Spia	Cosa significa
	<p><b>AVARIA AIR BAG</b>            Portando il dispositivo di avviamento in posizione ON la spia si accende, ma deve spegnersi dopo alcuni secondi. L'accensione della spia a luce fissa indica un'avarìa all'impianto air bag.</p> <p> <b>27)</b></p>
	<p><b>CINTURE DI SICUREZZA ANTERIORI NON ALLACCIATE</b>            La spia si accende a luce fissa con vettura ferma e cintura di sicurezza lato guida oppure lato passeggero, con passeggero seduto, non allacciata. La spia si accende a luce lampeggiante, unitamente ad una segnalazione acustica quando, a vettura in movimento, la cintura di sicurezza lato guida oppure lato passeggero, con passeggero seduto, non è correttamente allacciata.</p>
	<p><b>ECCESSIVA TEMPERATURA OLIO MOTORE</b>            La spia si accende in caso di surriscaldamento dell'olio motore.  <b>15)</b></p>

 **ATTENZIONE**

**27)** L'avarìa della spia  viene segnalata dall'accensione, sul display del quadro strumenti, dell'icona . In tal caso la spia potrebbe non segnalare eventuali anomalie dei sistemi di ritenuta. Prima di proseguire, rivolgersi alla Rete Assistenziale Alfa Romeo per l'immediato controllo del sistema.





**28)** Se la spia  non si accende portando il dispositivo di avviamento in posizione ON oppure se rimane accesa durante la marcia (unitamente al messaggio visualizzato dal display) è possibile che sia presente un'anomalia nei sistemi di ritenuta; in tal caso gli air bag od i pretensionatori potrebbero non attivarsi in caso di incidente o, in un più limitato numero di casi, attivarsi erroneamente. Prima di proseguire, rivolgersi alla Rete Assistenziale Alfa Romeo per l'immediato controllo del sistema.





 **AVVERTENZA**

**15)** Se il simbolo si accende durante la marcia, arrestare immediatamente la vettura e spegnere il motore.



## Spie di colore giallo ambra

Spia	Cosa significa
	<p><b>AVARIA SISTEMA ABS</b>                      Portando il dispositivo di avviamento in posizione ON la spia si accende, ma deve spegnersi dopo alcuni secondi. La spia si accende quando il sistema ABS è inefficiente. In questo caso l'impianto frenante mantiene inalterata la propria efficacia, ma senza le potenzialità offerte dal sistema ABS.                      Procedere con prudenza e rivolgersi appena possibile alla Rete Assistenziale Alfa Romeo.</p>
	<p><b>AVARIA SISTEMA TPMS</b>                      La spia si accende quando viene rilevata un'avaria al sistema TPMS. Nel caso in cui vengano montate una o più ruote sprovviste di sensore, sul display verrà visualizzato un messaggio di avvertimento fino a quando non saranno ripristinate le condizioni iniziali. Non proseguire la marcia con uno o più pneumatici sgonfi poiché la guidabilità della vettura potrebbe essere compromessa. Arrestare la vettura evitando frenate e sterzate brusche. Provvedere al ripristino della pressione di gonfiaggio corretta oppure alla riparazione immediata mediante il Tire Repair Kit (vedere quanto descritto al paragrafo "Riparazione di una ruota" nel capitolo "In emergenza") e rivolgersi il più presto possibile alla Rete Assistenziale Alfa Romeo.</p> <p><b>Pressione pneumatici insufficiente</b>                      La spia si accende, per segnalare che la pressione dello pneumatico è inferiore al valore raccomandato e/o che si sta verificando una lenta perdita di pressione. In questi casi potrebbero non essere garantiti la migliore durata dello pneumatico ed un consumo di combustibile ottimale.                      In qualsiasi condizione nella quale sul display venga visualizzato il messaggio "Vedere manuale" fare TASSATIVAMENTE riferimento a quanto descritto nel paragrafo "Cerchi e Pneumatici" nel capitolo "Dati tecnici", attenendosi scrupolosamente a quanto in esso contenuto.</p>
	<p><b>SISTEMA ESC</b>                      Portando il dispositivo di avviamento in posizione ON la spia si accende, ma deve spegnersi appena avviato il motore.  <b>Intervento sistema ESC:</b> l'intervento del sistema è segnalato dal lampeggio della spia: la segnalazione dell'intervento indica che la vettura è in condizioni critiche di stabilità ed aderenza.</p> <p><b>Avaria sistema ESC:</b> se la spia non si spegne, oppure se rimane accesa con motore avviato, significa che è presente un'avaria al sistema ESC.                      In questi casi rivolgersi il più presto possibile alla Rete Assistenziale Alfa Romeo.</p> <p><b>Avaria sistema Hill Start Assist:</b> l'accensione della spia, indica l'avaria al sistema Hill Start Assist.                      In questi casi rivolgersi il più presto possibile alla Rete Assistenziale Alfa Romeo.</p>
	<p><b>PARZIALE / TOTALE DISABILITAZIONE DEI SISTEMI DI SICUREZZA ATTIVA (ove presente)</b>                      Portando il dispositivo di avviamento in posizione ON la spia si accende, ma deve spegnersi appena il motore viene avviato. L'accensione della spia segnala che alcuni sistemi di sicurezza attiva sono stati parzialmente o totalmente disabilitati. Per maggiori dettagli sui sistemi di sicurezza attiva vedere quanto descritto al paragrafo "Sistemi di sicurezza attiva" nel capitolo "Sicurezza". Riattivando i sistemi di sicurezza attiva la spia si spegne.</p>

Spia	Cosa significa
	<p><b>RISERVA COMBUSTIBILE / LIMITATA AUTONOMIA</b> La spia (o l'icona sul display) si accende quando nel serbatoio sono rimasti circa 8 litri di combustibile per le versioni Diesel e circa 9 litri di combustibile per le versioni benzina.  <b>29)</b></p>
	<p><b>AVARIA SISTEMA EOBD / INIEZIONE</b> In condizioni normali, portando il dispositivo di avviamento in posizione ON, la spia si accende, ma deve spegnersi appena avviato il motore. La funzionalità della spia può essere verificata mediante apposite apparecchiature dagli agenti di controllo del traffico. Attenersi alle norme vigenti nel Paese nel quale si circola.  <b>16)</b></p> <hr/> <p><b>Avaria impianto di iniezione</b> Se la spia rimane accesa, oppure se si accende durante la marcia, significa che l'impianto di iniezione non funziona correttamente. La spia accesa a luce fissa segnala un malfunzionamento nel sistema di alimentazione/accensione che potrebbe provocare elevate emissioni allo scarico, possibile perdita di prestazioni, cattiva guidabilità e consumi elevati. La spia si spegne se il malfunzionamento scompare, ma il sistema memorizza comunque la segnalazione. In queste condizioni si può proseguire la marcia, evitando tuttavia di richiedere sforzi gravosi al motore oppure elevate velocità. L'uso prolungato della vettura con spia accesa fissa può causare danni. Rivolgersi il più presto possibile alla Rete Assistenziale Alfa Romeo.</p> <hr/> <p><b>Danneggiamento catalizzatore</b> Se la spia si accende a luce lampeggiante significa che il catalizzatore potrebbe essere danneggiato. Rilasciare il pedale dell'acceleratore, portandosi a bassi regimi, fino a quando la spia smette di lampeggiare. Proseguire la marcia a velocità moderata, cercando di evitare condizioni di guida che possano provocare ulteriori lampeggi e rivolgersi il più presto possibile alla Rete Assistenziale Alfa Romeo.</p>

 **ATTENZIONE**



**29)** Se la spia (oppure l'icona sul display) lampeggia durante la marcia, rivolgersi alla Rete Assistenziale Alfa Romeo.

 **AVVERTENZA**





**16)** Se, con dispositivo di avviamento in posizione ON, la spia  non si accende oppure se, durante la marcia, si accende a luce fissa o lampeggiante (su alcune versioni unitamente al messaggio visualizzato dal display), rivolgersi il più presto possibile alla Rete Assistenziale Alfa Romeo.



ABC

Spia	Cosa significa
	<p>SISTEMA FORWARD COLLISION WARNING (FCW) (ove presente)                      Questa spia informa il conducente che la funzione di allarme collisione frontale non è attiva.</p>
	<p>LUCE RETRONEBBIA                      La spia si accende attivando la luce retronebbia.</p>

## Spie di colore verde

Spia	Cosa significa
	LUCI DI POSIZIONE E ANABBAGLIANTI La spia si accende attivando le luci di posizione oppure anabbaglianti. <b>Funzione "Follow me" inserita</b> Questa funzione permette di mantenere accese le luci per un periodo di 30, 60 oppure 90 secondi dopo aver portato il dispositivo di avviamento in posizione STOP.
	LUCI FENDINEBBIA La spia si accende attivando le luci fendinebbia.
	INDICATORE DI DIREZIONE SINISTRO La spia si accende quando la leva di comando luci di direzione (freccie) viene spostata verso il basso o, assieme alla freccia destra, quando viene premuto il pulsante delle luci di emergenza.
	INDICATORE DI DIREZIONE DESTRO La spia si accende quando la leva di comando luci di direzione (freccie) viene spostata verso l'alto o, assieme alla freccia sinistra, quando viene premuto il pulsante delle luci di emergenza.
	LUCI ABBAGLIANTI AUTOMATICHE (Automatic High Beam) (Presente su 3.5" TFT Display) La spia si accende attivando le luci abbaglianti automatiche.

## Spie di colore blu





Spia	Cosa significa
	LUCI ABBAGLIANTI (Presente su 3.5" TFT Display) Il simbolo si accende attivando le luci abbaglianti.



ABC

## SIMBOLI VISUALIZZATI SUL DISPLAY



## Simboli di colore rosso

Simbolo	Cosa significa
	<p><b>INSUFFICIENTE PRESSIONE OLIO MOTORE</b>            Il simbolo segnala un'insufficiente pressione dell'olio motore.            Nel caso in cui l'accensione sia temporanea oppure a luce lampeggiante (circa 5 secondi), occorre verificare il livello dell'olio eseguendo l'apposita procedura (vedere quanto descritto nel paragrafo "Verifica dei livelli" nel capitolo "Manutenzione e cura") e, se necessario, ripristinare il corretto livello dell'olio.            Se il simbolo si accende a luce fissa è necessario rivolgersi alla Rete Assistenziale Alfa Romeo per far controllare l'impianto.  <b>AVVERTENZA IN CASO DI SIMBOLO ACCESO A LUCE FISSA:</b> Non utilizzare la vettura fin quando non è stata eliminata l'avaria.            L'accensione del simbolo non indica la quantità di olio presente nel motore: il controllo del livello è verificabile sul display, oltre che all'accesso in vettura, anche attivando la funzione "Livello olio" sul sistema Connect.</p> <p> 17)</p>
	<p><b>AVARIA ALTERNATORE</b>            L'accensione del simbolo con motore avviato indica un'avaria all'alternatore.            Rivolgersi appena possibile alla Rete Assistenziale Alfa Romeo.</p>
	<p><b>AVARIA SERVOSTERZO</b>            Se il simbolo rimane acceso può non aversi l'effetto del servosterzo e lo sforzo sul volante potrebbe aumentare sensibilmente, pur essendo mantenuta la possibilità di sterzare la vettura.            Rivolgersi appena possibile alla Rete Assistenziale Alfa Romeo.</p>
	<p><b>AVARIA SISTEMA ALFA™ STEERING TORQUE (AST)</b>            L'accensione del simbolo segnala un'anomalia nel sistema di correzione automatica dello sterzo.            Rivolgersi alla Rete Assistenziale Alfa Romeo per far verificare l'impianto.</p>





## AVVERTENZA

**17)** Se il simbolo  si accende durante la marcia arrestare immediatamente il motore e rivolgersi alla Rete Assistenziale Alfa Romeo.

Simbolo	Cosa significa
	<p><b>ECESSIVA TEMPERATURA LIQUIDO RAFFREDDAMENTO MOTORE</b>            Il simbolo si accende quando il motore è surriscaldato.  <i>In caso di marcia normale:</i> arrestare la vettura, arrestare il motore e verificare che il livello del liquido di raffreddamento all'interno della vaschetta non sia al di sotto del riferimento MIN. In tal caso attendere il raffreddamento del motore, quindi aprire lentamente e con cautela il tappo, rabboccare con liquido di raffreddamento, assicurandosi che questo sia compreso tra i riferimenti MIN e MAX riportati sulla vaschetta stessa. Verificare inoltre visivamente la presenza di eventuali perdite di liquido. Se al successivo avviamento il simbolo dovesse nuovamente accendersi, rivolgersi alla Rete Assistenziale Alfa Romeo.  <i>In caso di utilizzo impegnativo della vettura (ad es. In condizioni di guida prestazionale):</i> rallentare la marcia e, nel caso in cui la spia rimanga accesa, arrestare la vettura. Sostare per 2 o 3 minuti mantenendo il motore avviato e leggermente accelerato per favorire una più attiva circolazione del liquido di raffreddamento, dopodiché arrestare il motore. Verificare il corretto livello del liquido come precedentemente descritto.</p>
	<p><b>INCOMPLETA CHIUSURA PORTE</b>            Il simbolo si accende quando una oppure più porte non sono perfettamente chiuse. Con porte aperte e vettura in movimento viene emessa una segnalazione acustica.            Chiudere correttamente le porte.</p>
	<p><b>INCOMPLETA CHIUSURA COFANO MOTORE</b>            Il simbolo si accende quando il cofano motore non è perfettamente chiuso, unitamente all'icona sul display compare l'immagine della vettura con il cofano motore aperto.            Con cofano motore aperto e vettura in movimento viene emessa una segnalazione acustica.            Chiudere correttamente il cofano motore.</p>
	<p><b>INCOMPLETA CHIUSURA COFANO VANO BAGAGLI</b>            Il simbolo si accende quando il cofano vano bagagli non è perfettamente chiuso, unitamente all'icona sul display compare l'immagine della vettura con il cofano vano bagagli aperto.            Con cofano vano bagagli aperto e vettura in movimento viene emessa una segnalazione acustica.            Chiudere correttamente il cofano vano bagagli.</p>



ABC





Simbolo	Cosa significa
	<p><b>AVARIA CAMBIO AUTOMATICO</b>                      Il simbolo si accende, unitamente ad una segnalazione acustica, quando viene rilevata un'avarìa al cambio automatico. Rivolgerti il piú presto possibile alla Rete Assistenziale Alfa Romeo.  <b>18)</b></p>
	<p><b>INSUFFICIENTE LIVELLO OLIO MOTORE</b>                      L'accensione del simbolo, abbinata al relativo messaggio sul display, indica una condizione di basso livello olio motore. Sulla versione Quadrifoglio, il controllo del livello deve essere effettuato anche mediante l'apposita asta accessibile sotto il cofano (vedere il capitolo "Manutenzione e cura").</p> <p><b>MASSIMO LIVELLO OLIO MOTORE SUPERATO</b>                      L'accensione del simbolo, abbinata al relativo messaggio sul display, indica una condizione di eccessivo livello olio motore. Rivolgerti il piú presto possibile alla Rete Assistenziale Alfa Romeo per far ripristinare il corretto livello, nel frattempo non superare i 3000 giri motore.</p>
	<p><b>VELOCITÀ LIMITE SUPERATA</b>                      (ove presente)                      Il simbolo si accende quando viene superato il limite di velocità di 120 km/h.</p>



**AVVERTENZA**

**18)** La guida con il simbolo acceso può provocare gravi danni al cambio, causandone la rottura. Si può inoltre provocare il surriscaldamento dell'olio: il suo eventuale contatto con il motore caldo o con i componenti dello scarico ad alta temperatura potrebbe provocare incendi.

## Simboli di colore giallo ambra

Simbolo	Cosa significa
	<p>AVARIA SISTEMA ENGINE IMMOBILIZER / TENTATIVO DI EFFRAZIONE</p> <p><b>Avaria sistema Engine Immobilizer</b> Il simbolo si accende per segnalare l'avaria del sistema Engine Immobilizer. Rivolgersi appena possibile alla Rete Assistenziale Alfa Romeo.</p> <hr/> <p><b>Tentativo di effrazione</b> Il simbolo si accende al passaggio del dispositivo di avviamento in posizione ON, per segnalare che è avvenuto un possibile tentativo di effrazione in presenza di allarme.</p> <p><b>Chiave elettronica non riconosciuta</b> Il simbolo si accende quando si effettua un avviamento e la chiave elettronica non viene riconosciuta dal sistema.</p> <p><b>Avaria sistema di allarme</b> Il simbolo si accende per segnalare l'avaria del sistema di allarme.</p>
	<p>POSSIBILE PRESENZA GHIACCIO SU STRADA</p> <p>Il simbolo si accende quando la temperatura esterna è inferiore od uguale a 3°C.</p>
	<p>OLIO MOTORE DEGRADATO (ove presente)</p> <p>Il simbolo viene visualizzato sul display esclusivamente per un intervallo di tempo limitato.</p> <p><b>AVVERTENZA</b> Successivamente alla prima segnalazione, ad ogni avviamento del motore il simbolo continuerà ad accendersi nella modalità precedentemente riportate finché l'olio non verrà sostituito. L'accensione del simbolo non è da ritenersi un difetto della vettura, ma segnala che l'utilizzo normale della vettura ha portato alla necessità di sostituire l'olio. Il degrado dell'olio motore viene accelerato da un utilizzo della vettura per brevi tratte, impedendo al motore di raggiungere la temperatura di regime. Rivolgersi appena possibile alla Rete Assistenziale Alfa Romeo.  19)</p>















### AVVERTENZA

**19)** In seguito all'accensione del simbolo, l'olio motore degradato deve essere sostituito appena possibile e mai oltre 500 km dalla prima accensione del simbolo. Il mancato rispetto delle informazioni sopraindicate potrebbe causare gravi danni al motore e il decadimento della garanzia. L'accensione di questo simbolo non è legata al quantitativo di olio presente nel motore quindi, in caso di accensione a luce lampeggiante della stessa, non bisogna assolutamente aggiungere nel motore altro olio.









ABC



Simbolo	Cosa significa
	<p>PRERISCALDO CANDELETTE (versioni Diesel)                      Portando il dispositivo di avviamento in posizione ON il simbolo si accende e si spegne quando le candele hanno raggiunto la temperatura prestabilita. E' possibile avviare il motore immediatamente dopo lo spegnimento della spia.</p> <p>AVVERTENZA In condizioni di temperatura ambiente mite od elevata l'accensione della spia ha una durata quasi impercettibile.</p>
	<p>AVARIA PRERISCALDO CANDELETTE (versioni Diesel)                      Il lampeggio del simbolo, indica un'anomalia all'impianto di preriscaldamento candele.                      In questo caso rivolgersi il più presto possibile alla Rete Assistenziale Alfa Romeo.</p>
	<p>AVARIA SENSORE PRESSIONE OLIO MOTORE                      Il simbolo si accende a luce fissa in caso di avaria al sensore di pressione dell'olio motore.                      Rivolgersi appena possibile alla Rete Assistenziale Alfa Romeo.</p>
	<p>AVARIA SENSORE LIVELLO OLIO MOTORE                      Il simbolo si accende in caso di avaria al sensore di livello dell'olio motore.                      Rivolgersi appena possibile alla Rete Assistenziale Alfa Romeo.</p>
	<p>AVARIA SISTEMA FORWARD COLLISION WARNING (FCW)                      Il simbolo si accende in caso di avaria del sistema Forward Collision Warning.                      Rivolgersi appena possibile alla Rete Assistenziale Alfa Romeo.</p>
	<p>AVARIA SISTEMA START &amp; STOP EVO                      Il simbolo si accende per segnalare l'avaria del sistema Start &amp; Stop Evo.                      Rivolgersi appena possibile alla Rete Assistenziale Alfa Romeo per far eliminare l'avaria.</p>
	<p>AVARIA SENSORE PIOGGIA                      Il simbolo si accende in caso di avaria dell'automatismo tergicristallo.                      Rivolgersi appena possibile alla Rete Assistenziale Alfa Romeo.</p>
	<p>AVARIA SENSORE CREPUSCOLARE                      Il simbolo si accende in caso di avaria dell'automatismo accensione automatica proiettori anabbaglianti.                      Rivolgersi appena possibile alla Rete Assistenziale Alfa Romeo.</p>
	<p>AVARIA SISTEMA BLIND SPOT MONITORING                      Il simbolo si accende in caso di avaria al sistema Blind Spot Monitoring.                      Rivolgersi appena possibile alla Rete Assistenziale Alfa Romeo.</p>

Simbolo	Cosa significa
	<b>AVARIA SENSORE LIVELLO COMBUSTIBILE</b> Il simbolo si accende in caso di avaria del sensore livello combustibile Rivolgersi appena possibile alla Rete Assistenziale Alfa Romeo.
	<b>AVARIA LUCI ESTERNE</b> Il simbolo si accende per segnalare un'avaria alle seguenti luci: luci diurne (DRL) / luci di parcheggio / luci di direzione rimorchio (se presente) / luci rimorchio (se presente) / luci di posizione / luci di direzione / luce retronebbia / luce retromarcia / luci stop / luci targa. L'avaria potrebbe essere dovuta alla bruciatura della lampada oppure del relativo fusibile di protezione oppure l'interruzione del collegamento elettrico. Procedere alla sostituzione della lampada oppure del relativo fusibile. Rivolgersi alla Rete Assistenziale Alfa Romeo.
	<b>AVARIA SISTEMA KEYLESS START</b> Il simbolo si accende in caso di avaria al sistema Keyless Start. Rivolgersi appena possibile alla Rete Assistenziale Alfa Romeo.
	<b>AVARIA SISTEMA BLOCCO COMBUSTIBILE</b> Il simbolo si accende in caso di avaria al sistema blocco combustibile. Rivolgersi appena possibile alla Rete Assistenziale Alfa Romeo.
	<b>AVARIA SISTEMA LANE DEPARTURE WARNING (LDW)</b> Il simbolo si accende in caso di avaria al sistema Lane Departure Warning. Rivolgersi appena possibile alla Rete Assistenziale Alfa Romeo.
	<b>USURA PASTIGLIE FRENI</b> Il simbolo si accende quando le pastiglie dei freni sono giunte al limite di usura. Rivolgersi appena possibile alla Rete Assistenziale Alfa Romeo.  <b>AVVERTENZA</b> Utilizzare sempre ricambi originali o equivalenti in quanto il sistema Integrated Brake System (IBS) potrebbe rilevare anomalie.
	<b>AVARIA LUCI ABBAGLIANTI AUTOMATICHE (Automatic High Beam)</b> (ove presente) Il simbolo si accende per segnalare l'avaria delle luci abbaglianti automatiche. Rivolgersi appena possibile alla Rete Assistenziale Alfa Romeo per far eliminare l'avaria.





ABC

Simbolo	Cosa significa
	<p><b>INTERVENTO SISTEMA BLOCCO COMBUSTIBILE</b>                      Il simbolo si accende in caso di intervento del sistema blocco combustibile.                      Per la procedura di riattivazione del sistema blocco combustibile fare riferimento a quanto descritto nella sezione "Sistema blocco combustibile" nel capitolo "In emergenza". Se non fosse possibile ripristinare l'alimentazione di combustibile, rivolgersi alla Rete Assistenziale Alfa Romeo.</p>
	<p><b>AVARIA SISTEMA PARK SENSOR</b>                      Il simbolo si accende quando il sistema è in avaria o non è disponibile.                      Rivolgersi alla Rete Assistenziale Alfa Romeo per far verificare l'impianto.</p>
	<p><b>AVARIA CENTRALINA LUCI RIMORCHIO</b>                      Il simbolo si accende per segnalare l'avaria della centralina che gestisce le luci del rimorchio.                      Verificare che il connettore luci rimorchio sia collegato correttamente alla presa, se al successivo avvio motore l'avaria dovesse permanere occorre rivolgersi appena possibile alla Rete Assistenziale Alfa Romeo per far verificare l'impianto.</p>
	<p><b>AVARIA IMPIANTO AUDIO</b>                      Il simbolo si accende per segnalare l'avaria dell'impianto audio.                      Rivolgersi appena possibile alla Rete Assistenziale Alfa Romeo per far eliminare l'avaria.</p>
	<p><b>PEDALE FRIZIONE</b>                      (ove presente)                      Il simbolo si accende per avvisare il conducente di premere il pedale della frizione per avviare il motore.                      Premere il pedale della frizione.</p>
	<p><b>LIVELLO LIQUIDO LAVACRISTALLI</b>                      Il simbolo si accende per qualche secondo per indicare che il livello del liquido lavacristalli e lavafari (ove presente) è insufficiente.                      Eseguire il rifornimento del liquido, per fare questo consultare il paragrafo "Verifica dei livelli" nel capitolo "Manutenzione e cura".                      Si consiglia l'uso di liquido con le caratteristiche indicate nel paragrafo "Fluidi e lubrificanti" all'interno del capitolo "Dati tecnici".</p>





Simbolo	Cosa significa
	PRESENZA ACQUA NEL FILTRO GASOLIO (versioni Diesel) Il simbolo si accende a luce fissa durante la marcia per segnalare la presenza di acqua all'interno del filtro del gasolio.  20
	PULIZIA DPF (trappola particolato) in corso (solo versioni Diesel con DPF) Portando il dispositivo di avviamento in posizione ON il simbolo si accende, ma deve spegnersi dopo alcuni secondi. Il simbolo si accende a luce fissa per segnalare che il sistema DPF ha la necessita di eliminare le sostanze inquinanti imprigionate (particolato) mediante il processo di rigenerazione. Il simbolo non si accende ogni volta che il DPF è in rigenerazione, ma solo quando le condizioni di guida ne richiedono la segnalazione al guidatore. Per far spegnere il simbolo mantenere la vettura in movimento fino al termine della rigenerazione. La durata del processo è mediamente di 15 minuti. Le condizioni ottimali per portare a termine il processo vengono raggiunte mantenendo la vettura in marcia a 60 km/h con regime motore superiore a 2000 giri/min. L'accensione del simbolo non è da intendersi come un'anomalia e non è pertanto necessario recarsi in officina.

 **AVVERTENZA**

**20)** La presenza di acqua nel circuito di alimentazione può causare gravi danni al sistema d'iniezione ed irregolarità nel funzionamento del motore. Nel caso in cui il simbolo  venga visualizzato sul display, rivolgersi il più presto possibile alla Rete Assistenziale Alfa Romeo per l'operazione di spurgo. Qualora la stessa segnalazione avvenga immediatamente dopo un rifornimento è possibile che sia stata introdotta acqua nel serbatoio: in questo caso arrestare immediatamente il motore e rivolgersi alla Rete Assistenziale Alfa Romeo.

Simbolo	Cosa significa
	ECCESSIVA TEMPERATURA OLIO CAMBIO AUTOMATICO Il simbolo si accende in caso di surriscaldamento del cambio, a seguito di un uso particolarmente gravoso. In questo caso viene effettuata una limitazione delle prestazioni del motore. Attendere, con motore arrestato oppure al minimo, lo spegnimento del simbolo.
	AVARIA SISTEMA SPEED LIMITER Durante la marcia, l'accensione del simbolo, segnala un'anomalia nel sistema Speed Limiter. Rivolgersi appena possibile alla Rete Assistenziale Alfa Romeo per far eliminare l'avaria.









Simbolo	Cosa significa
	INSUFFICIENTE LIVELLO LIQUIDO RAFFREDDAMENTO MOTORE (ove presente) L'accensione del simbolo indica una condizione di basso livello liquido raffreddamento. Rabboccare come descritto nel capitolo "Manutenzione e Cura"
	TAPPO SERBATOIO COMBUSTIBILE (ove presente) Il simbolo si accende se il tappo del serbatoio combustibile è rimasto aperto o non è correttamente chiuso. Chiudere correttamente il tappo.
	AVARIA FRENO DI STAZIONAMENTO ELETTRICO L'accensione del simbolo e del relativo messaggio sul display segnala un'avaria all'impianto del freno di stazionamento elettrico. Questa avaria potrebbe bloccare parzialmente o completamente la vettura, in quanto il freno di stazionamento elettrico potrebbe rimanere attivato anche qualora sia stato disinserito automaticamente o manualmente tramite i relativi comandi. Qualora sia ancora possibile utilizzare la vettura (freno di stazionamento elettrico non inserito), guidare con cautela fino alla più vicina Rete Assistenziale Alfa Romeo, ricordandosi, nell'effettuazione delle manovre di guida, che il freno di stazionamento elettrico non è funzionante.  <b>30)</b>
	AVARIA SISTEMA ACTIVE CRUISE CONTROL L'accensione del simbolo durante la marcia segnala un'anomalia nel sistema Cruise Control Adattativo. Rivolgersi alla Rete Assistenziale Alfa Romeo per far verificare l'impianto.



### ATTENZIONE



**30)** In presenza di avaria ed in caso di frenate violente, può avvenire il blocco delle ruote posteriori, con conseguente possibilità di sbandata.

Simbolo	Cosa significa
	INDICAZIONE GENERICA Il simbolo segnala informazioni e anomalie. I messaggi abbinati descrivono l'anomalia.
	AVARIA TRAZIONE INTEGRALE Il simbolo si accende per segnalare l'avaria del sistema di trazione integrale. Rivolgersi appena possibile alla Rete Assistenziale Alfa Romeo per far eliminare l'avaria.

Simbolo	Cosa significa
	<b>AVARIA SISTEMA AFS</b> L'accensione del simbolo segnala l'avaria del sistema automatico direzionale fari. Recarsi presso la Rete Assistenza Alfa Romeo per far verificare l'impianto.
	<b>USURA DISCHI FRENI CCB (ove presente)</b> Il simbolo si accende quando i dischi dei freni Carbo-Ceramicsi sono giunti al limite di usura. Rivolgersi appena possibile alla Rete Assistenziale Alfa Romeo.  <b>31)</b>
	<b>AVARIA SISTEMA CONTROLLO DINAMICO DELLA TRAZIONE</b> Il simbolo si accende per segnalare l'avaria del sistema di controllo dinamico della trazione.
	<b>AVARIA DEL TERGICRISTALLO</b> Il simbolo si accende per segnalare l'avaria dei tergicristalli. Rivolgersi alla Rete Assistenziale Alfa Romeo.





 **ATTENZIONE**

**31)** Si raccomanda di utilizzare esclusivamente pastiglie di ricambio originali o equivalenti prerodate al banco al fine di garantire la prestazione originale dell'impianto frenante.



Simbolo	Cosa significa
	<b>INSERIMENTO TARATURA SOSPENSIONI SOFT (ove presente)</b> Il simbolo si accende quando si attiva il settaggio delle sospensioni più confortevole.
	<b>AVARIA AMMORTIZZATORI (ADC) (ove presente)</b> L'accensione del simbolo durante la marcia segnala un'anomalia nel sistema sospensioni. Rivolgersi alla Rete Assistenziale Alfa Romeo per far verificare l'impianto.



**Simboli di colore verde**

Simbolo	Cosa significa
	LUCI ANABBAGLIANTI (Presente su display 7" TFT Display) Il simbolo si accende attivando le luci anabbaglianti.
	LUCI ANABBAGLIANTI AUTOMATICHE (Presente su 7" TFT Display) Il simbolo si illumina all'accensione delle luci anabbaglianti automatiche.
	INTERVENTO START & STOP EVO Il simbolo si accende in caso di intervento dello Start & Stop Evo (arresto del motore). Riavviando il motore il simbolo si spegne (per le modalità di riavviamento motore vedere quanto descritto al paragrafo "Start & Stop Evo" nel capitolo "Avviamento e guida").
	SISTEMA CRUISE CONTROL Il simbolo si accende attivando il sistema Cruise Control.
	SISTEMA ACTIVE CRUISE CONTROL Il simbolo si accende attivando il sistema Active Cruise Control.

**Simboli di colore blu**

Simbolo	Cosa significa
	LUCI ABBAGLIANTI AUTOMATICHE (Automatic High Beam) (Presente su display 7" TFT Display) Il simbolo si accende attivando le luci abbaglianti automatiche.
	LUCI ABBAGLIANTI (Presente su display 7" TFT Display) Il simbolo si accende attivando le luci abbaglianti.



## SICUREZZA

SISTEMI DI SICUREZZA ATTIVA . . . . .	70
SISTEMI DI AUSILIO ALLA GUIDA . . . . .	73
SISTEMI DI PROTEZIONE OCCUPANTI . . . . .	84
CINTURE DI SICUREZZA . . . . .	84
SISTEMA SBA (Seat Belt Alert) . . . . .	86
PRETENSIONATORI . . . . .	87
SISTEMI DI PROTEZIONE PER BAMBINI . . . . .	89
SISTEMA DI PROTEZIONE SUPPLEMENTARE (SRS) - AIR BAG . . . . .	101

Il capitolo che ha davanti è molto importante: qui sono descritti i sistemi di sicurezza in dotazione all'automobile e fornite le indicazioni necessarie su come utilizzarli correttamente.

## SISTEMI DI SICUREZZA ATTIVA

La vettura può essere dotata dei seguenti dispositivi di sicurezza attiva:

- ❑ ABS (Anti-Lock Brakes);
- ❑ DTC (Drive Train Control);
- ❑ ESC (Electronic Stability Control);
- ❑ TC (Traction Control);
- ❑ PBA (Panic Brake Assist);
- ❑ HSA (Hill Start Assist);
- ❑ AST (Alfa™ Steering Torque);
- ❑ ATV (Alfa™ Active Torque Vectoring).

Per il funzionamento dei sistemi vedere quanto descritto alle pagine seguenti.

### SISTEMA ABS (Anti-lock Braking System)

È un sistema, parte integrante dell'impianto frenante, che evita il bloccaggio e conseguentemente lo slittamento di una o più ruote, con qualsiasi condizione del fondo stradale e intensità dell'azione frenante, garantendo in tal modo il controllo della vettura anche nelle frenate di emergenza ed ottimizzando gli spazi di arresto.

Il sistema interviene in frenata, quando le ruote sono prossime al bloccaggio, tipicamente in condizioni di frenate d'emergenza o in condizioni di bassa aderenza, dove i bloccaggi possono essere più frequenti.

Il sistema aumenta inoltre la controllabilità e stabilità della vettura

qualora la frenata avvenga su una superficie con aderenza differenziata tra le ruote del lato destro e del lato sinistro oppure in curva.

Completa l'impianto il sistema EBD (Electronic Braking Force Distribution), che consente di ripartire l'azione frenante fra le ruote anteriori e quelle posteriori.

### Intervento del sistema

L'ABS, che equipaggia questa vettura, è dotato di funzionamento "brake by wire" (Integrated Brake System - IBS). Con questo sistema il comando di frenata, dato con la pressione del pedale freno, non viene trasmesso idraulicamente ma elettronicamente, pertanto non è più avvertibile la leggera pulsazione che si aveva sul pedale con l'intervento del sistema tradizionale.

 32) 33) 34) 35) 36) 37)

### SISTEMA DTC (Drive Train Control) (ove presente)

Alcune versioni di questa vettura sono dotate di un sistema di trazione integrale (AWD) ad attivazione/disattivazione automatica che offre una trazione ottimale per innumerevoli condizioni di guida e di fondo stradale. Il sistema riduce al minimo lo slittamento degli pneumatici ridistribuendo

automaticamente la coppia alle ruote anteriori e posteriori secondo necessità. Per massimizzare il risparmio di combustibile, la vettura con AWD passa automaticamente alla trazione posteriore (RWD) quando la strada e le condizioni ambientali sono tali da non causare lo slittamento degli pneumatici. Quando la strada e le condizioni ambientali richiedono maggiore trazione, la vettura passa automaticamente alla modalità AWD.

 38)

La modalità di guida, RWD o AWD viene visualizzata sul display del quadro.

**AVVERTENZA** Se si accende il simbolo di avaria dell'impianto, dopo l'avviamento del motore o durante la guida, significa che il sistema AWD non funziona in modo corretto. Se il messaggio di avviso si attiva frequentemente, si consiglia di fare eseguire le operazioni di manutenzione.

 39)

### SISTEMA ESC (Electronic Stability Control)

Il sistema ESC migliora il controllo direzionale e la stabilità della vettura sotto diverse condizioni di guida.

Il sistema ESC corregge il sottosterzo e il sovrasterzo della vettura, ripartendo la frenata sulle ruote appropriate. Inoltre

anche la coppia erogata dal motore può essere ridotta in modo tale da mantenere il controllo della vettura.

Il sistema ESC utilizza dei sensori installati sulla vettura per interpretare la traiettoria che il guidatore intende seguire e la confronta con quella reale della vettura. Quando la traiettoria desiderata e quella reale si discostano, il sistema ESC interviene contrastando il sottosterzo o il sovrasterzo della vettura.

☐ **Sovrasterzo:** si verifica quando la vettura sta girando più del dovuto rispetto all'angolo volante impostato.

☐ **Sottosterzo:** si verifica quando la vettura sta girando meno del dovuto rispetto all'angolo volante impostato.

### Intervento del sistema

L'intervento del sistema è segnalato dal lampeggio della spia ESC sul quadro strumenti, per informare il guidatore che la vettura è in condizioni critiche di stabilità ed aderenza.

 40) 41) 42) 43) 44)

### SISTEMA TC (Traction Control)

Il sistema interviene automaticamente in caso di slittamento, di perdita di aderenza su fondo bagnato (aquaplaning), accelerazione su fondi sdruciolevoli, innevati o ghiacciati, ecc. di una od entrambe le ruote motrici. In

funzione delle condizioni di slittamento vengono attivate due differenti logiche di controllo:

☐ *se lo slittamento interessa entrambe le ruote motrici*, il sistema interviene riducendo la potenza trasmessa dal motore;

☐ *se lo slittamento interessa solo una delle ruote motrici*, si attiva la funzione BLD (Brake Limited Differential) andando a frenare automaticamente la ruota che slitta (viene simulato il comportamento di un differenziale autobloccante). Questo provocherà un aumento di trasferimento di coppia motore alla ruota che non sta slittando.

### Intervento del sistema

L'intervento del sistema è segnalato dal lampeggio della spia ESC sul quadro strumenti, per informare il guidatore che la vettura è in condizioni critiche di stabilità ed aderenza.

 45) 46) 47) 48) 49)

### SISTEMA PBA (Panic Brake Assist)

Il sistema PBA è progettato per ottimizzare la capacità frenante della vettura durante una frenata di emergenza.

Il sistema riconosce la frenata d'emergenza monitorando la velocità e la forza con cui viene premuto il pedale freno e di conseguenza applica la

pressione ottimale ai freni. Questo può aiutare a ridurre gli spazi di frenata: il sistema PBA completa quindi il sistema ABS.

La massima assistenza del sistema PBA si ottiene premendo molto velocemente il pedale del freno. Inoltre, per ottenere la massima funzionalità del sistema, è necessario premere continuamente il pedale del freno durante la frenata, evitando di premere a intermittenza sullo stesso. Non ridurre la pressione sul pedale del freno fin quando la frenata non è più necessaria.

Il sistema PBA si disattiva quando il pedale del freno viene rilasciato.

 50) 51) 52)

### SISTEMA HSA (Hill Start Assist)

È parte integrante del sistema ESC e agevola la partenza in salita attivandosi automaticamente nei seguenti casi:

☐ *in salita:* vettura ferma su strada con pendenza maggiore del 5%, motore avviato, freno premuto e cambio in folle o marcia inserita diversa dalla retromarcia;

☐ *in discesa:* vettura ferma su strada con pendenza maggiore del 5%, motore avviato, freno premuto e retromarcia inserita.

In fase di spunto la centralina del sistema ESC mantiene la pressione frenante sulle ruote fino al raggiungimento dalla coppia motore necessaria alla partenza, o



ABC

comunque per un tempo massimo di 2 secondi, consentendo di spostare agevolmente il piede destro dal pedale del freno all'acceleratore.

Trascorsi i 2 secondi, senza che sia stata effettuata la partenza, il sistema si disattiva automaticamente rilasciando gradualmente la pressione frenante. Durante questa fase di rilascio è possibile percepire un tipico rumore di sgancio meccanico dei freni, che indica l'imminente movimento della vettura.



53) 54)

### SISTEMA AST (Alfa™ Steering Torque)



55)

La funzionalità AST sfrutta l'integrazione del sistema ESC con il servosterzo elettrico per incrementare il livello di sicurezza dell'intera vettura.

In situazioni critiche (frenata su fondi a differente aderenza) il sistema ESC, mediante la funzione AST, comanda allo sterzo l'attuazione di un contributo addizionale di coppia sul volante volto a suggerire al guidatore la manovra più corretta.

L'azione coordinata dei freni e dello sterzo aumenta la sensazione di sicurezza e di controllo della vettura.

### SISTEMA ATV (Alfa™ Active Torque Vectoring)

Il controllo dinamico della trazione serve per ottimizzare e bilanciare la coppia motrice tra le ruote di uno stesso asse. Il sistema ATV migliora l'aderenza in curva inviando più coppia motrice alla ruota esterna.

Poiché in curva le ruote esterne di un'auto percorrono più strada rispetto a quelle interne e quindi ruotano più velocemente l'invio di una spinta maggiore alla ruota posteriore esterna permette all'auto di avere maggiore stabilità e di non soffrire di un fenomeno chiamato "sottosterzo". Il sottosterzo avviene quando un'auto in curva tende ad allargare la traiettoria impostata, in questa situazione l'accelerazione laterale cui l'auto è sottoposta diventa maggiore rispetto alla tenuta degli pneumatici, che non riescono più a mantenere l'auto nella traiettoria impostata dal guidatore tramite l'angolo di sterzo dato attraverso la rotazione del volante.



#### ATTENZIONE

**32)** Per avere la massima efficienza dell'impianto frenante è necessario un periodo di assestamento di circa 500 km (310 miglia): durante questo periodo è opportuno non effettuare frenate troppo brusche, ripetute e prolungate.

**33)** Se l'ABS interviene, è segno che si sta raggiungendo il limite di aderenza tra pneumatici e fondo stradale: occorre rallentare per adeguare la marcia all'aderenza disponibile.

**34)** Il sistema ABS non può controvertire le leggi naturali della fisica, e non può incrementare l'aderenza ottenibile dalle condizioni della strada.

**35)** Il sistema ABS non può evitare incidenti, compresi quelli dovuti a velocità eccessiva in curva, guida su superfici a bassa aderenza o aquaplaning.

**36)** Le capacità del sistema ABS non devono mai essere provate in modo irresponsabile e pericoloso tale da compromettere la sicurezza propria e degli altri.

**37)** Per il corretto funzionamento del sistema ABS è indispensabile che gli pneumatici siano della stessa marca e dello stesso tipo su tutte le ruote, in perfette condizioni e soprattutto del tipo e delle dimensioni prescritte.

**38)** Potrebbe verificarsi un lieve ritardo nell'innesto della modalità AWD dopo un evento di slittamento degli pneumatici.

**39)** Quando compare il simbolo di avaria del sistema DTC, il guidatore dovrebbe essere cosciente della diversa reazione di guida e ridurre pertanto la velocità. Il simbolo  avvisa inoltre il guidatore di non guidare in aree che richiedono la trazione integrale e strade innevate.

**40)** Il sistema ESC non può modificare le leggi naturali della fisica, e non può incrementare l'aderenza dipendente dalle condizioni della strada.

**41)** Il sistema ESC non può evitare incidenti, compresi quelli dovuti a velocità eccessiva in curva e guida su superfici a bassa aderenza o aquaplaning.

**42)** Le capacità del sistema ESC non devono mai essere provate in modo irresponsabile e pericoloso tale da compromettere la sicurezza propria e degli altri.

**43)** Per il corretto funzionamento del sistema ESC è indispensabile che gli pneumatici siano della stessa marca e dello stesso tipo su tutte le ruote, in perfette condizioni e soprattutto del tipo e delle dimensioni prescritti.

**44)** Le prestazioni del sistema ESC non devono indurre il guidatore a correre rischi inutili e non giustificati. La condotta di guida deve essere sempre adeguata alle condizioni del fondo stradale, alla visibilità ed al traffico. La responsabilità per la sicurezza stradale spetta sempre e comunque al guidatore.

**45)** Per il corretto funzionamento del sistema TC è indispensabile che gli pneumatici siano della stessa marca e dello stesso tipo su tutte le ruote, in perfette condizioni e soprattutto del tipo e delle dimensioni prescritti.

**46)** Le prestazioni del sistema TC non devono indurre il guidatore a correre rischi inutili e non giustificati. La condotta di guida deve essere sempre adeguata alle condizioni del fondo stradale, alla visibilità e al traffico. La responsabilità per la sicurezza stradale spetta sempre e comunque al guidatore.

**47)** Il sistema TC non può controvertire le leggi naturali della fisica, e non può incrementare l'aderenza ottenibile dalle condizioni della strada.

**48)** Il sistema TC non può evitare incidenti, compresi quelli dovuti a velocità eccessiva in curva, guida su superfici a bassa aderenza o aquaplaning.

**49)** Le capacità del sistema TC non devono mai essere provate in modo irresponsabile e pericoloso tale da compromettere la sicurezza propria e degli altri.

**50)** Il sistema PBA non può controvertire le leggi naturali della fisica e non può incrementare l'aderenza ottenibile dalle condizioni della strada.

**51)** Il sistema PBA non può evitare incidenti, compresi quelli dovuti ad eccessiva velocità in curva, guida su superfici a bassa aderenza oppure aquaplaning.

**52)** Le capacità del sistema PBA non devono mai essere provate in modo irresponsabile e pericoloso tale da compromettere la sicurezza del guidatore stesso, degli altri occupanti presenti a bordo della vettura e di tutti gli altri utilizzatori della strada.

**53)** Il sistema HSA non è un freno di stazionamento, pertanto non abbandonare la vettura senza aver inserito il freno di stazionamento elettrico, arrestato il motore ed inserito la prima marcia, ponendo la vettura in sosta in condizioni di sicurezza (per maggiori informazioni vedere quanto descritto nel paragrafo "In sosta" nel capitolo "Avviamento e guida").

**54)** Possono esserci situazioni su piccole pendenze (inferiori all'8%), in condizione di vettura carica, in cui il sistema Hill Start Assist potrebbe non attivarsi causando un leggero arretramento, e aumentando il rischio di una collisione con un altro veicolo od un oggetto. La responsabilità per la sicurezza stradale spetta sempre e comunque al guidatore.

**55)** Il sistema AST costituisce un ausilio alla guida e non sostituisce il guidatore nella responsabilità della conduzione della vettura.

## SISTEMI DI AUSILIO ALLA GUIDA

La vettura può essere dotata dei seguenti sistemi di ausilio alla guida:

- BSM (Blind Spot Monitoring);
- FCW (Forward Collision Warning);
- TPMS (Tyre Pressure Monitoring System).

Per il funzionamento dei sistemi vedere quanto descritto alle pagine seguenti.

### SISTEMA BSM (Blind Spot Monitoring)

Il sistema BSM (monitoraggio dei punti ciechi) utilizza due sensori radar, ubicati nel paraurti posteriore (uno per lato - vedere fig. 67 ), per rilevare la presenza di veicoli (automobili, camion, motociclette, ecc.) nei punti ciechi dalla zona posteriore laterale della vettura.



67

0601650001EM

Il sistema avverte il guidatore della presenza di veicoli nelle zone di rilevamento mediante l'accensione, dal lato corrispondente, della spia ubicata



ABC

sullo specchio retrovisore esterno fig. 112 e, ove presente, tramite una segnalazione acustica (se impostata la relativa voce sul sistema Connect).



68

06016S0002EM

All'avviamento del motore la spia si accende per segnalare al guidatore che il sistema è attivo.

### Sensori



I sensori si attivano quando viene inserita una qualsiasi marcia avanti con velocità superiore a circa 10 km/h oppure quando viene inserita la retromarcia.

I sensori vengono temporaneamente disattivati con vettura ferma e modalità P (Parcheggio) attiva.

La zona di rilevamento del sistema copre circa una corsia su entrambi i lati della vettura (circa 3 metri).

Tale zona comincia dallo specchio

retrovisore esterno e si estende per circa 6 metri in direzione della parte posteriore della vettura.

Quando i sensori sono attivati il sistema monitora le zone di rilevamento su entrambi i lati della vettura ed avverte il guidatore dell'eventuale presenza di veicoli in queste aree.

Durante la guida il sistema monitora la zona di rilevamento da tre diversi punti di ingresso (laterale, posteriore, anteriore) per verificare la necessità di inviare una segnalazione al guidatore. Il sistema può rilevare la presenza di un veicolo in una di queste tre zone.

**AVVERTENZA** Il sistema non segnala la presenza di oggetti fissi (ad es. guardrail, pali, muri, ecc.). Tuttavia, in alcune occasioni, il sistema potrebbe attivarsi in presenza di tali oggetti. Ciò è normale e non è indice di malfunzionamento del sistema.

**AVVERTENZA** Il sistema non avvisa il guidatore della presenza di veicoli che viaggiano nel senso opposto alla propria vettura, nelle corsie adiacenti.

### Avvertenze

Se si collega un rimorchio alla vettura il sistema si disattiva automaticamente.

La zona del paraurti posteriore in cui sono ubicati i sensori radar deve rimanere libera da neve, ghiaccio e dalla

sporcizia accumulata dal manto stradale in modo che il sistema possa funzionare correttamente.

Non coprire l'area del paraurti posteriore in cui si trovano i sensori radar con alcun tipo di oggetto (ad es. adesivi, portabiciclette, ecc.).

Nel caso in cui, dopo l'acquisto della vettura, si desidera installare il gancio traino è necessario disattivare il sistema dal sistema Connect. Per accedere alla funzione selezionare sul Menu principale in successione le seguenti voci "Impostazioni", "Sicurezza" e "Avviso angolo cieco".

### Visualizzazione posteriore

Il sistema rileva veicoli che si avvicinano alla parte posteriore della vettura su entrambi i lati ed entrano nella zona di rilevamento posteriore con una differenza di velocità rispetto alla propria vettura inferiore a 50 km/h.

### Vetture in sorpasso

Se si sorpassa lentamente un altro veicolo (con una differenza di velocità inferiore a circa 25 km/h) e questo rimane nel punto cieco per circa 1,5 secondi, la spia sullo specchio retrovisore esterno del lato corrispondente si accende.

Se la differenza tra la velocità delle due

vetture è superiore a circa 25 km/h, la spia non si accende.

### Sistema RCP (Rear Cross Path detection)

Questo sistema aiuta il guidatore nelle manovre in retromarcia in caso di ridotta visibilità.

Il sistema RCP controlla le zone di rilevamento posteriori su entrambi i lati della vettura, per rilevare gli oggetti che si muovono verso i lati della vettura ad una velocità minima compresa tra 1 km/h e 3 km/h circa e gli oggetti che si muovono ad una velocità massima di circa 35 km/h, come avviene generalmente nei parcheggi.

L'attivazione del sistema viene segnalata al guidatore tramite un'indicazione acustica e visiva.

**AVVERTENZA** Qualora i sensori fossero coperti da ostacoli o da vetture, il sistema non avviserà il guidatore.

### Modalità di funzionamento

Il sistema può essere attivato/disattivato dal sistema Connect. Per accedere alla funzione selezionare sul Menu principale in successione le seguenti voci: "Impostazioni", "Sicurezza" e "Avviso angolo cieco".

### "Avviso angolo cieco" modalità "Visivo"

Quando il sistema è abilitato invia una segnalazione visiva sullo specchio retrovisore laterale interessato dalla presenza dell'oggetto rilevato.

Se il conducente attiva l'indicatore di direzione, mostrando l'intenzione di cambiare corsia di marcia, l'indicazione visiva sullo specchio viene attivata in modalità lampeggiante.

Se il conducente invece rimane nella propria corsia di marcia, la segnalazione sarà emessa in modo continuo.

### Disattivazione funzione "Avviso angolo cieco"

Quando il sistema è disattivato (modalità "Avviso angolo cieco" in "OFF"), i sistemi BSM oppure RCP non emetteranno segnalazioni.

Il sistema BSM memorizzerà la modalità di funzionamento in uso al momento dell'arresto del motore. Ad ogni avviamento del motore, la modalità precedentemente memorizzata verrà richiamata ed utilizzata.

### SISTEMA FORWARD COLLISION WARNING (FCW)

 56) 57) 58) 59) 60) 61)

 21) 22) 23) 24) 25) 26) 27) 28) 29)

È un sistema di ausilio alla guida, costituito da un radar posizionato dietro

al paraurti anteriore fig. 69 e da una telecamera ubicata nella zona centrale del parabrezza fig. 70.



69

0601650003EM



70

0601650004EM

In caso di collisione imminente il sistema interviene frenando automaticamente la vettura per evitare l'urto o per mitigarne gli effetti.

Il sistema fornisce al guidatore segnalazioni acustiche e visive



ABC

attraverso la visualizzazione di specifici messaggi sul display del quadro strumenti.

Le segnalazioni acustiche e visive, prima dell'intervento del sistema, dipendono dalla velocità della vettura. Con velocità inferiore a 30 km/h non viene emessa nessuna segnalazione acustica/visiva. Con velocità superiore a 30 km/h viene invece emessa una segnalazione acustica.

Il sistema potrebbe applicare una leggera frenata per avvisare il guidatore in caso di rilevamento di un potenziale incidente frontale (frenata limitata). Le segnalazioni e la frenata limitata hanno lo scopo di consentire una reazione tempestiva del guidatore, al fine di poter evitare od attenuare il potenziale incidente.

In situazioni di rischio collisione, se il sistema non rileva alcun intervento da parte del guidatore, fornisce una frenata automatica per aiutare a rallentare la vettura ed attenuare il potenziale incidente frontale (frenata automatica). Nel caso in cui sia rilevata l'azione sul pedale freno da parte del guidatore, ma non sia ritenuta sufficiente, il sistema può intervenire in modo da ottimizzare la risposta dell'impianto frenante, riducendo di conseguenza ulteriormente

la velocità della vettura (assistenza aggiuntiva in fase di frenata).

In caso di collisione imminente o di impatto su un pedone che sta attraversando la strada (velocità vettura al di sotto dei 50km/h), il sistema interviene frenando automaticamente.

**AVVERTENZA** Dopo l'arresto della vettura le pinze freno, per motivi di sicurezza, possono rimanere bloccate per circa 2 secondi. Assicurarsi di premere il pedale del freno qualora la vettura dovesse avanzare leggermente.

### **Inserimento/disinserimento**

È possibile disinserire (e successivamente reinserire) il Forward Collision Warning attraverso il sistema Connect. Per accedere alla funzione selezionare sul Menu principale in successione le seguenti voci "Impostazioni", "Sicurezza", "Forward Collision Warning" e "Stato".

È possibile effettuare il disinserimento del sistema anche con dispositivo di avviamento in posizione ON.

**AVVERTENZA** La modifica dello stato del sistema è possibile solo con vettura ferma.

### **Attivazione/disattivazione**

Il sistema Forward Collision Warning è attivo ad ogni avviamento del motore,

indipendentemente da quanto impostato sul sistema Connect.

A seguito di una disattivazione, il sistema non avvertirà più il guidatore del possibile incidente con il veicolo che lo precede, a prescindere dall'impostazione selezionata tramite il sistema Connect.

**AVVERTENZA** Ad ogni avviamento del motore il sistema si attiva indipendentemente dallo stato presente al precedente arresto.

La funzione non è comunque attiva con velocità inferiore a 7 km/h oppure superiore ai 200 km/h.

Il sistema è attivo quando:

- ad ogni avviamento del motore;
- è attivo (ON) sul sistema Connect;
- il dispositivo di avviamento è in posizione ON;
- la velocità della vettura è compresa tra 7 e 200 km/h;
- le cinture di sicurezza dei posti anteriori sono allacciate;
- il selettore "Alfa DNA™ Pro" non è in posizione RACE, (ove presente).

### **Modifica della sensibilità del sistema**

Agendo sul Menu del sistema Connect è possibile modificare la sensibilità del sistema scegliendo tra una delle seguenti tre opzioni: "Vicino", "Medio" oppure "Lontano". Per la modifica delle

impostazioni vedere quanto descritto sul supplemento sistema Connect.

L'opzione predefinita è "Medio". Questa impostazione prevede che il sistema avverta il guidatore di un possibile incidente con il veicolo che lo precede quando quest'ultimo si trova ad una distanza standard, intermedia tra le altre due possibili impostazioni.

Impostando la sensibilità del sistema su "Lontano", il sistema avvertirà il guidatore di un possibile incidente con il veicolo che lo precede quando quest'ultimo si trova ad una distanza maggiore, dando quindi la possibilità di agire sui freni in modo più limitato e graduale. Questa impostazione fornisce al guidatore il massimo tempo possibile di reazione per evitare un possibile incidente.

Cambiando l'opzione in "Vicino", il sistema avvertirà il guidatore di un possibile incidente con il veicolo che lo precede quando quest'ultimo è a distanza ridotta. Questa impostazione offre un tempo di reazione al guidatore inferiore rispetto a quello delle impostazioni "Medio" e "Lontano", in caso di potenziale incidente, ma consente al contempo una guida più dinamica della vettura.

L'impostazione della sensibilità del sistema viene mantenuta in memoria all'arresto del motore.

### **Segnalazione funzionalità limitata del sistema**

Se viene visualizzato il messaggio dedicato, potrebbe essersi verificata una condizione che limita la funzionalità del sistema. Le possibili cause di questa limitazione sono un guasto oppure l'ostruzione della telecamera.

In questa condizione sarà comunque possibile guidare normalmente la vettura ma, non si disporrà della frenata automatica in caso di collisione imminente.

In caso di indicazione di ostruzione pulire la zona del parabrezza indicata in fig. 70.

Quando terminano le condizioni che hanno limitato la funzionalità del sistema, questo torna ad un normale e completo funzionamento. Se l'inconveniente dovesse persistere, rivolgersi alla Rete Assistenziale Alfa Romeo.

### **Segnalazione avaria del sistema**

Se il sistema si spegne e sul display viene visualizzato un messaggio dedicato, significa che è presente un'avarìa al sistema.

In questo caso è comunque possibile guidare la vettura, ma si consiglia di rivolgersi il più presto possibile alla Rete Assistenziale Alfa Romeo.

### **Segnalazione radar non disponibile**

Se si verificano delle condizioni per cui il radar non è in grado di rilevare correttamente gli ostacoli, il sistema viene disattivato e sul display viene visualizzato un messaggio dedicato. Questo in genere si verifica in caso di scarsa visibilità, come durante nevicatae oppure in presenza di piogge intense.

Il sistema può anche essere temporaneamente oscurato a causa di ostruzioni, come presenza di fango, sporcizia oppure ghiaccio sul parabrezza. In questi casi sul display verrà visualizzato un messaggio dedicato ed il sistema sarà disattivato. Questo messaggio può talvolta comparire in condizioni di alta riflettività (ad es. gallerie con piastrelle riflettenti oppure ghiaccio oppure neve). Quando terminano le condizioni che hanno limitato la funzionalità del sistema, questo torna ad un normale e completo funzionamento.

In alcuni casi particolari questo messaggio dedicato potrebbe essere visualizzato quando il radar non sta rilevando alcun veicolo od oggetto nel suo campo di vista.

Se le condizioni atmosferiche non sono il reale fattore della visualizzazione del messaggio sul display è necessario verificare che il sensore non sia sporco. Potrebbe infatti essere necessario pulire



ABC

oppure rimuovere un'eventuale ostruzione presente sulla zona illustrata in fig. 69.

Nel caso in cui il messaggio venisse visualizzato frequentemente anche in assenza di condizioni atmosferiche come neve, pioggia, fango oppure altri tipi di ostruzione, rivolgersi alla Rete Assistenziale Alfa Romeo per una verifica dell'allineamento del sensore.

In assenza di ostruzioni visibili potrebbe essere necessario pulire direttamente la superficie del radar, rimuovendo manualmente la mostrina estetica di copertura. Per eseguire questa operazione rivolgersi alla Rete Assistenziale Alfa Romeo.

**AVVERTENZA** Si raccomanda di non installare dispositivi, accessori od appendici aerodinamiche davanti al sensore e di non oscurarlo in alcun modo, in quanto pregiudicherebbe il corretto funzionamento del sistema.

**AVVERTENZA** La sostituzione dei cerchi montati in vettura con altri di dimensione diversa, comporta la necessità di ri-calibrazione del radar del sistema Forward Collision Warning, di cui la vettura è dotata. Rivolgersi alla Rete Assistenziale Alfa Romeo per far eseguire questo intervento.

### Allarme collisione frontale con frenata attiva

(ove presente)

La selezione della funzione "Warning-brake", all'interno del menu "Modalità" sul dispositivo Connect, permette al sistema FCW, oltre all'attivazione dei messaggi visivi ed acustici di applicare una frenata per rallentare la vettura in caso di potenziale urto frontale.

Questa funzione applica una pressione dei freni aggiuntiva nel caso in cui la pressione sui freni esercitata dal guidatore sia insufficiente ad evitare un potenziale urto frontale.

La funzione è attiva con velocità superiore a 7 km/h.

### Guida in condizioni particolari

In determinate condizioni di guida, quali ad esempio:

- guida in prossimità di una curva;
- veicolo che precede sta uscendo dalla rotonda;
- veicoli di piccole dimensioni e/o non allineati alla corsia di marcia;
- cambio di corsia da parte di altri veicoli;
- veicoli marcianti in senso trasversale.

l'intervento del sistema potrebbe risultare inatteso oppure ritardato. Il guidatore deve pertanto sempre

prestare particolare attenzione, mantenendo il controllo della vettura per guidare in completa sicurezza.

**AVVERTENZA** In condizioni di traffico particolarmente complesse il guidatore può disattivare manualmente il sistema agendo sul sistema Connect.

### Guida in prossimità di una curva

Entrando od uscendo da una curva ad ampio raggio, il sistema potrebbe rilevare la presenza di un veicolo che si trovi davanti alla vettura, ma che non procede sulla stessa corsia di marcia fig. 71. In casi come questo, il sistema potrebbe intervenire.

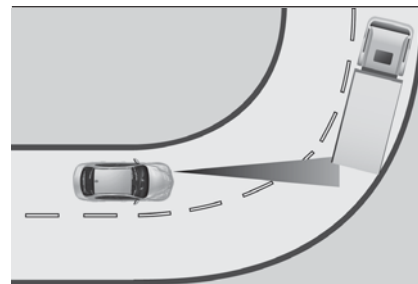

71

06016S0005EM

### Veicolo che precede sta uscendo dalla rotonda

Percorrendo una rotonda, il sistema potrebbe rilevare la presenza del veicolo che lo precede e che sta uscendo dalla rotonda e quindi intervenire fig. 72.



72

06016S0010EM

### Veicoli di piccole dimensioni e/o non allineati alla corsia di marcia

Il sistema non è in grado di rilevare la presenza di veicoli che si trovino davanti alla vettura ma posizionati al di fuori del campo d'azione del sensore radar oppure non reagire in presenza di veicoli di piccole dimensioni, come ad esempio biciclette oppure motociclette fig. 73.

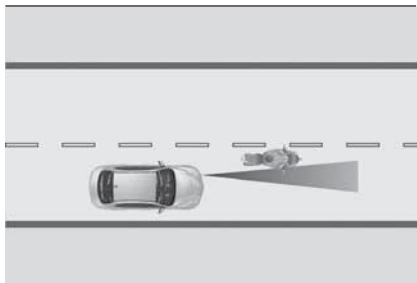

73

06016S0006EM

### Cambio di corsia da parte di altri veicoli

Veicoli che cambino improvvisamente corsia, posizionandosi nella corsia di marcia della propria vettura ed all'interno del raggio d'azione del sensore radar potrebbero provocare l'intervento del sistema fig. 74.

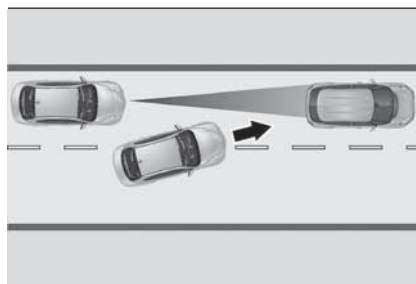

74

06016S0007EM

### Veicoli marcianti in senso trasversale

Il sistema potrebbe temporaneamente reagire ad un veicolo che attraversasse il raggio d'azione del sensore radar, marciando in senso trasversale fig. 75.

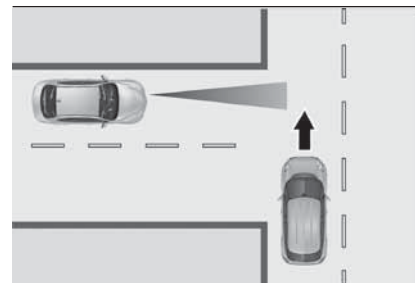

75

06016S0008EM

### Avvertenze

❑ Il sistema non è stato progettato per evitare collisioni e non è in grado di rilevare in anticipo eventuali condizioni di incidente imminente. La mancata considerazione di questa avvertenza potrebbe portare a lesioni gravi oppure letali.

❑ Il sistema potrebbe attivarsi, valutando la traiettoria seguita dalla vettura, per la presenza di oggetti metallici riflettenti diversi da altri veicoli, come ad esempio guardrail, cartelli segnaletici, barre all'ingresso di parcheggi, caselli autostradali, passaggi a livello, cancelli, binari, oggetti in prossimità di cantieri stradali oppure posti più in alto rispetto alla vettura (ad es. un cavalcavia). Ugualmente, il sistema potrebbe intervenire all'interno di parcheggi multipiano o di gallerie, oppure a causa di riflessi del manto stradale.



ABC

Queste possibili attivazioni sono conseguenti alla reale copertura degli scenari di guida da parte del sistema e non devono essere interpretate come anomalie.

☐ Il sistema è stato progettato esclusivamente per uso su strada. In caso di guida in pista, il sistema deve essere disattivato, per impedire segnalazioni superflue. La disattivazione automatica viene segnalata mediante l'accensione dell'apposita spia/simbolo sul quadro strumenti (vedere quanto descritto al paragrafo "Spie e messaggi" nel capitolo "Conoscenza del quadro strumenti").

### SISTEMA TPMS (Tyre Pressure Monitoring System)

⚠ (62) (63) (64) (65) (66) (67) (68)

⚠ (30)

La vettura è equipaggiata con sistema di monitoraggio della pressione pneumatici TPMS (Tyre Pressure Monitoring System), in grado di segnalare al guidatore un'eventuale pressione insufficiente degli pneumatici sulla base della pressione a freddo indicata nel capitolo "Dati tecnici".

Il sistema è costituito da un sensore trasmettitore a radiofrequenza, montato su ciascuna ruota (sul cerchio all'interno dello pneumatico), in grado di inviare alla centralina di controllo le informazioni relative alla pressione di ogni pneumatico fig. 76.



76

0601650009EM

La pressione di gonfiaggio varia in base alla temperatura di circa 0,07 bar ogni 6,5°C. Ciò significa che alla diminuzione della temperatura esterna corrisponde una diminuzione della pressione degli pneumatici. Regolare sempre la pressione di gonfiaggio degli pneumatici a freddo. Quest'ultima è definita come la pressione degli pneumatici dopo almeno 3 ore di inattività della vettura o una percorrenza inferiore a 1,6 km dopo l'intervallo di 3 ore.

La pressione di gonfiaggio a freddo non deve essere superiore a quella massima riportata sulla spalla dello pneumatico: per maggiori dettagli vedere quanto descritto al paragrafo "Cerchi e pneumatici" nel capitolo "Dati tecnici".

La pressione degli pneumatici aumenta durante la guida della vettura. È una

condizione normale e non richiede alcuna regolazione della pressione.

Il sistema TPMS segnala al guidatore l'eventuale presenza di una condizione di pressione di gonfiaggio insufficiente se questa scende al di sotto del limite di avvertenza per qualsiasi motivo, compresi gli effetti della bassa temperatura e la naturale perdita di pressione dello pneumatico.

Il sistema TPMS cesserà di segnalare la condizione di insufficiente pressione pneumatici quando questa sarà nuovamente pari oppure superiore a quella di gonfiaggio a freddo prescritta. Se viene segnalata una insufficiente pressione degli pneumatici (spia ⚠ accesa sul quadro strumenti), aumentare quindi la pressione di gonfiaggio fino a raggiungere il valore a freddo prescritto.

Il sistema si aggiorna automaticamente e la spia (⚠) si spegne una volta che il sistema riceve le pressioni di gonfiaggio aggiornate. Potrebbe essere necessario guidare la vettura fino a 20 minuti ad una velocità superiore a circa 25 km/h affinché il sistema TPMS possa ricevere queste informazioni.

### Esempio operativo

Immaginando che la pressione di gonfiaggio a freddo (quindi con vettura in sosta da almeno 3 ore) prescritta sia pari

a 2,3 bar, se la temperatura ambiente è di 20°C e la pressione degli pneumatici rilevata è di 1,95 bar, un abbassamento della temperatura a -7°C provoca una diminuzione della pressione degli pneumatici, portandola a circa 1,65 bar. Questa pressione è sufficientemente bassa da attivare la spia (🚗) .

Il riscaldamento degli pneumatici dovuto alla guida della vettura può provocare un aumento della pressione pneumatici sino a circa 1,95 bar, ma la spia (🚗) resterà comunque accesa. In tale situazione, la spia si spegnerà solo dopo che gli pneumatici saranno gonfiati al valore di pressione a freddo prescritto per la vettura.

**AVVERTENZA** Il sistema TPMS è stato progettato per le ruote e gli pneumatici originali. Le pressioni prescritte e le conseguenti soglie di allarme impostate a sistema TPMS sono state stabilite in base alla dimensione degli pneumatici montati sulla vettura. L'utilizzo di pneumatici di ricambio, di dimensione, tipo e/o disegno diversi da quelli originali può essere causa di funzionamento anomalo del sistema o di danneggiamenti ai sensori. Le ruote montate in aftermarket possono provocare danni ai sensori. L'utilizzo di sigillanti per pneumatici in aftermarket potrebbe causare il danneggiamento del sensore

del sistema di controllo pressione pneumatici (TPMS). In seguito all'utilizzo di sigillante per pneumatici in aftermarket, si raccomanda di rivolgersi alla Rete Assistenziale Alfa Romeo per far eseguire il controllo dei sensori. Dopo aver controllato o regolato la pressione di gonfiaggio, rimontare sempre il tappo della valvola per evitare l'infiltrazione di umidità e sporizia che potrebbero danneggiare il sensore di controllo pressione pneumatici.

### **SEGNALAZIONE INSUFFICIENTE PRESSIONE PNEUMATICI**

Se viene rilevato un valore di pressione insufficiente su uno o più pneumatici, si accende la spia (🚗) sul quadro strumenti e sul display vengono visualizzati i messaggi dedicati. Il sistema evidenzia inoltre in maniera grafica la posizione dello pneumatico o degli pneumatici caratterizzati da una insufficiente pressione. Viene inoltre emessa una segnalazione acustica.

In questo caso arrestare la vettura, verificare la pressione di gonfiaggio di ogni pneumatico e gonfiarli al corretto valore di pressione a freddo riportato dal messaggio visualizzato sul display oppure nel menu dedicato al sistema TPMS.

## **SISTEMA TPMS TEMPORANAMENTE DISABILITATO**

### **Messaggio di verifica TPMS**

In presenza di un'avarìa di sistema, la spia (🚗) lampeggia per circa 75 secondi e quindi rimane accesa a luce fissa. Viene inoltre emessa una segnalazione acustica.

Sul display viene visualizzato un messaggio dedicato e dei trattini "-- --" anziché il valore della pressione, per segnalare l'impossibilità di rilevazione.

Portando il dispositivo di avviamento su STOP e nuovamente su ON, la sequenza di segnalazione si ripete ove sia ancora presente l'avarìa.

La spia (🚗) si spegne quando la condizione di avarìa scompare e al posto dei trattini viene nuovamente visualizzato il valore di pressione.

Un'anomalia del sistema potrebbe verificarsi nei seguenti casi:

- 📻 disturbi a radio frequenza particolarmente intensi possono inibire il corretto funzionamento del sistema TPMS. Tale condizione verrà segnalata da un messaggio dedicato a display. La segnalazione scomparirà automaticamente non appena il disturbo a radiofrequenza cesserà di interferire con il sistema;
- 🔧 applicazione, in aftermarket, di pellicole colorate sui cristalli che



ABC

interferiscano con le onde radio emesse dal sistema TPMS;

- ❑ accumulo di strati di neve oppure ghiaccio sulle ruote o sui passaruota;
- ❑ utilizzo di catene da neve;
- ❑ utilizzo di complessivi cerchio/pneumatico sprovvisti di sensori per sistema TPMS.

Dopo avere riparato lo pneumatico forato con il sigillante originale per pneumatici contenuto nel TireKit, è necessario ripristinare la situazione precedente, in modo da ottenere lo spegnimento della spia (⚠) durante la marcia normale.

### **Disattivazione messaggi sistema TPMS** (per mercati ove previsto)

In caso di sostituzione delle ruote di serie con altre prive di sensori TPMS (ad esempio in caso di sostituzione del complessivo cerchio/pneumatico in occasione della stagione invernale) ed in funzione del paese di commercializzazione, i soli messaggi possono automaticamente disabilitarsi all'avviamento successivo la visualizzazione di anomalia.

Il sistema TPMS emetterà una segnalazione acustica, la spia (⚠) lampeggerà per circa 75 secondi, quindi rimarrà accesa a luce fissa, sul display del quadro strumenti verrà visualizzato il messaggio "Verifica

sistema TPMS" e sul display del sistema Connect dei trattini (– –) sostituiranno i valori di pressione.

Dal ciclo di accensione successivo, il sistema TPMS non emetterà alcuna segnalazione acustica e sul display non verrà più visualizzato il messaggio "Verifica sistema TPMS", ma i trattini rimarranno comunque visualizzati al posto del valore della pressione.

Il sistema riprenderà il normale funzionamento solo quando saranno rilevati nuovamente i sensori di pressione.

**AVVERTENZA** Qualora fossero installate sulla vettura ruote prive di sensori di pressione (es. ruote con pneumatici invernali) e le ruote standard (con sensori) fossero depositate nelle immediate vicinanze della vettura, il sistema potrebbe comunque rilevare le pressioni di quest'ultime e conseguentemente, una volta uscito dall'area sensibile, far ripartire la visualizzazione del ciclo di anomalia.



## ATTENZIONE

**56)** Il sistema costituisce un aiuto nella guida della vettura, **NON** avverte il guidatore dell'avvicinamento dei veicoli che si trovano all'esterno delle zone di rilevamento. Il guidatore deve sempre mantenere un livello di attenzione adeguato alle condizioni del traffico, della strada e nel controllo della traiettoria della vettura.

**57)** Il sistema Forward Collision Warning (FCW) viene automaticamente disabilitato impostando la modalità di funzionamento RACE.

**58)** Il sistema costituisce un aiuto alla guida: il guidatore non deve mai ridurre l'attenzione durante la guida. La responsabilità della guida è sempre affidata al guidatore, che deve tenere in considerazione le condizioni del traffico per guidare in completa sicurezza. Il guidatore è sempre tenuto a mantenere una distanza di sicurezza rispetto al veicolo che lo precede.

**59)** Se, durante l'intervento del sistema, il guidatore preme a fondo il pedale dell'acceleratore o effettua una sterzata veloce è possibile che la funzione di frenata automatica si interrompa (ad es. per permettere un'eventuale manovra evasiva dell'ostacolo).

**60)** Il sistema interviene su veicoli che viaggiano nella propria corsia di marcia. Non vengono tuttavia presi in considerazione persone, animali e cose (ad es. passeggerini).

**61)** Nel caso in cui la vettura, per interventi di manutenzione, debba essere posizionata su di un banco a rulli oppure nel caso in cui sia sottoposta ad un lavaggio in un autolavaggio automatico a rulli, avendo un ostacolo nella parte anteriore (ad es. un'altra vettura, un muro od un altro ostacolo), il sistema potrebbe rilevarne la presenza ed intervenire. In questo caso è pertanto necessario disattivare il sistema agendo sulle impostazioni del sistema Connect.

**62)** La presenza del sistema TPMS non esime il guidatore dalla regolare verifica della pressione degli pneumatici ed alla corretta manutenzione: il sistema non serve per segnalare l'eventuale avaria di uno pneumatico.

**63)** La pressione degli pneumatici deve essere verificata con pneumatici ripasati e freddi; se per qualsiasi motivo si controllasse la pressione con gli pneumatici caldi, non ridurre la pressione anche se è superiore al valore previsto. Ripetere il controllo a pneumatici freddi.

**64)** Nel caso in cui vengano montate una o più ruote sprovviste di sensore, il sistema non sarà più disponibile per le ruote sostituite e sul display verrà visualizzato un messaggio di avvertimento, fino a quando non saranno montate nuovamente le ruote provviste di sensori.

**65)** Il sistema TPMS non è in grado di segnalare perdite improvvise della pressione degli pneumatici (ad es. in caso di esplosione di uno pneumatico). In questo caso arrestare la vettura frenando con cautela e senza effettuare sterzate brusche.

**66)** La pressione degli pneumatici può variare in funzione della temperatura esterna. Il sistema può segnalare temporaneamente una pressione insufficiente. In tal caso controllare la pressione degli pneumatici a freddo e, se necessario, ripristinare i valori di gonfiaggio.

**67)** La sostituzione degli pneumatici normali con quelli invernali e viceversa richiede un intervento di messa a punto del sistema TPMS che deve essere effettuato solo dalla Rete Assistenziale Alfa Romeo.

**68)** Quando uno pneumatico viene smontato, è opportuno sostituire anche la guarnizione in gomma della valvola: rivolgersi alla Rete Assistenziale Alfa Romeo. Le operazioni di montaggio/ smontaggio degli pneumatici e/o cerchi richiedono precauzioni particolari. Per evitare di danneggiare o montare erroneamente i sensori, la sostituzione degli pneumatici e/o cerchi deve essere effettuata solamente da personale specializzato. Rivolgersi alla Rete Assistenziale Alfa Romeo.



#### AVVERTENZA

**21)** Il sistema potrebbe avere funzionalità limitata od assente a causa delle condizioni atmosferiche, come pioggia battente, grandine, presenza di nebbia fitta oppure neve abbondante.

**22)** L'area di paraurti di fronte al sensore non deve essere coperta da adesivi, fari ausiliari o qualsiasi altro oggetto.

**23)** L'intervento del sistema potrebbe risultare inatteso oppure ritardato quando su altre vetture siano presenti carichi sporgenti lateralmente, posteriormente oppure al di sopra rispetto alle dimensioni normali della vettura.

**24)** La funzionalità può essere compromessa da una qualsiasi modifica strutturale apportata alla vettura, come ad esempio una modifica dell'assetto frontale, cambio degli pneumatici, oppure un carico più elevato rispetto a quello standard previsto per la vettura.

**25)** Riparazioni non corrette eseguite sulla parte frontale della vettura (ad es. paraurti, telaio) possono alterare la posizione del sensore radar e comprometterne la funzionalità. Rivolgersi alla Rete Assistenziale Alfa Romeo per qualsiasi riparazione di questo tipo.

**26)** Non manomettere né effettuare alcun intervento sul sensore radar oppure sulla telecamera ubicata sul parabrezza. In caso di guasto del sensore occorre rivolgersi alla Rete Assistenziale Alfa Romeo.

**27)** Evitare lavaggi con getti ad alta pressione nella zona inferiore del paraurti: in particolar modo evitare di agire sul connettore elettrico del sistema.



ABC

**28)** *Attenzione a riparazioni e nuove verniciature nella zona intorno al sensore (mostrina che copre il sensore sul lato sinistro del paraurti). In caso di urti frontali il sensore può disattivarsi automaticamente e visualizzare, sul display, una segnalazione per indicare di far riparare il sensore. Anche in assenza di segnalazioni di malfunzionamento, disattivare la funzionalità del sistema se si sospetta che la posizione del sensore radar sia stata alterata (ad es. a causa di urti frontali a bassa velocità come nelle manovre di parcheggio). In questi casi, rivolgersi alla Rete Assistenziale Alfa Romeo per provvedere al riallineamento od alla sostituzione del sensore radar.*

**29)** *In caso di traino di rimorchi, di vettura rimorchiata oppure durante le manovre di carico su bisarca (oppure all'interno di veicoli adibiti al trasporto), occorre disattivare il sistema agendo sul sistema Connect.*

**30)** *Il kit di riparazione rapida pneumatici Tire Repair Kit, fornito in dotazione con la vettura, è compatibile con i sensori del sistema TPMS. L'utilizzo di sigillanti non equivalenti a quello presente nel kit originale potrebbe invece comprometterne la funzionalità. In caso di utilizzo di sigillanti non equivalenti a quello originale, si raccomanda di far verificare la funzionalità dei sensori TPMS presso un centro di riparazione qualificato.*

## SISTEMI DI PROTEZIONE OCCUPANTI

Alcune delle più importanti dotazioni di sicurezza della vettura sono rappresentate dai seguenti sistemi di protezione:

- cinture di sicurezza;
- sistema SBA (Seat Belt Alert);
- appoggiatesta;
- sistemi di ritenuta bambini;
- Air bag frontali e laterali.

Prestare la massima attenzione alle informazioni fornite nelle pagine seguenti. È di fondamentale importanza, infatti, che i sistemi di protezione siano utilizzati nel modo corretto per garantire la massima sicurezza possibile a guidatore e passeggeri.

Per la descrizione sulla regolazione degli appoggiatesta vedere quanto descritto al paragrafo "Appoggiatesta" nel capitolo "Conoscenza della vettura".

## CINTURE DI SICUREZZA

Tutte le cinture di sicurezza, sono a tre punti di ancoraggio, con relativo arrotolatore.

Il meccanismo dell'arrotolatore interviene bloccando il nastro in caso di brusca frenata o di forte decelerazione dovuta ad un urto. Questa caratteristica consente, in condizioni normali, il libero scorrimento del nastro della cintura, in modo da adattarsi perfettamente al corpo dell'occupante. In caso di incidente, la cintura si bloccherà riducendo il rischio di impatto all'interno dell'abitacolo o di proiezione all'esterno della vettura.

Il guidatore è tenuto a rispettare (ed a far osservare a tutti i passeggeri) le disposizioni legislative locali riguardo l'obbligo e le modalità di utilizzo delle cinture di sicurezza.

Allacciare sempre le cinture di sicurezza prima di mettersi in viaggio.

### IMPIEGO DELLE CINTURE DI SICUREZZA

Indossare la cintura di sicurezza tenendo il busto eretto ed appoggiato contro lo schienale.

Per allacciare le cinture, impugnare la linguetta di aggancio 1 fig. 77 ed inserirla nella sede della fibbia 2, fino a percepire lo scatto di blocco.



77

06056S0001EM

Se durante l'estrazione della cintura questa dovesse bloccarsi, occorre lasciarla riavvolgere per un breve tratto ed estrarla nuovamente evitando manovre brusche.

Per slacciare le cinture premere il pulsante 3 ed accompagnare la cintura durante il riavvolgimento, per evitare che si attorcigli.



69)

Con vettura parcheggiata in strada a forte pendenza l'arrotolatore può bloccarsi; ciò è normale. Inoltre il meccanismo dell'arrotolatore blocca il nastro ad ogni sua estrazione rapida o in caso di frenate brusche, urti e curve a velocità sostenuta.

Indossare le cinture di sicurezza dei posti posteriori come illustrato in fig. 78 e fig. 79.

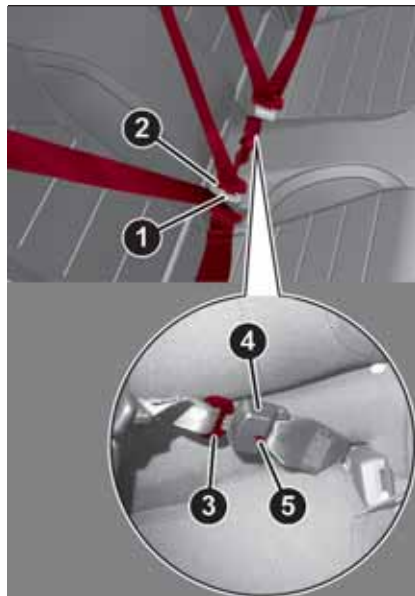

78

06056S0002EM

A differenza di quelle laterali la cintura di sicurezza posteriore centrale è dotata di doppia fibbia. Svolgere la cintura dal suo arrotolatore, impugnare la linguetta di aggancio 3 fig. 78 ed introdurla nella sede 4, poi la linguetta 2 nella sede 1; assicurandosi del corretto bloccaggio di entrambe le fibbie.

Per sganciare la linguetta 3 premere il pulsante 5, avvalendosi di una qualsiasi linguetta di aggancio cintura.

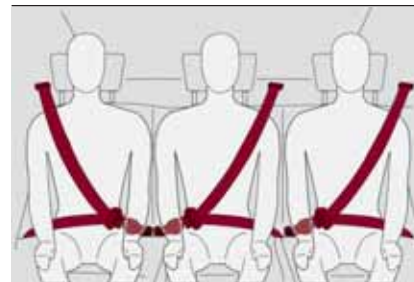

79

06056S0003EM



70)



### ATTENZIONE

**69)** Non premere il pulsante 3 durante la marcia.

**70)** Ricordarsi che, in caso d'urto violento, i passeggeri dei sedili posteriori che non indossano le cinture, oltre ad esporsi personalmente ad un grave rischio, costituiscono un pericolo anche per gli occupanti dei posti anteriori.



ABC

## SISTEMA SBA (Seat Belt Alert)

Il sistema SBA avverte i passeggeri dei posti anteriori e posteriori (ove presente) del mancato allacciamento della propria cintura di sicurezza.

Il sistema segnala il mancato allacciamento delle cinture di sicurezza attraverso segnalazioni visive (accensione di spie sul quadro strumenti e di icone sul display) e tramite una segnalazione acustica (vedere quanto descritto nei paragrafi seguenti).

### COMPORAMENTO SPIA CINTURE DI SICUREZZA POSTI ANTERIORI

Quando si porta il dispositivo di avviamento in posizione ON la spia  (vedere fig. 80) si accende per qualche secondo, qualunque sia lo stato delle cinture di sicurezza anteriori.

Con vettura ferma, se la cintura di sicurezza lato guidatore oppure la cintura di sicurezza lato passeggero è slacciata (con passeggero seduto) la spia rimane accesa a luce fissa.



80

0606650001EM

Non appena si supera la soglia degli 8 km/h per alcuni secondi (variabili in funzione delle condizioni vettura), con cinture di sicurezza lato guidatore oppure lato passeggero (con passeggero seduto) slacciate, si attiva una segnalazione acustica in concomitanza con il lampeggio della spia  per una durata di circa 105 secondi.

Una volta attivato, questo ciclo di segnalazioni rimane attivo per tutta la sua durata (indipendentemente dalla velocità vettura) oppure finché le cinture di sicurezza vengono allacciate.

Quando viene inserita la retromarcia, durante il ciclo di avvisi, la segnalazione acustica viene disattivata e la spia  si accende a luce fissa. Il ciclo di segnalazioni verrà riattivato non appena la velocità supera nuovamente gli 8 km/h.

## COMPORAMENTO ICONE CINTURE DI SICUREZZA POSTI POSTERIORI

(ove presente)

Le icone vengono visualizzate sul display (fig. 81) trascorso qualche secondo da quando il dispositivo di avviamento viene portato in posizione ON e dopo circa 30 secondi si spengono.

In seguito alla chiusura di una porta, oppure a seguito di un cambio di stato di allacciamento delle cinture le icone si riaccendono per circa 30 secondi per poi spegnersi.

Le icone visualizzate sul display indicano:

- 1 - *cintura di sicurezza* posto posteriore sinistro;
- 2 - *cintura di sicurezza* posto posteriore centrale, (ove presente);
- 3 - *cintura di sicurezza* posto posteriore destro.



81

0606650002EM

Le icone vengono visualizzate in funzione delle corrispondenti cinture di sicurezza dei posti posteriori e rimangono accese per circa 30 secondi dall'ultimo cambio di stato della cintura:

☐ *se la cintura di sicurezza è allacciata* l'icona corrispondente sarà di colore verde;

☐ *se la cintura di sicurezza è slacciata* l'icona corrispondente sarà di colore rosso.

Se una cintura di sicurezza posteriore viene slacciata, unitamente all'accensione della relativa icona sul display, verrà attivata anche una segnalazione acustica (3 "beep").

Inoltre le icone si riaccendono per circa 30 secondi ogni qualvolta una delle porte posteriori viene chiusa.

Nel caso vengano slacciate più cinture di sicurezza, la segnalazione visiva (di colore rosso lampeggiante) ha inizio e termina in modo indipendente per ogni spia.

L'icona diventerà di colore verde quando si riallaccerà la rispettiva cintura di sicurezza.

Trascorsi circa 30 secondi dall'ultima segnalazione le icone relative ai posti posteriori si spegneranno, indipendentemente dallo stato della cintura (icona di colore rosso oppure verde).

## AVVERTENZE

Per quanto riguarda i sedili posteriori, il sistema SBA indica solamente se le cinture di sicurezza sono slacciate (icona rossa) oppure allacciate (icona verde), ma non indica la presenza di un eventuale passeggero.

Le spie/icone rimangono tutte spente se, portando il dispositivo di avviamento in posizione ON, tutte le cinture di sicurezza (anteriori e posteriori) risultano allacciate.

Per i posti posteriori le icone si attivano dopo qualche secondo da quando il dispositivo di avviamento viene portato in posizione ON, a prescindere dallo stato delle cinture di sicurezza (anche se le cinture di sicurezza sono tutte allacciate).

Tutte le spie/icone si accendono quando almeno una cintura passa da allacciata a slacciata o viceversa.

## PRETENSIONATORI

La vettura è dotata di pretensionatori per le cinture di sicurezza anteriori e posteriori laterali che, in caso di urto frontale violento, richiamano di alcuni centimetri il nastro delle cinture, garantendo così la perfetta aderenza delle cinture al corpo degli occupanti prima che inizi l'azione di trattenimento.

L'avvenuta attivazione dei pretensionatori è riconoscibile dall'arretramento del nastro verso l'arrotoiatore.

La vettura, sulle cinture anteriori, è inoltre dotata di un secondo dispositivo di pretensionamento (installato in zona batticalagno): l'avvenuta attivazione è riconoscibile dall'accorciamento del cavo metallico.

Durante l'intervento del pretensionatore si può verificare una leggera emissione di fumo; questo fumo non è nocivo e non indica un principio di incendio.

Il pretensionatore non necessita di alcuna manutenzione né lubrificazione: qualunque intervento di modifica delle sue condizioni originali ne invalida l'efficienza.

Se per eventi naturali eccezionali (ad es. alluvioni, mareggiate, ecc.) il dispositivo fosse stato raggiunto da acqua e/o fanghiglia, è necessario rivolgersi alla



ABC

Rete Assistenziale Alfa Romeo per farlo sostituire.

**AVVERTENZA** Per avere la massima protezione dall'azione del pretensionatore, indossare la cintura di sicurezza tenendola bene aderente al busto e al bacino.

### LIMITATORI DI CARICO



71)



31)

Per aumentare la protezione in caso di incidente, gli arrotolatori delle cinture di sicurezza anteriori e posteriori laterali sono dotati, al loro interno, di un dispositivo che consente di dosare opportunamente la forza che agisce sul torace e sulle spalle durante l'azione di trattenimento delle cinture in caso di urto frontale.

### AVVERTENZE PER L'IMPIEGO DELLE CINTURE DI SICUREZZA



72) 73) 74)

Rispettare (e far osservare agli occupanti della vettura) tutte le disposizioni legislative locali riguardo l'obbligo e le modalità di utilizzo delle cinture. Allacciare sempre le cinture di sicurezza prima di mettersi in viaggio. L'uso delle cinture è necessario anche per le donne in gravidanza: anche per loro e

per il nascituro il rischio di lesioni in caso d'urto è minore se indossano le cinture.

Le donne in gravidanza devono posizionare la parte inferiore del nastro molto in basso, in modo che passi sopra al bacino e sotto il ventre fig. 82. Man mano che la gravidanza procede, la conducente deve regolare il sedile ed il volante in modo da avere il pieno controllo della vettura (i pedali ed il volante devono essere di facile accessibilità). È necessario tuttavia tenere la massima distanza possibile tra il ventre ed il volante.

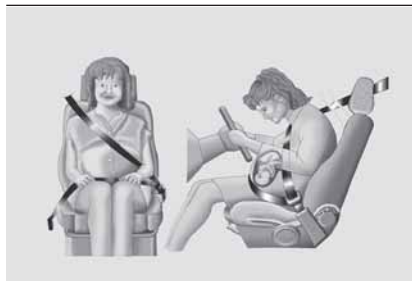

82

0607650001EM

Il nastro della cintura di sicurezza non deve essere attorcigliato. La parte superiore deve passare sulla spalla e attraversare diagonalmente il torace. La parte inferiore deve risultare aderente al bacino fig. 83 e non all'addome dell'occupante. Non utilizzare dispositivi

(mollette, fermi, ecc.) che tengano le cinture non aderenti al corpo degli occupanti.



83

0607650002EM

Ogni cintura di sicurezza deve essere utilizzata da una sola persona: non trasportare bambini sulle ginocchia degli occupanti utilizzando le cinture di sicurezza per la protezione di entrambi fig. 84. In generale non allacciare alcun oggetto alla persona.



84

0607650003EM

## MANUTENZIONE DELLE CINTURE DI SICUREZZA

Per la corretta manutenzione delle cinture di sicurezza, osservare attentamente le seguenti avvertenze:

- ❑ utilizzare sempre le cinture con il nastro ben disteso, non attorcigliato; accertarsi che questo possa scorrere liberamente senza impedimenti;
- ❑ verificare il funzionamento della cintura di sicurezza nel seguente modo: agganciare la cintura di sicurezza e tirarla energicamente;
- ❑ a seguito di un incidente di una certa entità, sostituire la cintura di sicurezza indossata, anche se in apparenza non sembra danneggiata. Sostituire comunque la cintura di sicurezza in caso di attivazione dei pretensionatori;
- ❑ evitare che gli arrotolatori vengano bagnati: il loro corretto funzionamento è garantito solo se non subiscono infiltrazioni d'acqua;
- ❑ sostituire la cintura di sicurezza quando sono presenti tracce di logorio oppure tagli.



### ATTENZIONE

**71)** Il pretensionatore è utilizzabile una sola volta. Dopo la sua attivazione rivolgersi alla Rete Assistenziale Alfa Romeo per farlo sostituire.

**72)** È severamente proibito smontare o manomettere i componenti del pretensionatore e della cintura di sicurezza. Qualsiasi intervento deve essere eseguito da personale qualificato e autorizzato. Rivolgersi sempre alla Rete Assistenziale Alfa Romeo.

**73)** Per avere la massima protezione tenere lo schienale in posizione eretta, appoggiare bene la schiena e tenere la cintura di sicurezza ben aderente al busto e al bacino. Allacciare sempre le cinture, sia dei posti anteriori, sia di quelli posteriori! Viaggiare senza le cinture allacciate aumenta il rischio di lesioni gravi o di morte in caso d'urto.

**74)** Se la cintura è stata sottoposta ad una forte sollecitazione, ad esempio in seguito ad un incidente, bisogna provvedere alla sua completa sostituzione insieme agli ancoraggi, alle viti di fissaggio degli ancoraggi stessi ed al pretensionatore; infatti, anche se non presenta difetti visibili, la cintura potrebbe aver perso le sue proprietà di resistenza.



### AVVERTENZA

**31)** Interventi che comportano urti, vibrazioni o riscaldamento localizzati (superiori a 100°C per una durata massima di 6 ore) nella zona del pretensionatore possono provocare danneggiamenti o attivazioni. Rivolgersi alla Rete Assistenziale Alfa Romeo qualora si debba intervenire su tali componenti.

## SISTEMI DI PROTEZIONE PER BAMBINI

### TRASPORTARE BAMBINI IN SICUREZZA

 **75) 76) 77) 78)**

Per la migliore protezione in caso di urto tutti gli occupanti devono viaggiare seduti e assicurati dagli opportuni sistemi di ritenuta, compreso neonati e bambini!

Questa prescrizione è obbligatoria, secondo la direttiva 2003/20/CE, in tutti i Paesi membri dell'Unione Europea.

I bambini di statura inferiore a 1,50 m, fino a 12 anni di età, devono essere protetti con idonei dispositivi di ritenuta e dovrebbero essere alloggiati nei posti posteriori.

Le statistiche sugli incidenti indicano che i sedili posteriori offrono maggiore garanzia di incolumità per i bambini.

I bambini, rispetto agli adulti, hanno la testa, proporzionalmente più grande e pesante rispetto al resto del corpo, mentre muscoli e struttura ossea non sono completamente sviluppati. Sono pertanto necessari, per il loro corretto trattenimento in caso di urto, sistemi diversi dalle cinture degli adulti, per ridurre al minimo il rischio di lesioni in caso di incidente, frenata o manovra improvvisa.



ABC

I bambini devono sedere in modo sicuro e confortevole. Compatibilmente con le caratteristiche dei seggiolini utilizzati, si raccomanda di mantenere il più a lungo possibile (almeno fino a 3-4 anni di età) i bambini in seggiolini orientati contromarcia, in quanto questa è la posizione più protettiva in caso di urto.

La scelta del dispositivo di ritenuta bambino più idoneo da utilizzare va fatta in base al peso ed alle dimensioni del bambino. Esistono differenti tipologie di sistemi di ritenuta bambini, che possono essere fissati alla vettura mediante le cinture di sicurezza, o mediante gli ancoraggi ISOFIX/i-Size.

Si raccomanda di scegliere sempre il sistema di ritenuta più adeguato al bambino; per tale scopo si invita a consultare sempre il Libretto di Uso e Manutenzione fornito con il seggiolino per essere certi che sia del tipo adatto al bambino cui è destinato.

In Europa le caratteristiche dei sistemi di ritenuta bambini sono regolamentate dalla norma ECE-R44, che li suddivide in cinque gruppi di peso:

Gruppo	Fasce di peso
Gruppo 0	fino a 10 kg di peso
Gruppo 0+	fino a 13 kg di peso
Gruppo 1	9 - 18 kg di peso
Gruppo 2	15 - 25 kg di peso
Gruppo 3	22 - 36 kg di peso

Alla norma ECE-R44 si è di recente affiancato il regolamento ECE R-129, che definisce le caratteristiche dei nuovi seggiolini i-Size (vedere quanto descritto al paragrafo "Idoneità dei sedili passeggero per l'utilizzo dei seggiolini i-Size" per maggiori informazioni in merito).

Tutti i dispositivi di ritenuta devono riportare i dati di omologazione, insieme con il marchio di controllo, su una targhetta solidamente fissata al seggiolino, che non deve essere assolutamente rimossa.

Nella Lineaccessori sono disponibili seggiolini bambino adeguati ad ogni gruppo di peso. Si consiglia questa scelta, essendo stati sperimentati specificatamente per le vetture Alfa Romeo.

## INSTALLAZIONE SEGGIOLINO CON LE CINTURE DI SICUREZZA

I seggiolini Universali che si installano con le sole cinture di sicurezza sono omologati sulla base della norma ECE R44 e sono suddivisi in differenti gruppi di peso.



**AVVERTENZA** Le figure sono solo indicative per il montaggio. Montare il seggiolino secondo le istruzioni obbligatoriamente allegate allo stesso.

### Gruppo 0 e 0+

I bambini fino a 13 kg devono essere trasportati rivolti all'indietro su un seggiolino del tipo raffigurato in fig. 85 che, sostenendo la testa, non induce sollecitazioni sul collo in caso di brusche decelerazioni.



85

06086S0001EM

Il seggiolino è trattenuto dalle cinture di sicurezza della vettura, come indicato in fig. 85 e deve trattenere a sua volta il bambino con le sue cinture incorporate.

### Gruppo 1

A partire dai 9 fino ai 18 kg di peso i bambini possono essere trasportati rivolti in avanti fig. 86.



86

0608650002EM

### Gruppo 2

I bambini dai 15 ai 25 kg di peso possono essere trattenuti direttamente dalle cinture della vettura fig. 87.



87

0608650003EM

In questo caso i seggiolini hanno la sola funzione di posizionare correttamente il bambino rispetto alle cinture di sicurezza, in modo che il tratto diagonale della cintura di sicurezza aderisca al torace e non al collo e che il tratto orizzontale della cintura di sicurezza aderisca al bacino e non all'addome del bambino.

### Gruppo 3

Per bambini dai 22 ai 36 kg di peso esistono degli appositi dispositivi di ritenuta che consentono il corretto passaggio della cintura di sicurezza.

La fig. 88 riporta un esempio di corretto posizionamento del bambino sul sedile posteriore.



88

0608650004EM

Oltre 1,50 m di statura i bambini indossano le cinture come gli adulti.



ABC

**IDONEITÀ DEI SEDILI PASSEGGERO PER L'UTILIZZO DEI SEGGIOLINI UNIVERSALI**

La vettura è conforme alla Direttiva Europea 2000/3/CE che regola la montabilità dei seggiolini bambini sui vari posti della vettura secondo la tabella seguente:

Gruppo	Fasce di peso	Posizionamento seggiolino Universale			
		Passeggero anteriore		Passeggeri posteriori	
		Air bag passeggero attivati	Air bag passeggero disattivati	Passeggero posteriore centrale (ove presente)	Passeggeri posteriori laterali
Gruppo 0	fino a 10 kg	X	U	X	U
Gruppo 0+	fino a 13 kg	X	U	X	U
Gruppo 1	9-18 kg	X	U	X	U
Gruppo 2	15-25 kg	U	U	X	U
Gruppo 3	22-36 kg	U	U	X	U

X = Posto a sedere non adatto per bambini di questa categoria di peso.

U = Idoneo per i sistemi di ritenuta della categoria "Universale" secondo il Regolamento Europeo CEE-R44 per i "Gruppi" indicati.

## INSTALLAZIONE DI UN SEGGIOLINO ISOFIX

 83) 84) 85) 86) 87)

I posti posteriori laterali della vettura sono dotati di ancoraggi ISOFIX, per il montaggio di un seggiolino in modo rapido, semplice e sicuro.

Il sistema ISOFIX permette di montare sistemi di ritenuta bambini ISOFIX, senza utilizzare le cinture di sicurezza della vettura, ma vincolando direttamente il seggiolino a tre ancoraggi presenti sulla vettura.

È possibile effettuare la montabilità mista di seggiolini tradizionali ed ISOFIX su posti diversi della stessa vettura

Per installare un seggiolino ISOFIX, agganciarlo ai due ancoraggi metallici 1 fig. 89 raggiungibili sollevando gli sportellini 2 ubicati sul retro del cuscino del sedile posteriore, nel punto di incontro con lo schienale, quindi fissare la cinghia superiore (disponibile assieme al seggiolino) all'apposito ancoraggio "top tether" 3 fig. 90 ubicato dietro l'appoggiatesta del sedile.



89

0608650009EM

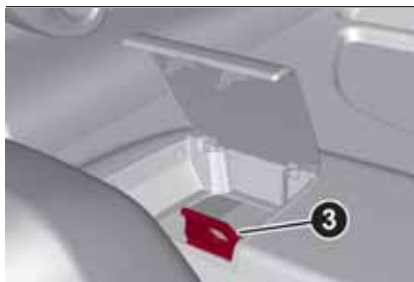

90

0608650005EM

A titolo indicativo in fig. 91 è rappresentato un esempio di seggiolino ISOFIX Universale che copre il gruppo di peso 1.

**AVVERTENZA** La fig. 91 è solamente indicativa per il montaggio. Montare il seggiolino secondo le istruzioni obbligatoriamente allegate allo stesso.



91

0608650006EM

**NOTA** Quando si usa un seggiolino ISOFIX Universale, è possibile usare solo seggiolini omologati ECE R44 "ISOFIX Universal" (R44/03 o aggiornamenti successivi) (vedere fig. 92).

Gli altri gruppi di peso sono coperti da specifici seggiolini ISOFIX, che possono essere utilizzati solo se appositamente sperimentati per questa vettura (vedere la lista di vetture allegata al seggiolino).

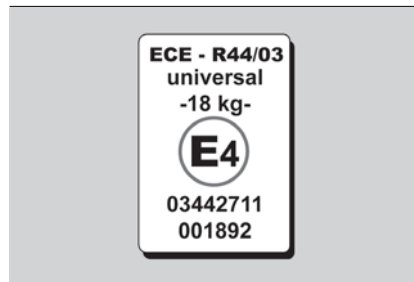

92

0608650007EM



ABC

## IDONEITÀ DEI SEDILI PASSEGGERO PER L'UTILIZZO DEI SEGGIOLINI ISOFIX

POSIZIONI ISOFIX SU VETTURA					
Categorie di peso	Categoria dimensioni	Dispositivo	Passeggero anteriore	Passeggeri posteriori laterali	Passeggero posteriore centrale (ove presente)
Gruppo 0 (fino a 10 kg)	E	ISO/R1	X	IL	X
	E	ISO/R1	X	IL	X
Gruppo 0+ (fino a 13 kg)	D	ISO/R2	X	IL	X
	C	ISO/R3	X	IL (*)	X
Gruppo 1 (da 9 fino a 18 kg)	D	ISO/R2	X	IL	X
	C	ISO/R3	X	IL (*)	X
	B	ISO/F2	X	IUF -IL	X
	B1	ISO/F2X	X	IUF -IL	X
	A	ISO/F3	X	IUF -IL	X
				X	IL
Gruppo 2 (da 15 fino a 25 kg)			X	IL	X
Gruppo 3 (da 22 fino a 36 kg)			X	IL	X

X Posizione ISOFIX non adatta ai sistemi di protezione per bambini ISOFIX per questa categoria di peso e/o di dimensioni.

IL Adatto per sistemi di ritenuta bambini ISOFIX delle categorie "Specifica del veicolo", "Limitata" o "Semi-universale", omologati per questo specifico veicolo.

IL (\*) È possibile montare il seggiolino ISOFIX agendo sulle regolazioni del sedile anteriore (con installati i sedili Carbonshell Sport "Sparco" non è necessario intervenire sulle loro regolazioni).

IUF Adatto per sistemi di ritenuta per bambini ISOFIX della categoria universale rivolti in avanti ed omologati per l'utilizzo nel gruppo di peso.

X Posizione ISOFIX non adatta ai sistemi di protezione per bambini ISOFIX per questa categoria di peso e/o di dimensioni.

## IDONEITÀ DEI SEDILI PASSEGGERO PER L'UTILIZZO DEI SEGGIOLINI i-Size

I posti posteriori esterni della vettura sono omologati per ospitare i seggiolini i-Size di ultima generazione.

Questi seggiolini, costruiti ed omologati secondo il regolamento i-Size (ECE R129), assicurano maggiori condizioni di sicurezza per il trasporto di bambini in auto:

- obbligo di trasporto del bambino rivolto contro marcia fino a 15 mesi di età;
- aumento della protezione offerta dal seggiolino in caso di urti laterali;
- incoraggiamento all'utilizzo del sistema ISOFIX per evitare difetti di installazione del seggiolino;
- maggiore efficacia nella scelta del seggiolino, non più in base al peso, ma in base all'altezza del bambino;
- migliore compatibilità tra i sedili della vettura e i seggiolini: i seggiolini i-Size possono essere considerati come dei "Super ISOFIX", nel senso che possono essere installati perfettamente nei posti omologati i-Size, ma possono essere anche installati nelle posizioni omologate ISOFIX (ECE R44).

NOTA I posti della vettura, omologati i-Size sono evidenziati dal simbolo riportato in fig. 93.



93

0608650008EM



ABC

La tabella seguente, in conformità alla legislazione Europea ECE 129, indica la possibilità di installare seggiolini i-Size.

	POSIZIONI i-Size SU VETTURA			
	Dispositivo	Passeggero anteriore	Passeggeri posteriori laterali	Passeggero posteriore centrale
Seggiolini bambini i-Size	ISO/R2	X	i-U	X
	ISO/F2	X	i-U	X

i-U: adatto per seggiolini i-Size Universali, montati sia rivolti contromarcia, sia nel verso di marcia.

X: posto a sedere non idoneo per seggiolini i-Size Universali.

## SEGGIOLINI RACCOMANDATI DA ALFA ROMEO PER LA SUA GIULIA

Lineaccessori Alfa Romeo propone una gamma completa di seggiolini per bambini da fissare con la cintura di sicurezza a tre punti o mediante gli attacchi ISOFIX.

AVVERTENZA Alfa Romeo raccomanda di installare il seggiolino secondo le istruzioni obbligatoriamente allegate allo stesso.

Gruppo di peso	Seggiolino	Tipo di seggiolino	Installazione seggiolino
Gruppo 0+ : dalla nascita a 13 kg da 40 a 85 cm		<b>PEG-PEREGO Primo Viaggio SL</b>	Seggiolino Universale/ISOFIX. Si installa nel verso contrario alla marcia utilizzando le sole cinture di sicurezza della vettura, oppure l'apposita base ISOFIX K (acquistabile separatamente) e gli ancoraggi ISOFIX della vettura.
		<b>ISOFIX Base 0+1 K</b>	<b>Alfa Romeo consiglia di installarlo, utilizzando l'apposita base ISOFIX K (acquistabile separatamente) e gli ancoraggi ISOFIX della vettura.</b> Con sottobase va installato sui posti posteriori esterni.



ABC

Gruppo di peso

Seggiolino

Tipo di seggiolino

Installazione seggiolino

Gruppo 1: da 9 fino  
a 18 kg  
da 67 a 105 cm



Fair G0/15

Seggiolino Universale/ISOFIX.  
Può essere installato utilizzando le  
sole cinture di sicurezza della vettura  
(nel solo verso di marcia) oppure gli  
attacchi ISOFIX della vettura.

**Alfa Romeo consiglia di installarlo,  
utilizzando la piattaforma ISOFIX  
rivolta all'indietro (tipo A RWF - da  
acquistare separatamente), oppure  
la piattaforma ISOFIX rivolta nel  
verso di marcia (tipo M - FWF - da  
acquistare separatamente) e il  
poggiatesta rigido (da acquistare  
separatamente) e gli attacchi  
ISOFIX della vettura.**

Con sottobase va installato sui posti  
posteriori esterni.



**Riferimento 1: Piattaforma  
Fair ISOFIX RWF**

oppure  
**Riferimento 2: Piattaforma  
Fair ISOFIX FWF**

Gruppo 2: da 15 a  
25 kg  
da 95 a 135 cm



TAKATA MAXI PLUS

Si installa solo rivolto in avanti,  
utilizzando la cintura di sicurezza a  
tre punti e gli ancoraggi ISOFIX della  
vettura.

**Alfa Romeo consiglia di installarlo  
utilizzando gli ancoraggi ISOFIX  
della vettura.**

Va installato sui posti posteriori  
esterni.

**Alfa Romeo raccomanda, per i  
bambini fino a 135 cm di altezza,  
sempre l'utilizzo dello schienale.**

Gruppo di peso

Seggiolino

Tipo di seggiolino

Installazione seggiolino

Gruppo 3: da 22 a  
36 kg  
da 136 a 150 cm



**TAKATA MAXI PLUS**

Si installa solo rivolto in avanti, utilizzando la cintura di sicurezza a tre punti e gli ancoraggi ISOFIX della vettura.

**Alfa Romeo consiglia di installarlo utilizzando gli ancoraggi ISOFIX della vettura.**

Va installato sui posti posteriori esterni.



ABC

### Principali avvertenze da seguire per trasportare bambini in modo sicuro

- ❑ Installare i seggiolini bambini sul sedile posteriore, in quanto questa risulta essere la posizione più protetta in caso d'urto.
- ❑ Mantenere il più a lungo possibile il seggiolino nella posizione contromarcia, possibilmente fino a 3-4 anni di età del bambino.
- ❑ In caso di necessità è possibile sollevare l'appoggiatesta posteriore o quello sul sedile anteriore lato passeggero per favorire l'installazione di un seggiolino. L'appoggiatesta deve essere sempre presente in vettura e montato in caso di utilizzo del posto a sedere da parte di un adulto o di un bambino seduto su un seggiolino senza schienale (fare riferimento alla procedura descritta nel paragrafo "Appoggiatesta" nel capitolo "Conoscenza della vettura").
- ❑ In caso di disattivazione dell'air bag frontale lato passeggero controllare sempre, tramite l'accensione permanente dell'apposita spia sulla plafoniera anteriore, l'avvenuta disattivazione.
- ❑ Attenersi scrupolosamente alle istruzioni fornite con il seggiolino stesso. Conservarle nella vettura insieme ai documenti e al presente libretto. Non utilizzare seggiolini usati privi delle istruzioni di uso.

- ❑ Ciascun sistema di ritenuta è rigorosamente monoposto; non trasportarvi mai due bambini contemporaneamente.
- ❑ Verificare sempre che le cinture di sicurezza non appoggino sul collo del bambino.
- ❑ Verificare sempre, con una prova di trazione sul nastro, l'avvenuto aggancio delle cinture di sicurezza.
- ❑ Durante il viaggio non permettere al bambino di assumere posizioni anomale o di slacciare le cinture di sicurezza.
- ❑ Non permettere al bambino di mettere la parte diagonale della cintura di sicurezza sotto le braccia o dietro la schiena.
- ❑ Non trasportare mai bambini in braccio, neppure neonati. Nessuno infatti è in grado di trattenerli in caso di urto.
- ❑ In caso di incidente sostituire il seggiolino con uno nuovo.



### ATTENZIONE

**75) GRAVE PERICOLO** In presenza di air bag frontale lato passeggero attivato, non disporre sul sedile anteriore passeggero seggiolini bambino che si montano nel verso opposto a quello di marcia. L'attivazione dell'air bag, in caso di urto, potrebbe produrre lesioni mortali al bambino trasportato indipendentemente dalla gravità dell'urto. Si consiglia pertanto di trasportare, sempre, i bambini seduti sul proprio seggiolino sul sedile posteriore, in quanto questa risulta la posizione più protetta in caso di urto.

**76)** L'obbligo di disattivare l'air bag se si installa un seggiolino bambini rivolto contro marcia è riportato con opportuna simbologia sull'etichetta ubicata sull'aletta parasole. Attenersi sempre a quanto riportato sull'aletta parasole lato passeggero (vedere quanto descritto al paragrafo "Sistema di protezione supplementare (SRS) - Air bag").

**77)** Nel caso sia necessario trasportare un bambino sul sedile anteriore lato passeggero con un seggiolino che si monta nel verso contrario di marcia, gli air bag lato passeggero frontale e laterale (Side bag) devono essere disattivati agendo sul Menu principale del sistema Connect (vedere quanto descritto al paragrafo "Sistema di protezione supplementare (SRS) - Air bag", verificandone l'avvenuta disattivazione tramite l'accensione del LED  OFF sulla plafoniera anteriore. Inoltre il sedile passeggero dovrà essere regolato nella posizione più arretrata, al fine di evitare eventuali contatti del seggiolino bambini con la plancia.

**78)** Non movimentare il sedile anteriore o posteriore in presenza di un bambino seduto od alloggiato nell'apposito seggiolino

**79)** Un montaggio scorretto del seggiolino può rendere inefficace il sistema di protezione. In caso di incidente, infatti, il seggiolino potrebbe allentarsi ed il bambino potrebbe subire lesioni anche letali. Per l'installazione di un sistema di protezione per neonato o per bambino attenersi scrupolosamente alle istruzioni riportate dal Produttore.

**80)** Quando il sistema di protezione per bambini non viene utilizzato, fissarlo con la cintura di sicurezza oppure mediante gli ancoraggi ISOFIX, oppure rimuoverlo dalla vettura. Non lasciarlo svincolato all'interno dell'abitacolo. In questo modo si evita che, in caso di brusca frenata o di incidente, possa provocare lesioni agli occupanti.

**81)** Dopo aver installato un seggiolino bambini, non movimentare il sedile: rimuovere sempre il seggiolino prima di eseguire qualsiasi tipo di regolazione.

**82)** Assicurarsi sempre che il tratto a bandoliera della cintura di sicurezza non passi sotto le braccia oppure dietro la schiena del bambino. In caso di incidente la cintura di sicurezza non sarà in grado di trattenere il bambino, con il rischio di provocarne lesioni anche mortali. Il bambino deve pertanto sempre indossare correttamente la propria cintura di sicurezza.

**83)** Non utilizzare lo stesso ancoraggio inferiore per installare più di un sistema di protezione per bambini.

**84)** Se un seggiolino ISOFIX Universale non è fissato con tutti e tre gli ancoraggi, il seggiolino non sarà in grado di proteggere il bambino in modo corretto. In caso di incidente il bambino potrebbe subire lesioni gravi anche mortali.

**85)** Montare il seggiolino solo a vettura ferma. Il seggiolino è correttamente ancorato alle staffe di predisposizione quando si percepiscono gli scatti che accertano l'avvenuto aggancio. Attenersi in ogni caso alle istruzioni di montaggio, smontaggio e posizionamento, che il Costruttore del seggiolino è tenuta a fornire con lo stesso.

**86)** Se la vettura è stata coinvolta in un incidente stradale di elevata severità far sostituire gli ancoraggi ISOFIX ed il seggiolino per bambini.

**87)** Se la vettura è stata coinvolta in un incidente stradale di elevata severità far sostituire sia il seggiolino sia la cintura di sicurezza alla quale il seggiolino era vincolato.

## SISTEMA DI PROTEZIONE SUPPLEMENTARE (SRS) - AIR BAG

La vettura è dotata di:

- air bag frontale per il guidatore;
- air bag frontale per il passeggero;
- air bag laterali anteriori per la protezione di bacino, torace e spalla (Side bag) di guidatore e passeggero;
- air bag laterali per la protezione della testa degli occupanti dei posti anteriori e degli occupanti dei posti posteriori laterali (Window bag).

La posizione degli air bag è contrassegnata, su vettura, dalla scritta "AIRBAG": sul volante sotto all'emblema Alfa Romeo, sulla plancia, sul rivestimento laterale oppure su un'etichetta in prossimità del punto di apertura dell'air bag.

### AIR BAG FRONTALI

Gli air bag frontali (guidatore e passeggero) proteggono gli occupanti dei posti anteriori negli urti frontali di severità medio-alta, mediante l'interposizione del cuscino fra l'occupante ed il volante o la plancia portastrumenti.

La mancata attivazione degli air bag nelle altre tipologie d'urto (laterale, posteriore, ribaltamento, ecc...) non è pertanto indice di malfunzionamento del sistema.



ABC

Gli air bag frontali (guidatore e passeggero) non sono sostitutivi, ma complementari all'uso delle cinture di sicurezza, che si raccomanda sempre di indossare, come del resto prescritto dalla legislazione in Europa e nella maggior parte dei Paesi extraeuropei.

In caso d'urto una persona che non indossa le cinture di sicurezza viene proiettata in avanti e può entrare in contatto con il cuscino ancora in fase di apertura. In questa situazione risulta pregiudicata la protezione offerta dal cuscino stesso.

Gli air bag frontali possono non attivarsi nei seguenti casi:

- urti frontali contro oggetti molto deformabili che non interessano la superficie frontale della vettura (ad es. urto del parafrangente contro il guard rail);
- incuneamento della vettura sotto altri veicoli o barriere protettive (ad esempio sotto autocarri o guard rail).

La mancata attivazione nelle condizioni sopra descritte è dovuta al fatto che gli air bag potrebbero non offrire alcuna protezione aggiuntiva rispetto alle cinture di sicurezza e di conseguenza la loro attivazione risulterebbe inopportuna.

La mancata attivazione in questi casi non è pertanto indice di malfunzionamento del sistema.

### Air bag frontale lato guidatore

È costituito da un cuscino a gonfiaggio istantaneo contenuto in un apposito vano ubicato nel centro del volante fig. 94.



94

0610650001EM

### Air bag frontale lato passeggero

È costituito da un cuscino a gonfiaggio istantaneo, contenuto in un apposito vano ubicato nella plancia portastrumenti fig. 95, con un maggior volume rispetto a quello del lato guidatore.



95

0610650002EM

### Air bag frontale lato passeggero e seggiolini bambini

I seggiolini che si montano nel verso contrario a quello di marcia non devono **MAI** essere montati sul sedile anteriore con air bag lato passeggero attivo, poiché l'attivazione dell'air bag in caso di urto potrebbe produrre lesioni mortali al bambino trasportato.

Attenersi **SEMPRE** alle raccomandazioni presenti sull'etichetta ubicata sull'aletta parasole lato passeggero fig. 96, ed a quanto indicato nella tabella fig. 99.



96

0610650003EM

## Disattivazione/attivazione degli air bag lato passeggero: air bag frontale e air bag laterale

(ove presente)

Per la disattivazione degli air bag frontale e laterale anteriore lato passeggero, agire sul sistema Connect, selezionando dal Menu principale, attivabile con la pressione del tasto MENU, in successione le seguenti funzioni: "Impostazioni", "Sicurezza", "Airbag passeggero", selezionabili con rotazione e pressione del Rotary Pad fig. 97. Il sistema informa sullo stato di attivazione/disattivazione degli air bag e chiede di confermare il cambiamento di stato, premere del Rotary Pad qualora si voglia procedere.



97

0610650007EM

Sulla plafoniera anteriore, sono presenti i LED di stato OFF e ON. Portando il dispositivo di avviamento in posizione AVV i due LED si accendono per alcuni secondi. Nel caso in cui ciò non avvenga rivolgersi alla Rete Assistenziale Alfa Romeo. Durante i primi secondi l'accensione dei LED non indica il reale stato della protezione del passeggero, ma ha solo lo scopo di verificarne il corretto funzionamento.

In seguito al test, della durata di alcuni secondi, i LED indicheranno lo stato della protezione dell'air bag passeggero.

Protezione passeggero attiva: il LED ON fig. 98 si accende a luce fissa.

Protezione passeggero disattiva: il LED OFF si accende a luce fissa.



98

0610650008EM



ABC

## Air bag frontale lato passeggero e seggiolini bambini: ATTENZIONE

<b>I</b>	RISCHIO DI FERITE GRAVI O MORTALI. I seggiolini bambino che si montano nel verso opposto a quello di marcia non vanno installati sui sedili anteriori in presenza di air bag passeggero attivo.
<b>GB</b>	DEATH OR SERIOUS INJURY CAN OCCUR. NEVER use a rearward facing child restraint on a seat protected by an ACTIVE AIRBAG in front of it, DEATH or SERIOUS INJURY to the CHILD can occur
<b>F</b>	RISQUE DE MORT OU DE BLESSURES GRAVES. NE PAS positionner le siège pour enfant tourné vers l'arrière, en cas d'air bag passager actif.
<b>D</b>	Nichtbeachtung kann TOD oder SCHWERE VERLETZUNGEN zur Folge haben. Rückwärts gerichtete Kinderrückhaltesysteme (Babyschale) dürfen nicht in Verbindung mit aktiviertem Beifahrerairbag auf dem Beifahrersitz verwendet werden
<b>NL</b>	DIT KAN DODELIJK ZIJN OF ERNSTIGE ONGELUKKEN VEROORZAKEN. Plaats het kinderstoeltje niet ruggelings op de voorstoel wanneer er een airbag aanwezig is.
<b>E</b>	PUEDE OCACIONAR MUERTE O HERIDAS GRAVES. NO ubicar el asiento para niños en sentido inverso al de marcha en el asiento delantero si hubiese airbag activo lado pasajero.
<b>PL</b>	MOŻE GROZIĆ ŚMIERĆ LUB CIEŻKIMI OBRAŻENIAMI. NIE WOLNO umieszczać fotelika dziecięcego tyłem do kierunku jazdy na przednim siedzeniu w przypadku zainstalowanej aktywnej poduszki powietrznej pasażera.
<b>TR</b>	ÖLÜM VEYA AĞIR ŞEKİLDE YARALANMAYA SEBEP OLABİLİR. Yolcu airbağı aktif halde iken çocuk koltuğunu araç gidis yönüne ters biçimde yerleştirmeyin.
<b>DK</b>	FARE FOR DØDELIGE KVÆSTELSER OG LIVSTRUENDE SKADER. Placer aldrig en bagudvendt barnstol på passagerersædet, hvis passager-airbagen er indstillet til at være aktiv (on).
<b>EST</b>	TAGAJÄRJEKS VÕIVAD OLLA TÕSISED KEHAVIGASTUSED VÕI SURM. Turvapäidja olemasolu korral ärge asetage lapse turvaistet sõidusuunaga vastasuunas.
<b>FIN</b>	KUOLEMANVAARA TAI VAKAVIEN VAMMOJEN UHKA. Älä aseta lasten turvaistuinta niin, että lapsi on selkää menosuuntaan, kun matkustajan airbag on käytössä.
<b>P</b>	RISCO DE MORTE OU FERIMENTOS GRAVES. Não posicionar o banco para crianças numa posição contrária ao sentido de marcha quando o airbag de passageiro estiver activo.
<b>LT</b>	GALI ĮŠTIKTI MIRTIS ARBA GALITE RIMTAI SUSIŽEISTI. Nedėkite vaiko sėdynės atgręžtos nugarą į priekinį automobilio stiklą ten, kur yra veikiant keleivio oro pagalvė.
<b>S</b>	KAN VARA LIVSHOTANDE ELLER LEDA TILL ALLVARLIGA SKADOR. Placera aldrig en bakåtvänd barnstol i framsätet då passagerarsidans krockkudde är aktiv.
<b>H</b>	HALÁSOS VAGY SÜLYOS BALESET KÖVETKEZHET BE. Ne helyezzük a gyermekülést a menetirányal szembe, ha az utas oldalán légszák működik.
<b>LV</b>	VAR IZRAISĪT NĀVI VAI NOPIETNAS TRAUMAS. Nenovietot mazuļa sēdekli pretēji braukšanas virzienam, ja pasažiera pusē ir uzstādīts gaisa spilvens.
<b>CZ</b>	HROZÍ NEBEZPEČÍ VÁŽNĚHO UBLÍŽENÍ NA ZDRAVÍ NEBO DOKONCE SMRTI. Neumísťujte detskou sedačku do opačné polohy vůči směru jízdy v případě aktivního airbagu spolujezdce.
<b>SLO</b>	LAHKO PRIDE DO SMRTI ALI HUDIH POŠKODB. Otroškega avtomobilskega sedeža ne nameščajte v obratni smeri vožnje, če ima vozilo vgrajene zračne blazine za potnike.
<b>RO</b>	SE POATE PRODUCÉ DECESUL SAU LEZIUNI GRAVE. Nu așezați scaunul de mașină pentru bebeluși în poziție contrară direcției de mers atunci când airbag-ul pasagerului este activat.
<b>GR</b>	ΜΠΟΡΕΙ ΝΑ ΠΡΟΚΛΗΘΟΥΝ ΘΑΝΑΤΟΣ Ή ΣΩΒΑΡΑ ΤΡΑΥΜΑΤΑ. Μην τοποθετείτε το καρεκλάκι αυτοκινήτου για παιδιά σε αντίθετη προς την φορά πορείας θέση σε περίπτωση που υπάρχει αερόσακος εν ενεργεία στη θέση συνεπιβάτη.
<b>BG</b>	ИМА ОПАСНОСТ ОТ СМЪРТ И СЕРИОЗНИ НАРАНЯВАНИЯ. Не поставяйте столчето за пренасяне на бебета в положение обратно на посоката на движение, при положение активно на въздушната възглавница за пътуване.
<b>SK</b>	MOŽE NASTAŤ SMŤ ALEBO VÁŽNE ZRANENIA. Nedávajte autosedačku pre deti do polohy proti chodu vozidla, keď je aktívny airbag spolujazdca.
<b>RUS</b>	ТРАВМЫ И ЛЕТАЛЬНЫЙ ИСХОД. Детское кресло, устанавливающееся против направления движения, нельзя монтировать на месте переднего пассажира, если последнее оборудовано активной подушкой безопасности.
<b>HR</b>	OPASNOST OD TEŠKIH ILI SMRTONOSNIH OZLJEDA. Sjedala za djecu koja se montiraju u smjeru suprotnom od vožnje ne smiju se instalirati na prednja sjedala ako postoji aktivni zračni jastuk suvozača.
<b>AS</b>	قد تحدث حالات وفاة أو إصابات بالغة. لا تستخدم مقاعد الأمان الخاصة بالأطفال على مقعد مزود "بوسادة هوائية"، حيث إن الطفل قد يتعرض للوفاة أو لإصابة بالغة.

## AIR BAG LATERALI

Per aumentare la protezione degli occupanti in caso di urto laterale la vettura è dotata di air bag laterali anteriori (Side bag) e air bag a tendina (Window bag).

### Side bag

Sono costituiti da due cuscini ubicati negli schienali dei sedili anteriori fig. 100 che proteggono la zona del bacino, del torace e della spalla degli occupanti in caso di urto laterale di severità medio-alta.

Sono contrassegnati dall'etichetta "AIRBAG" cucita sul lato esterno dei sedili anteriori.



100

0610650004EM

### Window bag

E' costituito da un cuscino a "tendina" alloggiato dietro i rivestimenti laterali tetto e coperto da apposite finizioni fig. 101.

Hanno il compito di proteggere la testa degli occupanti anteriori e posteriori in caso di urto laterale, grazie alla sua ampia superficie di sviluppo.



101

0610650005EM

In caso di urti laterali di bassa severità l'attivazione degli air bag laterali non è richiesta.

La migliore protezione da parte del sistema in caso di urto laterale si ha mantenendo una corretta posizione sul sedile, permettendo in tal modo un corretto gonfiaggio del Window bag.

 88) 89) 90) 91) 92) 93) 94) 95) 96) 97) 98) 99) 100) 101)

### Avvertenze

Non lavare i sedili con acqua o vapore in pressione (a mano o nelle stazioni di lavaggio automatiche per sedili).

L'attivazione degli air bag frontali e/o laterali è possibile quando la vettura è stata sottoposta a forti urti che

interessano la zona sottoscocca (es. urti violenti contro gradini, marciapiedi, cadute della vettura in grandi buche o avvallamenti stradali, ecc...).

L'entrata in funzione degli air bag libera una piccola quantità di polveri: queste non sono nocive e non indicano un principio di incendio. La polvere potrebbe tuttavia irritare la pelle e gli occhi: in questo caso lavarsi con sapone neutro ed acqua.

Tutti gli interventi di controllo, riparazione e sostituzione riguardanti gli air bag devono essere effettuati dalla Rete Assistenziale Alfa Romeo.

In caso di rottamazione della vettura rivolgersi alla Rete Assistenziale Alfa Romeo per far disattivare l'impianto air bag.

L'attivazione di pretensionatori ed air bag è decisa in modo differenziato, in base al tipo di urto. La mancata attivazione di uno o più di essi non è pertanto indice di malfunzionamento del sistema.



ABC

**ATTENZIONE**

**88)** Non applicare adesivi od altri oggetti sul volante, sulla plancia in zona air bag lato passeggero, sul rivestimento laterale lato tetto e sui sedili. Non porre oggetti sulla plancia lato passeggero (ad esempio telefoni cellulari) perché potrebbero interferire con la corretta apertura dell'air bag passeggero ed, inoltre, causare gravi lesioni agli occupanti della vettura.

**89)** Guidare tenendo sempre le mani sulla corona del volante in modo che, in caso di intervento dell'air bag, questo possa gonfiarsi senza incontrare ostacoli. Non guidare con il corpo piegato in avanti ma tenere lo schienale in posizione eretta appoggiandovi bene la schiena.

**90)** La disattivazione dell'airbag frontale passeggero è possibile tramite il sistema Connect selezionando sul Menù principale in successione le seguenti funzioni: "Impostazioni"; "Sicurezza"; "Air bag passeggero" e "disattivazione".

**91)** Non agganciare oggetti rigidi ai ganci appendiabiti ed alle maniglie di sostegno.

**92)** Non appoggiare la testa, le braccia o i gomiti sulla porta, sui finestrini e nell'area del Window bag per evitare possibili lesioni durante la fase di gonfiaggio.

**93)** Non sporgere mai la testa, le braccia e i gomiti fuori dal finestrino.

**94)** Se la spia  non si accende portando il dispositivo di avviamento in posizione ON oppure rimane accesa durante la marcia è possibile che sia presente un'anomalia nei sistemi di ritenuta; in tal caso gli air bag o i pretensionatori potrebbero non attivarsi in caso di incidente o, in un più limitato numero di casi, attivarsi erroneamente. Prima di proseguire, contattare la Rete Assistenziale Alfa Romeo per l'immediato controllo del sistema.

**95)** In caso di avaria del LED  OFF (ubicato sulla plafoniera anteriore), si accende la spia  sul quadro strumenti.

**96)** In presenza di Side bag, non ricoprire lo schienale dei sedili anteriori con rivestimenti o foderine.

**97)** Non viaggiare con oggetti in grembo, davanti al torace e tantomeno tenendo tra le labbra pipa, matite ecc. In caso di urto con intervento dell'air bag potrebbero arrecarvi gravi danni.

**98)** Se la vettura è stata oggetto di furto o tentativo di furto, se ha subito atti vandalici, inondazioni o allagamenti, far verificare il sistema air bag presso la Rete Assistenziale Alfa Romeo.

**99)** La presenza di un'avaria della spia di avaria airbag viene indicata con l'accensione, sul display del quadro strumenti, di un'icona di avaria airbag e dalla visualizzazione di un messaggio dedicato. Non vengono disabilitate le cariche pirotecniche. Prima di proseguire, contattare la Rete Assistenziale Alfa Romeo per l'immediato controllo del sistema.

**100)** L'intervento dell'air bag frontale è previsto per urti di entità superiore a quella dei pretensionatori. Per urti compresi nell'intervallo tra le due soglie di attivazione è pertanto normale che entrino in funzione i soli pretensionatori.

**101)** L'air bag non sostituisce le cinture di sicurezza, ma ne incrementa l'efficacia. Poiché gli air bag frontali non intervengono in caso di urti frontali a bassa velocità, urti laterali, tamponamenti o ribaltamenti, gli occupanti sono protetti, oltre che da eventuali airbag laterali, dalle sole cinture di sicurezza che, pertanto, vanno sempre allacciate.



## AVVIAMENTO E GUIDA

AVVIAMENTO DEL MOTORE . . . . .	108
IN SOSTA . . . . .	109
CAMBIO MANUALE . . . . .	112
CAMBIO AUTOMATICO . . . . .	112
SISTEMA "Alfa DNA™" . . . . .	115
START & STOP EVO . . . . .	116
SPEED LIMITER . . . . .	118
CRUISE CONTROL . . . . .	118
ACTIVE CRUISE CONTROL . . . . .	120
SISTEMA PARK SENSORS . . . . .	128
SISTEMA LANE DEPARTURE WARNING (LDW) (avviso di superamento corsia) . . . . .	130
TELECAMERA POSTERIORE (Rear Back-up Camera / Dynamic Gridlines) . . . . .	132
RIFORNIMENTO DELLA VETTURA . . . . .	133
TRAINO DI RIMORCHI . . . . .	136

Entriamo nel "cuore" dell'auto: vediamo come utilizzarla al meglio in tutte le sue potenzialità. Ecco come guidarla in sicurezza in ogni situazione facendo di lei una piacevole compagna di viaggio attenta al nostro comfort e al nostro portafogli.

## AVVIAMENTO DEL MOTORE



### AVVIAMENTO DEL MOTORE

Prima di avviare la vettura regolare il sedile, gli specchi retrovisori interni ed esterni ed allacciare correttamente la cintura di sicurezza.

Per l'avviamento del motore non premere mai il pedale dell'acceleratore.

All'occorrenza, sul display possono essere visualizzati messaggi indicanti la procedura per effettuare l'avviamento.

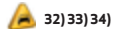
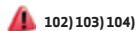

### Versioni con cambio manuale

Procedere come segue:

- inserire il freno di stazionamento e posizionare la leva del cambio in folle, sulle versioni diesel portare il commutatore di avviamento in ON: sul display del quadro strumenti si accende il simbolo  : attendere lo spegnimento del simbolo;
- premere a fondo il pedale della frizione, senza premere l'acceleratore;
- premere brevemente il pulsante di avviamento;
- se il motore non si avvia entro qualche secondo occorre ripetere la procedura.

se il problema dovesse persistere, rivolgersi alla Rete Assistenziale Alfa Romeo.

### Versioni con cambio automatico

Procedere come segue:

- inserire il freno di stazionamento elettrico ed attivare la modalità P (Parcheggio) oppure N (Folle),
- premere a fondo il pedale del freno, senza premere l'acceleratore;
- premere brevemente il pulsante di avviamento;
- se il motore non si avvia entro qualche secondo occorre ripetere la procedura.
- se il problema dovesse persistere, rivolgersi alla Rete Assistenziale Alfa Romeo.

### MANCATO AVVIAMENTO DEL MOTORE

#### Avviamento del motore con batteria chiave elettronica (Keyless Start) scarica od esaurita

La mancata risposta del dispositivo di avviamento alla pressione del relativo pulsante potrebbe significare che la batteria della chiave elettronica sia scarica oppure esaurita. Il sistema non rileverà quindi la presenza della chiave elettronica a bordo della vettura e visualizzerà sul display un messaggio dedicato.

## ARRESTO DEL MOTORE



Per arrestare il motore, procedere come segue:

- parcheggiare la vettura in posizione che non costituisca pericolo per il traffico;
- inserire una marcia (versioni con cambio manuale) oppure attivare la modalità P (Parcheggio) (versioni con cambio automatico);
- con motore al minimo, premere il pulsante di avviamento.

### Vetture dotate di chiave elettronica (Keyless Start)

Con velocità vettura superiore a 8 km/h è comunque possibile arrestare il motore con selezionata una modalità di funzionamento cambio differente da P (Parcheggio). In questo caso, per arrestare il motore è necessario premere a lungo il pulsante del dispositivo di avviamento oppure premerlo per 3 volte consecutivamente nell'arco di pochi secondi.



### ATTENZIONE

**102)** È pericoloso far funzionare il motore in locali chiusi. Il motore consuma ossigeno e scarica anidride carbonica, ossido di carbonio ed altri gas tossici.

**103)** Fin quando il motore non è avviato, il sistema frenante elettroidraulico non è attivo, pertanto premendo il pedale del freno, questo presenta una corsa più lunga rispetto all'utilizzo normale. Quanto sopra non è sintomo di anomalia.

**104)** Evitare l'avviamento mediante spinta, traino oppure sfruttando le discese. Queste manovre potrebbero danneggiare la marmitta catalitica.



## AVVERTENZA

**32)** Si consiglia, nel primo periodo d'uso, ovvero nei primi 1600 km (1000 miglia), di non richiedere alla vettura le massime prestazioni (ad es. eccessive accelerazioni, percorrenze troppo prolungate ai regimi massimi, frenate eccessivamente intense, ecc.).

**33)** Con motore arrestato non lasciare il dispositivo di avviamento in posizione ON per evitare che un inutile assorbimento di corrente scarichi la batteria

**34)** L'accensione della spia  in modo lampeggiante dopo l'avviamento o durante un trascinarsi prolungato segnala un'anomalia al sistema di preriscaldamento candelette. Se il motore si avvia, la vettura può essere regolarmente utilizzata, ma è necessario rivolgersi il prima possibile alla Rete Assistenziale Alfa Romeo.

**35)** Il "colpo d'acceleratore" prima di spegnere il motore non serve a nulla, provoca un consumo inutile di combustibile ed è dannoso per il motore.

## IN SOSTA



105|106|107)

**AVVERTENZA** Oltre a parcheggiare la vettura con freno di stazionamento sempre inserito, ruote sterzate, cunei oppure sassi posizionati davanti alle ruote (in casi di forte pendenza), occorre sempre inserire:

**Cambio manuale:**

la 1<sup>a</sup> marcia se la vettura è parcheggiata in salita oppure la retromarcia se la vettura è parcheggiata in discesa.

**Cambio automatico:**

attivare la modalità P (Parcheggio);  
 allontanandosi dalla vettura portare sempre con se la chiave.

**AVVERTENZA** Prima di abbandonare la vettura, inserire sempre il freno di stazionamento elettrico.

### FRENO DI STAZIONAMENTO ELETTRICO

La vettura è dotata di un freno di stazionamento elettrico, che garantisce un utilizzo migliore e prestazioni ottimali rispetto ad uno ad azionamento manuale.

Il freno di stazionamento elettrico è dotato di un interruttore, ubicato sul tunnel centrale fig. 102, di un motore a pinza per ogni ruota posteriore e di un modulo di controllo elettronico.



102

0704650001EM

Il freno di stazionamento elettrico può essere inserito in due modi:

**manualmente** tirando l'interruttore sul tunnel centrale;  
 **automaticamente** nelle condizioni di "Safe Hold" oppure di "Auto Park Brake".

**AVVERTENZA** Normalmente il freno di stazionamento elettrico viene inserito automaticamente all'arresto del motore. Tale funzione può essere disattivata/attivata tramite il sistema Connect, selezionando dal Menu principale in successione le seguenti voci: "Impostazioni", "Assistenza al conducente" e "Freno stazionamento automatico".

**AVVERTENZA** In caso di avaria alla batteria della vettura, per sbloccare il freno di stazionamento elettrico è necessario effettuare la sostituzione della batteria stessa.



ABC

### Inserimento manuale freno di stazionamento

Per inserire manualmente il freno di stazionamento elettrico a vettura ferma, tirare brevemente l'interruttore ubicato sul tunnel centrale.

Durante l'inserimento del freno di stazionamento elettrico si potrebbe percepire una leggera rumorosità provenire dalla parte posteriore della vettura.

Se si inserisce il freno di stazionamento elettrico con pedale del freno premuto si potrebbe percepire un leggero movimento del pedale.

Con freno di stazionamento elettrico inserito sul quadro strumenti si accende la spia  e si accende il LED ubicato sull'interruttore fig. 102.

**AVVERTENZA** In caso di spia di avaria Electronic Parking Brake accesa, alcune funzionalità del freno di stazionamento elettrico verranno disattivate. In questo caso il guidatore è responsabile dell'azionamento del freno e del parcheggio della vettura in condizioni di completa sicurezza.

Se, in circostanze eccezionali, dovesse essere necessario richiedere l'intervento del freno con vettura in movimento, mantenere tirato l'interruttore sul tunnel centrale per tutto il tempo in cui si desidera l'intervento del freno stesso.

La spia  potrebbe accendersi nel caso in cui il sistema idraulico fosse momentaneamente non disponibile e la frenata fosse quindi asservita dai motorini elettrici.

Si accendono inoltre automaticamente le luci di arresto (stop), come avverrebbe per una normale frenata effettuata mediante la pressione del pedale del freno.

Per interrompere la richiesta di frenatura con vettura in movimento, rilasciare l'interruttore sul tunnel centrale.

Se, mediante questa procedura, la vettura viene frenata fino a raggiungere una velocità inferiore a circa 3 km/h e l'interruttore viene mantenuto tirato, si inserirà definitivamente il freno di stazionamento.

**AVVERTENZA** La guida della vettura con freno di stazionamento elettrico inserito, oppure l'uso ripetuto del freno di stazionamento elettrico per rallentare la vettura, potrebbero causare gravi danni all'impianto frenante.

### Disinserimento manuale freno di stazionamento elettrico

Per disinserire manualmente il freno di stazionamento, il dispositivo di avviamento deve essere in posizione ON. Inoltre è necessario premere il pedale del

freno, quindi premere brevemente l'interruttore sul tunnel centrale.

Durante il disinserimento si potrebbe percepire una leggera rumorosità provenire dalla parte posteriore della vettura e si potrebbe notare un leggero movimento del pedale del freno.

Dopo aver disinserito il freno di stazionamento elettrico, la spia  sul quadro strumenti e il LED sull'interruttore fig. 102 si spengono.

Se la spia  sul quadro strumenti rimane accesa con freno di stazionamento elettrico disinserito, significa che è presente un'avaria: in questo caso rivolgersi alla Rete Assistenziale Alfa Romeo.

**AVVERTENZA** Non utilizzare mai la modalità P (Parcheggio) del cambio in sostituzione del freno di stazionamento elettrico. Quando si parcheggia la vettura, inserire sempre il freno di stazionamento elettrico per evitare lesioni oppure danni provocati dal movimento incontrollato della vettura.

### MODALITÀ DI FUNZIONAMENTO FRENO DI STAZIONAMENTO ELETTRICO

Il freno di stazionamento elettrico può funzionare secondo le seguenti modalità:

"Modalità azionamento Dinamico": questa modalità viene attivata tirando

con continuità l'interruttore durante la guida;

❑ "Modalità azionamento Statico e rilascio": con vettura ferma, il freno di stazionamento elettrico può essere inserito tirando una sola volta l'interruttore ubicato sul tunnel centrale. Per disinserire il freno premere invece l'interruttore e contemporaneamente il pedale del freno;

❑ "Drive Away Release" (ove presente): il freno di stazionamento elettrico verrà disinserito automaticamente se la cintura di sicurezza lato guidatore è allacciata ed è rilevata l'intenzione del guidatore di muovere la vettura (in marcia avanti oppure in retromarcia);

❑ "Safe Hold": quando la velocità della vettura è inferiore a 3 km/h, sulle vetture con cambio automatico è attiva una modalità di funzionamento cambio differente da P (Parcheggio) ed è rilevata l'intenzione del guidatore di uscire dalla vettura, il freno di stazionamento elettrico sarà inserito automaticamente per porre la vettura in condizioni di sicurezza;

❑ "Auto Park Brake": se la velocità della vettura è inferiore a 3 km/h, il freno di stazionamento elettrico verrà inserito automaticamente quando sarà attivata la modalità P (Parcheggio). Quando il freno di stazionamento è inserito ed applicato alle ruote, si accende il LED ubicato

sull'interruttore sul tunnel centrale fig. 102, unitamente all'accensione della spia (ⓘ) sul quadro strumenti. Ogni singolo inserimento automatico del freno di stazionamento può essere annullato premendo l'interruttore sul tunnel centrale ed attivando contemporaneamente la modalità P (Parcheggio).

### SAFE HOLD

È una funzione di sicurezza che inserisce automaticamente il freno di stazionamento elettrico nel caso in cui la vettura si trovi in una condizione non sicura.

Nel caso in cui:

- ❑ la velocità della vettura è inferiore a 3 km/h;
- ❑ sulle vetture con cambio automatico è attiva una modalità di funzionamento cambio differente da P (Parcheggio);
- ❑ la cintura di sicurezza del guidatore non è allacciata;
- ❑ la porta lato guidatore è aperta;
- ❑ non sono stati rilevati tentativi di pressione del pedale del freno;

il freno di stazionamento elettrico si inserisce automaticamente per impedire che la vettura si muova.

La funzione Safe Hold può essere temporaneamente esclusa premendo l'interruttore ubicato sul tunnel centrale

e contemporaneamente il pedale freno, con vettura ferma e porta lato guidatore aperta.

Una volta esclusa, la funzione verrà riattivata quando la velocità della vettura raggiunge i 20 km/h oppure quando il dispositivo di avviamento viene portato in posizione STOP e successivamente in ON.



### ATTENZIONE

**105)** *Durante le manovre di parcheggio su strade in pendenza è importante sterzare le ruote anteriori verso il marciapiede (in caso di parcheggio in discesa), oppure in senso opposto se la vettura è parcheggiata in salita. Se la vettura è posteggiata in forte pendenza si consiglia anche di bloccare le ruote con un cuneo od un sasso.*

**106)** *Non lasciare mai bambini da soli sulla vettura incustodita; inoltre allontanandosi dalla vettura portare sempre con sé la chiave.*

**107)** *Il freno di stazionamento elettrico deve sempre essere inserito quando si abbandona la vettura.*



ABC

## CAMBIO MANUALE

 108)

 36)

Per inserire le marce, premere a fondo il pedale della frizione e mettere la leva del cambio nella posizione desiderata (lo schema per l'inserimento delle marce è riportato sull'impugnatura della leva).



103

07056S0001EM

Per inserire la retromarcia R dalla posizione di folle esercitare una pressione verso sinistra (fino a fine corsa) per evitare di inserire erroneamente la 1<sup>a</sup> marcia.

Per innestare la 6<sup>a</sup> marcia azionare la leva esercitando una pressione verso destra per evitare di inserire erroneamente la 4<sup>a</sup> marcia. Analoga azione per il passaggio dalla 6<sup>a</sup> alla 5<sup>a</sup> marcia.

**AVVERTENZA** La retromarcia può essere inserita solo a vettura completamente ferma. Con motore avviato, prima di innestare la retromarcia, attendere almeno 2 secondi con pedale della frizione premuto a fondo, per evitare di danneggiare gli ingranaggi e "grattare".

**AVVERTENZA** L'utilizzo del pedale frizione deve essere limitato esclusivamente ai soli cambi marcia. Non guidare con il piede poggiato sul pedale frizione anche se solo leggermente. In alcune circostanze, l'elettronica di controllo del pedale frizione potrebbe intervenire interpretando l'errato stile di guida come un guasto.



### ATTENZIONE

**108)** Per cambiare correttamente le marce occorre premere a fondo il pedale della frizione. Quindi, il pavimento sotto la pedaliera non deve presentare ostacoli: accertarsi che eventuali sovrappetti siano sempre ben distesi e non interferiscano con i pedali.



### AVVERTENZA

**36)** Non guidare con la mano appoggiata alla leva del cambio, perché lo sforzo esercitato, anche se leggero, a lungo andare può usurare elementi interni al cambio.

## CAMBIO AUTOMATICO



La vettura può essere equipaggiata con un cambio automatico a 8 velocità.

Il cambio può funzionare secondo due diverse modalità: "Automatica" oppure "Sequenziale".

### LEVA CAMBIO

 109) 110) 111)

 37) 38)

Il funzionamento del cambio è gestito dalla leva di comando 1 fig. 104, che consente di selezionare le seguenti modalità di funzionamento:

- P** = Parcheggio
- R** = Retromarcia
- N** = Folle
- D** = Drive (marcia in avanti automatica)
- AutoStick**: + passaggio a marcia superiore in modalità di guida sequenziale; – passaggio a marcia inferiore in modalità di guida sequenziale.



104

0707650002EM

Lo schema delle modalità di funzionamento è riprodotto sulla sommità della leva stessa.

Sulla leva la lettera corrispondente alla modalità selezionata è illuminata e visualizzata sul display del quadro strumenti.

Per selezionare una delle modalità di funzionamento, spostare la leva in avanti oppure indietro premendo contemporaneamente il pedale freno.

Per l'inserimento della modalità R (Retromarcia) occorre premere, in combinazione col pedale freno, anche il pulsante 3 fig. 105.

Per passare dalla modalità P (Parcheggio) direttamente alla modalità D (Drive), oltre al pedale del freno, occorre premere anche il pulsante 3.

Per passare dalla modalità R (Retromarcia) direttamente alla modalità

D (Drive) e viceversa, oltre al pedale del freno occorre premere il pulsante 3.

La modalità P (Parcheggio) è attivabile premendo il pulsante P (Parcheggio) 2 fig. 104.



105

0707650005EM

Con la modalità P (Parcheggio) attiva non è possibile selezionare la modalità N (Folle).

La modalità P (Parcheggio) si attiva automaticamente se si verificano contemporaneamente le seguenti condizioni:

- è attiva la modalità di funzionamento D (Drive) oppure R (Retromarcia);
- la velocità della vettura è prossima allo 0;
- il pedale del freno è rilasciato;
- la cintura di sicurezza del conducente è slacciata;
- la porta del conducente è aperta.

Nel caso di utilizzo del cambio in modalità

"sequenziale", attivabile spostando la leva da D (Drive) verso sinistra e successivamente in avanti verso il simbolo - oppure all'indietro verso il simbolo + si effettua il cambio marce.

Per uscire dalla modalità P (Parcheggio), oppure per passare dalla modalità N (Folle) alla modalità D (Drive) oppure R (Retromarcia) quando la vettura viene arrestata oppure si muove a bassa velocità, è necessario premere anche il pedale del freno.

**AVVERTENZA NON** accelerare durante il passaggio dalla modalità P (oppure N) ad un'altra modalità.

**AVVERTENZA** Dopo aver selezionato una modalità, attendere qualche secondo prima di accelerare. Questa precauzione è particolarmente importante con motore freddo.

### **AutoStick - Modalità di cambiata manuale (sequenziale)**

In caso di frequenti cambi marcia (ad es. per guida sportiva, quando si guida la vettura in condizioni di carico pesante, su strade in pendenza, con forte vento contrario o durante il traino di rimorchi pesanti), è consigliabile utilizzare la modalità Autostick (cambiata sequenziale) per selezionare e mantenere un rapporto fisso più basso.

In queste condizioni l'utilizzo della marcia



ABC

più bassa migliora le prestazioni della vettura evitando fenomeni di surriscaldamento.

È possibile passare dalla modalità D (Drive) alla modalità sequenziale qualunque sia la velocità della vettura.

### Attivazione

Partendo dalla modalità D (Drive), per attivare la modalità di guida sequenziale spostare la leva verso sinistra (indicazione - e + sulla mostrina). Sul display verrà visualizzata la marcia inserita.

Spostando la leva del cambio in avanti verso il simbolo - oppure all'indietro verso il simbolo + si effettua il cambio marce.

### Leve al volante

(ove presente)

Il cambiomarcia manuale è possibile anche utilizzando le leve poste dietro al volante, tirare la leva cambio destra (+) verso il volante e rilasciarla per innestare la marcia superiore; eseguire la stessa operazione con la leva sinistra (-) per innestare la marcia inferiore fig. 106.

Per inserire la N (Folle): tirare contemporaneamente entrambe le leve.

Per attivare la modalità D (Drive), da N (Folle), P (Parceggio) e R (Retromarcia): premere il pedale freno e la leva destra (+).



106

0707650006EM

**AVVERTENZA** Qualora fosse necessario effettuare una sola cambiata in manuale sul display rimarrebbe visualizzata la lettera D con accanto la marcia inserita.

### Disattivazione

Per disattivare la modalità di guida sequenziale, riportare la leva del cambio in posizione D (Drive) (modalità di guida "automatica").

### FUNZIONE DI EMERGENZA CAMBIO

(ove presente)

La funzionalità del cambio è monitorata costantemente per rilevare eventuali anomalie. Se viene rilevata una condizione che potrebbe provocare danni al cambio, si attiva la funzione di "emergenza cambio".

In questa condizione, il cambio rimane in 4<sup>a</sup> marcia, indipendentemente dalla marcia selezionata. Le modalità P

(Parceggio), R (Retromarcia) e N (Folle) continuano a funzionare.

Sul display potrebbe accendersi il simbolo .

In caso di "emergenza cambio" rivolgersi immediatamente alla più vicina Rete Assistenziale Alfa Romeo.

### Avaria temporanea

In caso di accensione della spia è possibile verificare se l'avaria è di tipo temporaneo e quindi ripristinare il corretto funzionamento del cambio procedendo come segue:

- arrestare la vettura;
- attivare la modalità P (Parceggio);
- portare il dispositivo di avviamento in posizione STOP;
- attendere circa 10 secondi dopodichè riavviare il motore;
- selezionare la marcia desiderata: se non si rileva più il problema, il cambio torna a funzionare correttamente.

**AVVERTENZA** In caso di avaria temporanea si consiglia comunque di rivolgersi il più presto possibile alla Rete Assistenziale Alfa Romeo.

## SISTEMA DI INIBIZIONE SELEZIONE MODALITÀ DI FUNZIONAMENTO SENZA PEDALE DEL FRENO INSERITO

Questo sistema impedisce di attivare la modalità P (Parcheggio) se non è stato prima premuto il pedale del freno.

Per attivare una modalità diversa da P (Parcheggio), il dispositivo di avviamento deve essere in posizione AVV (motore avviato) ed il pedale del freno deve essere premuto.



### ATTENZIONE

**109** Non utilizzare mai la modalità P (Parcheggio) in sostituzione del freno di stazionamento elettrico. Quando si parcheggia la vettura, inserire sempre il freno di stazionamento elettrico per evitare movimenti accidentali della vettura.

**110** Se non è inserita la modalità P (Parcheggio) la vettura potrebbe muoversi e causare lesioni alle persone. Prima di abbandonare la vettura assicurarsi che sia selezionata la modalità P e che il freno di stazionamento elettrico sia inserito.

**111** Non selezionare la modalità N (Folle), né spegnere il motore per percorrere una strada in discesa. Questo tipo di guida è pericoloso e riduce la possibilità di intervento in caso di repentine variazioni del flusso del traffico o della superficie stradale. Si rischia di perdere il controllo della vettura e provocare incidenti.



### AVVERTENZA

**37** Prima di selezionare la modalità P (Parcheggio), portare il dispositivo di avviamento in posizione ON e premere il pedale del freno. In caso contrario si potrebbe danneggiare la leva del cambio.

**38** Inserire la retromarcia solo a vettura ferma, motore a regime minimo ed acceleratore totalmente rilasciato.

## SISTEMA "Alfa DNA™"



### SISTEMA "Alfa DNA™"

È un dispositivo che permette, agendo sul selettore (ubicato sul tunnel centrale) fig. 107, di selezionare fra diverse modalità di risposta della vettura a seconda delle esigenze di guida e delle condizioni stradali:



107

0707650504EM

- d = Dynamic (modalità per guida sportiva)
- n = Normal (modalità per guida in condizioni normali)
- a = Advanced Efficiency (modalità per guida ECO, per avere il massimo risparmio di combustibile).

Nel display del quadro strumenti, le diverse modalità sono caratterizzate da colori diversi:

- Normal - Azzurro,



ABC

- Dynamic – Rosso
- Advanced Efficiency – Verde

## MODALITÀ DI GUIDA

### Modalità "Dynamic"

#### Inserimento/Disinserimento

Si attiva ruotando il selettore in corrispondenza della lettera "d", i display si retroilluminano di rosso.

Per disinserire la modalità Dynamic, spostare il selettore in corrispondenza della modalità Normal "n".

### Modalità "Normal"

#### Inserimento/Disinserimento

Si attiva ruotando il selettore in corrispondenza della lettera "n", i display si retroilluminano di azzurro.

Per disinserire la modalità Normal, spostare il selettore in corrispondenza di un'altra modalità ("d" o "a").

## Modalità "Advanced Efficiency"

### Inserimento/Disinserimento

Si attiva ruotando il selettore in corrispondenza della lettera "a", i display si retroilluminano di verde.

Per disinserire la modalità Advanced Efficiency, spostare il selettore in corrispondenza della modalità Normal "n".

#### AVVERTENZE

Al successivo riavviamento del motore, le modalità "Advanced Efficiency", "Dynamic" e "Normal" precedentemente selezionate vengono mantenute. Il sistema si riattiverà in modalità "Advanced Efficiency", "Dynamic" oppure "Normal", a seconda della modalità selezionata prima dell'arresto del motore.

Non è possibile passare direttamente dalla modalità "Dynamic" alla modalità "Advanced Efficiency" e viceversa. E' sempre necessario attivare la modalità "Normal" e successivamente selezionare l'altra modalità.

## START & STOP EVO



Lo Start & Stop Evo arresta automaticamente il motore ogni volta che la vettura è ferma e lo riavvia quando il guidatore intende riprendere la marcia. Ciò aumenta l'efficienza della vettura attraverso la riduzione dei consumi, delle emissioni di gas dannosi e dell'inquinamento acustico.

## MODALITÀ DI FUNZIONAMENTO

### Modalità di arresto motore

#### Versioni con cambio manuale

A vettura ferma il motore si arresta con cambio in folle e pedale della frizione rilasciato.

#### Versioni con cambio automatico

A vettura ferma e pedale del freno premuto, il motore si arresta se è attiva una modalità diversa da R.

Il sistema non interviene quando è attiva la modalità R, al fine di rendere più confortevoli le manovre di parcheggio. In caso di fermata in salita l'arresto del motore è disabilitato per rendere disponibile la funzione "Hill Start Assist" (funzione attiva solo con motore avviato).  
NOTA Il primo arresto automatico del motore è consentito solo dopo aver superato una velocità di circa 10 km/h.

Dopo un riavvio automatico, per l'arresto del motore è sufficiente movimentare la vettura (superare la velocità di 0,5 km/h). L'arresto del motore è segnalato dall'accensione del simbolo (A) sul display del quadro strumenti.

### Modalità di riavviamento motore

#### Versioni con cambio manuale

Per riavviare il motore premere il pedale della frizione.

Se, premendo la frizione, la vettura non si avvia, portare la leva del cambio in folle e ripetere la procedura. Se il problema persistesse, rivolgersi alla Rete Assistenziale Alfa Romeo.

#### Versioni con cambio automatico

Per riavviare il motore, rilasciare il pedale freno.

Con freno premuto, se la leva cambio si trova in modalità automatica D (Drive), il motore si riavvia spostando la leva in R (Retromarcia) oppure solo per versioni con motore a benzina, in "AutoStick". Inoltre, sempre per versioni con motore a benzina, con freno premuto, se la leva cambio si trova in modalità "AutoStick", il motore si riavvia spostando la leva in posizione + o -.

## ATTIVAZIONE/DISATTIVAZIONE MANUALE SISTEMA



112)



39)

Per attivare/disattivare manualmente il sistema premere il pulsante inserito nella plancetta comandi a sinistra del volante, fig. 108



108

0712650001EM

- LED spento: sistema attivo;
- LED acceso: sistema disattivato;

## FUNZIONI DI SICUREZZA

Nelle condizioni di arresto motore mediante il sistema Start & Stop Evo, se il guidatore slaccia la propria cintura di sicurezza, apre la porta lato guida, oppure dall'interno della vettura sgancia il cofano motore, il riavviamento del motore sarà consentito solamente mediante dispositivo di avviamento.

Questa condizione è segnalata al guidatore sia tramite una segnalazione acustica (buzzer), sia tramite la visualizzazione di un messaggio sul display.



### ATTENZIONE

**112)** In caso di sostituzione della batteria rivolgersi sempre alla Rete Assistenziale Alfa Romeo. Sostituire la batteria con una dello stesso tipo (HEAVY DUTY) e con le stesse caratteristiche.



### AVVERTENZA

**39)** Qualora si volesse privilegiare il comfort climatico, è possibile disabilitare il sistema Start&Stop per poter consentire un funzionamento continuo dell'impianto di climatizzazione.



ABC

## SPEED LIMITER



### DESCRIZIONE

È un dispositivo che consente di limitare la velocità della vettura a valori programmabili dal guidatore.

È possibile programmare la velocità massima sia a vettura ferma che in movimento. La velocità minima programmabile è di 30 km/h.

Quando il dispositivo è attivo la velocità della vettura dipende dalla pressione del pedale dell'acceleratore, fino al raggiungimento della velocità limite programmata.

### INSERIMENTO DISPOSITIVO

La funzione è attivabile/disattivabile dal sistema Connect.

#### *Attivazione dispositivo*

Per accedere alla funzione selezionare sul Menu principale, in successione, le seguenti voci "Impostazioni", "Sicurezza", "Speed Limiter" e "on".

L'inserimento del dispositivo è segnalato dalla visualizzazione del simbolo di colore verde assieme all'ultima velocità impostata.

## PROGRAMMAZIONE VELOCITÀ LIMITE

Per accedere alla funzione selezionare sul Menu principale in successione le seguenti voci "Impostazioni", "Sicurezza" e "Velocità Speed Limiter".

Continuando a ruotare il Rotary Pad si incrementa la velocità di 5 km/h, da un minimo di 30 km/h a un massimo di 180 km/h.

### DISINSERIMENTO DISPOSITIVO

#### *Disattivazione dispositivo*

Per accedere alla funzione selezionare sul Menu principale, in successione, le seguenti voci "Impostazioni", "Sicurezza", "Speed Limiter" e "off".

### Disinserimento automatico dispositivo

Il dispositivo si disinserisce automaticamente in caso di guasto al sistema. In questo caso, rivolgersi alla Rete Assistenziale Alfa Romeo.

## CRUISE CONTROL



È un dispositivo di assistenza alla guida, a controllo elettronico, che permette di mantenere la vettura ad una velocità desiderata, senza dover premere il pedale dell'acceleratore. Questo dispositivo è utilizzabile ad una velocità superiore ai 40 km/h, su lunghi tratti stradali dritti, asciutti e con poche variazioni di marcia (ad es. percorsi autostradali).

L'impiego del dispositivo non risulta pertanto vantaggioso su strade extraurbane trafficate. Non utilizzare il dispositivo in città.

Percorrendo discese il sistema potrebbe frenare la vettura per mantenere invariata la velocità impostata.

## INSERIMENTO DISPOSITIVO

 113)114)115)

Per inserire il dispositivo premere il pulsante fig. 109.

L'inserimento del dispositivo è segnalato dall'accensione della spia , di colore bianco, sul display.

La funzione Cruise Control può rimanere attiva in concomitanza con il sistema Speed Limiter. Nel caso in cui venga selezionata una velocità limite inferiore a quella indicata nel Cruise Control, la velocità del Cruise Control verrà abbassata a quella dello Speed Limiter.



109

0714650001EM

Il dispositivo non può essere inserito in prima marcia oppure in retromarcia: è consigliabile inserirlo con marce uguali oppure superiori alla terza.

**AVVERTENZA** È pericoloso lasciare inserito il dispositivo quando non viene

utilizzato. Vi è infatti il rischio di attivarlo involontariamente e di perdere il controllo della vettura a causa di un'imprevista eccessiva velocità.

## IMPOSTAZIONE DELLA VELOCITA' DESIDERATA

Procedere come segue:

- inserire il dispositivo;
- quando la vettura ha raggiunto la velocità desiderata, sollevare/abbassare l'interruttore SET fig. 109 e rilasciarlo per attivare il dispositivo: al rilascio dell'acceleratore la vettura procederà alla velocità selezionata.

In caso di necessità (ad es. in caso di sorpasso) è possibile accelerare premendo l'acceleratore: rilasciando il pedale la vettura si riporterà alla velocità precedentemente memorizzata.

Affrontando tratti in discesa e dispositivo attivo, è possibile che la velocità della vettura aumenti leggermente rispetto a quella memorizzata.

**AVVERTENZA** Prima di sollevare/abbassare l'interruttore SET, la vettura deve viaggiare a velocità costante su terreno pianeggiante.

## AUMENTO/DIMINUZIONE VELOCITA'

Una volta attivato il Cruise Control è possibile aumentare/diminuire la velocità sollevando/abbassando l'interruttore SET fig. 109.

Mantenendo premuto il pulsante (alto/basso), la velocità impostata continuerà ad aumentare/diminuire fino al rilascio del pulsante stesso, quindi verrà memorizzata la nuova velocità.

## Accelerazione in caso di sorpasso

Premere il pedale dell'acceleratore: al rilascio del pedale la vettura riprenderà gradualmente la velocità memorizzata.

**AVVERTENZA** Il dispositivo mantiene memorizzata la velocità anche in salita ed in discesa. Una leggera variazione della velocità su lievi salite è del tutto normale.



ABC

## RICHIAMO DELLA VELOCITA'

Per versioni con cambio automatico funzionante in modalità D (Drive - automatico), per richiamare la velocità precedentemente impostata, premere il pulsante RES fig. 109 e rilasciarlo.

Per le versioni con cambio manuale oppure con cambio automatico in modalità Autostick (sequenziale), prima di richiamare la velocità precedentemente impostata, necessita portarsi in prossimità della stessa, prima di premere il pulsante RES e rilasciarlo.

## DISATTIVAZIONE DISPOSITIVO

Una leggera pressione sul pedale del freno disattiva il Cruise Control, senza cancellare la velocità memorizzata.

Il Cruise Control può essere disattivato anche in caso di attivazione del freno di stazionamento elettrico oppure in caso di intervento del sistema frenante (ad es. intervento del sistema ESC).

La velocità memorizzata viene cancellata nei seguenti casi:

- premendo il pulsante di attivazione/disattivazione sistema oppure arrestando il motore;
- in caso di malfunzionamento del Cruise Control.

## DISINSERIMENTO DISPOSITIVO

Il dispositivo Cruise Control si disinserisce premendo il pulsante di attivazione/disattivazione sistema oppure portando il dispositivo di avviamento su STOP.



### ATTENZIONE

**113)** Durante la marcia con dispositivo inserito non posizionare la leva del cambio in folle.

**114)** In caso di funzionamento difettoso od avaria del dispositivo, rivolgersi alla Rete Assistenza Alfa Romeo.

**115)** Il Cruise Control può essere pericoloso laddove il sistema non è in grado di mantenere una velocità costante. In alcune condizioni la velocità potrebbe risultare eccessiva, con il rischio di perdere il controllo della vettura e provocare incidenti. Non usare il dispositivo in condizioni di traffico intenso oppure su strade tortuose, ghiacciate, innevate o sdruciolevoli.

## ACTIVE CRUISE CONTROL

(ove presente)



**116) 117) 118) 119) 120) 121)**

**40) 41) 42) 43) 44) 45) 46)**

L'Active Cruise Control (ACC) è un dispositivo di assistenza alla guida, a controllo elettronico, che combina le funzionalità del Cruise Control con una funzione di controllo della distanza dal veicolo che precede.

Questo dispositivo permette di mantenere la vettura ad una velocità desiderata, senza dover premere il pedale dell'acceleratore, permettendo inoltre di mantenere una certa distanza dal veicolo che precede, (l'impostazione della distanza è impostabile dal guidatore).

L'Active Cruise Control (ACC) utilizza un sensore radar, posizionato dietro il paraurti anteriore fig. 110 ed una telecamera, ubicata nella zona centrale del parabrezza fig. 111, per rilevare la presenza di un veicolo che precede a distanza ravvicinata.



110

06016S0003EM



111

06016S0004EM

Il dispositivo aumenta ulteriormente il comfort di guida fornito dal Cruise Control elettronico quando si viaggia in autostrada oppure su strade extraurbane con traffico non intenso.

### Avvertenze

Se il sensore non rileva alcun veicolo che precede la vettura, il dispositivo manterrà una velocità fissa impostata.

Se il sensore rileva un veicolo che precede la vettura, il dispositivo interviene automaticamente frenando (oppure accelerando) leggermente per non superare la velocità originale impostata, in modo tale che la vettura mantenga la distanza preimpostata cercando di adattarsi alla velocità del veicolo che precede.

Nei casi riportati di seguito la prestazione del sistema non è assicurata, è pertanto consigliabile disinserire il dispositivo tramite pressione del pulsante  fig. 112:

- guida in presenza di nebbia, pioggia intensa, neve, traffico intenso e situazioni di guida complesse (ad es. su tratti autostradali interessati da lavori in corso);
- guida in prossimità di una curva (strade tortuose), ghiacciate, innevate, sdruciolevoli oppure con salite e discese a forte pendenza;
- immissione in una corsia di svolta oppure in una rampa di uscita dall'autostrada;
- traino di un rimorchio;
- quando le circostanze non consentono una guida sicura a velocità costante.

## ATTIVAZIONE / DISATTIVAZIONE ACTIVE CRUISE CONTROL

Il dispositivo può assumere quattro stati di funzionamento:

- Inserito (velocità non programmata);
- Attivato (velocità programmata);
- in Pausa;
- Disattivato.

### Inserimento / Attivazione

Per inserire il dispositivo premere e rilasciare il pulsante  fig. 112.



112

07146S0010EM

Con dispositivo inserito e pronto per il funzionamento sul display viene visualizzata la relativa icona bianca ed al posto del valore della velocità sono visualizzati dei trattini fig. 113.



ABC



113

0714650016EM

L'impostazione di una velocità attiva il sistema, sul display viene visualizzata l'icona di colore verde con indicato il valore della velocità impostata.

Il dispositivo non può essere inserito quando è attiva la modalità RACE.

**AVVERTENZA** È pericoloso lasciare il dispositivo attivato quando non viene utilizzato: vi è il rischio di impostarlo involontariamente e di perdere il controllo della vettura a causa di un'imprevista eccessiva velocità.

### Pausa / Disattivazione

Con dispositivo inserito (velocità non impostata), premere il pulsante .

Con dispositivo attivato (velocità impostata), premere il pulsante  per passare in Pausa, sul display viene visualizzata l'icona di colore bianco con il valore della velocità fra parentesi. Per

disattivare definitivamente il dispositivo occorre premere una seconda volta il pulsante .

### IMPOSTAZIONE DELLA VELOCITÀ DESIDERATA

Le velocità impostabili sono comprese da un minimo di 30 km/h (oppure a 20 mph per mercati con quadri strumento con scala in mph) ad un massimo di 180 km/h (oppure 110 mph per mercati con quadri strumento con scala in mph).

Quando la vettura raggiunge la velocità desiderata, sollevare/abbassare l'interruttore SET fig. 114 e rilasciarlo per attivare il dispositivo: al rilascio dell'acceleratore la vettura procederà alla velocità selezionata



114

0714650017EM

Mantenendo premuto l'acceleratore:

il dispositivo non sarà in grado di controllare la distanza tra vettura ed il veicolo che precede. In questo caso la

velocità sarà determinata soltanto dalla posizione del pedale dell'acceleratore. Non appena il pedale acceleratore viene rilasciato, il dispositivo tornerà ad un normale funzionamento.

Il sistema **non** può essere impostato:

- quando si preme il pedale del freno;
  - quando i freni sono surriscaldati;
  - quando è stato azionato il freno di stazionamento elettrico;
  - quando è attiva una fra le modalità P (parcheggio), R (retromarcia) oppure N (folle);
  - quando i giri del motore vanno al di sopra di una soglia massima;
  - quando la velocità della vettura non rientra nella gamma di velocità impostabile;
  - quando è in corso, oppure si è appena concluso, un intervento del sistema ESC (oppure ABS oppure altri sistemi di controllo della stabilità);
  - quando il sistema ESC è disinserito;
  - quando è in corso un intervento di frenata automatica da parte del sistema Forward Collision Warning Plus (ove presente);
  - in caso di avaria del dispositivo stesso;
  - in caso di motore spento;
  - in caso di ostruzione del sensore radar (in questo caso occorre pulire la zona del paraurti in cui è ubicato il sensore).
- In caso di sistema impostato le condizioni

sopra descritte causano inoltre un annullamento oppure la disattivazione del sistema con tempistiche che possono variare in funzione delle condizioni.

**AVVERTENZA** Il dispositivo non si disattiva quando, con pedale acceleratore premuto, si raggiungono velocità superiori a quelle impostabili (180 km/h oppure 110 mph, per quadri con unità di misura in mph). In queste condizioni il dispositivo potrebbe non funzionare correttamente e se ne consiglia quindi la disattivazione.

## **VARIAZIONE DELLA VELOCITÀ**

### **Aumento velocità**

Una volta attivato il dispositivo è possibile aumentare la velocità sollevando l'interruttore SET, ad ogni azione si ottiene un aumento di 1 km/h.

Mantenendo sollevato il pulsante, la velocità impostata continuerà ad aumentare, ad intervalli di 10 km/h, fino al rilascio del pulsante stesso, quindi verrà memorizzata la nuova velocità.

### **Diminuzione velocità**

Con dispositivo attivato, per diminuire la velocità abbassare l'interruttore SET, ad ogni azione si ottiene una riduzione di 1 km/h.

Mantenendo premuto il pulsante, la velocità impostata continuerà a diminuire, ad intervalli di 10 km/h, fino al

rilascio del pulsante stesso, quindi verrà memorizzata la nuova velocità.

**AVVERTENZA** Lo spostamento dell'interruttore SET consente di regolare la velocità a seconda dell'unità di misura selezionata ("metrica" oppure "imperiale") impostata tramite il sistema Connect (vedere supplemento dedicato).

### **Avvertenze**

Mantenendo premuto l'acceleratore, la vettura può continuare ad accelerare oltre la velocità impostata. In questo caso, agendo sull'interruttore SET la velocità sarà impostata alla velocità corrente della vettura.

Quando si preme il pulsante SET per ridurre la velocità, se il freno motore non rallenta la vettura in modo sufficiente per raggiungere la velocità impostata, l'impianto frenante interviene automaticamente. Il dispositivo mantiene la velocità impostata sia in salita che in discesa, tuttavia una leggera variazione della velocità soprattutto in pendenze modeste è del tutto normale.

Il cambio automatico potrebbe effettuare delle scalate alle marce inferiori mentre si effettuano discese oppure durante le accelerazioni: ciò è normale ed è necessario per mantenere la velocità preimpostata.

Durante la guida il dispositivo viene annullato in caso di surriscaldamento dei freni.

## **ACCELERAZIONE IN CASO DI SORPASSO**

Quando si guida con dispositivo impostato e si segue un veicolo, il dispositivo fornisce un'ulteriore accelerazione per agevolare il sorpasso, viaggiando sopra una certa velocità e inserendo l'indicatore di direzione sinistro (oppure il destro per versioni con guida a destra).

Sulle strade con guida a sinistra, l'ausilio al sorpasso è attivo solo quando si sorpassa il veicolo che precede utilizzando la corsia di sinistra (per mercati con guida a destra la logica di attivazione è opposta).

Quando una vettura passa da strade con guida a sinistra a strade con guida a destra il dispositivo rileva automaticamente la direzione del traffico. In questo caso l'ausilio al sorpasso è attivo solo quando il veicolo di riferimento viene superato a destra. Questa accelerazione aggiuntiva viene attivata quando il guidatore utilizza l'indicatore di direzione destro.

In questa condizione il dispositivo non fornisce più la funzione di ausilio al sorpasso sul lato sinistro finché non



ABC

determina che la vettura è tornata su strade con guida a sinistra.

### **RICHIAMO DELLA VELOCITÀ**

Una volta che il sistema è stato annullato ma non disattivato, se è stata precedentemente impostata una velocità, sarà sufficiente premere il pulsante RES e togliere il piede dal pedale dell'acceleratore per richiamarla. Il sistema verrà impostato con l'ultima velocità memorizzata.



115

0714650018EM

Prima di richiamare la velocità precedentemente impostata, portarsi in prossimità della stessa prima di premere il pulsante RES e rilasciarlo.

**AVVERTENZA** La funzione di richiamo deve essere utilizzata solo se le condizioni stradali e del traffico lo consentono. Il richiamo di una velocità memorizzata troppo alta oppure troppo

bassa per le condizioni attuali del traffico e della strada potrebbe provocare un'accelerazione od una decelerazione della vettura. La mancata osservanza di tali avvertenze potrebbe causare incidenti oppure lesioni letali.

### **IMPOSTAZIONE DELLA DISTANZA TRA VETTURE**

La distanza tra la propria vettura e quella del veicolo che precede può essere impostata scegliendo tra le impostazioni a 1 barra (breve), 2 barre (media), 3 barre (lunga), 4 barre (massima) fig. 116.

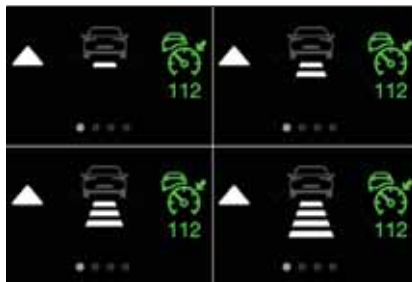

116

0714650019EM

Le distanze dal veicolo che precede sono proporzionali alla velocità.

L'intervallo di tempo rispetto al veicolo che precede rimane costante e varia da 1 secondo (per l'impostazione ad 1 barra per la distanza breve) a 2 secondi (per l'impostazione a 4 barre per la distanza massima).

L'impostazione della distanza viene visualizzata sul display tramite un'icona dedicata.

Al primo utilizzo del dispositivo, l'impostazione della distanza è 4 (massima). Una volta che la distanza viene modificata dal guidatore, la nuova distanza sarà memorizzata anche dopo la disattivazione e riattivazione del sistema.

### **Diminuzione distanza**

Per diminuire l'impostazione relativa alla distanza premere e rilasciare il pulsante fig. 117. Ogni volta che si preme il pulsante l'impostazione della distanza diminuisce di una barra (più corta).



117

0714650015EM

Se non sono presenti veicoli che precedono viene mantenuta la velocità impostata. Una volta raggiunta la

distanza più corta un'ulteriore pressione del pulsante imposterà la distanza più lunga.

Se viene rilevato un veicolo che procede sulla stessa corsia a velocità inferiore, sul display l'icona della vettura da grigia diventa bianca: il dispositivo regola automaticamente la velocità della vettura per mantenere l'impostazione della distanza, indipendentemente dalla velocità impostata.

La vettura mantiene la distanza impostata finché:

- il veicolo che precede accelera ad una velocità superiore a quella impostata;
- il veicolo che precede esce dalla corsia oppure dal campo di rilevamento del sensore del dispositivo Active Cruise Control;
- viene cambiata l'impostazione della distanza;
- si disattiva / mette in pausa il dispositivo Active Cruise Control.

**AVVERTENZA** La frenata massima applicata dal dispositivo è limitata. Il guidatore può comunque in ogni caso, se necessario, sempre frenare manualmente.

**AVVERTENZA** Se il dispositivo prevede che il livello di frenata è insufficiente per mantenere la distanza impostata, viene segnalato al guidatore, mediante la

visualizzazione della scritta "BRAKE!" ("Frena!") oppure da un messaggio dedicato sul display, l'avvicinamento al veicolo che precede. Viene inoltre emessa una segnalazione acustica. In questo caso è opportuno frenare immediatamente nella misura necessaria a mantenere la distanza di sicurezza dal veicolo che precede.

**AVVERTENZA** È responsabilità del guidatore accertarsi che lungo la traiettoria della vettura non siano presenti pedoni, altre vetture oppure oggetti. La mancata osservanza di tali avvertenze potrebbe causare incidenti oppure lesioni alle persone.

**AVVERTENZA** È completa responsabilità del guidatore mantenere la distanza di sicurezza dal veicolo che precede, attenendosi alle norme stradali vigenti nei vari paesi.

### **STRATEGIA "STOP AND GO"**

La strategia di funzionamento "Stop and Go" consente di mantenere la distanza di sicurezza dal veicolo che precede fino all'arresto completo dell'auto, inoltre farà ripartire automaticamente l'auto qualora il veicolo che precede si rimette in marcia entro due secondi, al contrario per ripartire sarà necessario premere il pedale acceleratore oppure il pulsante RES.

### **DISATTIVAZIONE**

Il dispositivo viene disattivato e la velocità impostata viene cancellata se:

- si preme il pulsante  dell'Active Cruise Control (con dispositivo inserito oppure in pausa);
- si posiziona il dispositivo di avviamento in STOP;
- si attiva la modalità RACE.

Il dispositivo viene annullato (mantenendo memorizzata la velocità e la distanza impostate):

- quando si imposta il dispositivo in pausa (vedi paragrafo "Attivazione / Disattivazione Active Cruise Control");
- quando si verificano le condizioni riportate nel paragrafo "Impostazione della velocità desiderata";

### **SEGNALAZIONE FUNZIONALITÀ LIMITATA DEL SISTEMA**

Se sul display viene visualizzato il messaggio dedicato, potrebbe essersi verificata una condizione che limita la funzionalità del sistema.

Le possibili cause di questa limitazione sono un guasto oppure l'ostruzione della telecamera. In caso di indicazione di ostruzione pulire la zona del parabrezza indicata in fig. 111 e verificare la scomparsa del messaggio.

Quando terminano le condizioni che hanno limitato la funzionalità del sistema,



questo torna ad un normale e completo funzionamento.

Se l'inconveniente dovesse persistere rivolgersi alla Rete Assistenziale Alfa Romeo.

### **PRECAUZIONI DURANTE LA GUIDA**

In alcune condizioni di guida (vedere quanto di seguito descritto), il dispositivo potrebbe non funzionare in modo corretto: il guidatore deve pertanto sempre mantenere il controllo della vettura.

#### **Traino di un rimorchio**

Il traino di un rimorchio non è consigliato durante l'uso del dispositivo.

#### **Veicolo non allineato**

Il dispositivo potrebbe non rilevare una vettura che viaggia nella stessa corsia non allineata sulla stessa direttrice di marcia, oppure una vettura che si sta immettendo da una corsia laterale. In questi casi potrebbe non essere garantita una distanza sufficiente dai veicoli che precedono.

La vettura non allineata può entrare od uscire dalla direttrice di marcia, causando in tal modo la frenata oppure l'accelerazione improvvisa della vettura.

#### **Sterzate e curve**

Quando si affronta una curva con dispositivo impostato, il dispositivo

potrebbe limitare la velocità e l'accelerazione per garantire la stabilità della vettura, anche se non sono stati rilevati veicoli che precedono. Uscendo dalla curva il dispositivo ripristina la velocità precedentemente impostata.

**AVVERTENZA** In caso di curve strette le prestazioni del dispositivo potrebbero essere limitate. In questo caso si consiglia di disattivare il dispositivo. Inoltre si ricorda che la limitazione della velocità da parte del dispositivo avviene solamente DURANTE e non PRIMA della curva, prestare sempre la massima attenzione.

#### **Uso del dispositivo in pendenza**

Guidando su strade con pendenza variabile, il dispositivo potrebbe non rilevare la presenza di un veicolo sulla propria corsia di marcia. Le prestazioni del dispositivo possono essere limitate in funzione della velocità, del carico della vettura, delle condizioni del traffico e dalla ripidità della salita/discesa.

#### **Cambio di corsia**

Il dispositivo potrebbe non rilevare la presenza di un veicolo finché quest'ultimo non si trova completamente nella corsia in cui si sta viaggiando. In questo caso potrebbe non essere garantita una distanza sufficiente dal veicolo che sta cambiando corsia: si

consiglia di prestare sempre molta attenzione ed essere sempre pronti ad intervenire sui freni se necessario.

#### **Veicoli piccoli**

Alcuni veicoli dal profilo stretto (ad es. cicli e motocicli) che viaggiano in prossimità dei bordi esterni della corsia oppure che si immettono nella corsia dall'interno, non vengono rilevati finché non sono completamente all'interno della corsia stessa.

In questo caso potrebbe non essere garantita una distanza sufficiente dai veicoli che precedono.

#### **Oggetti e veicoli fermi**

Il dispositivo non è in grado di rilevare la presenza di oggetti e veicoli fermi. Il dispositivo, ad esempio, non interviene in situazioni in cui il veicolo che precede esce dalla corsia e la vettura davanti ad esso è ferma sulla corsia. Prestare sempre la massima attenzione in modo da essere sempre pronti ad intervenire sui freni qualora fosse necessario.

#### **Oggetti e veicoli marcianti in direzione opposta oppure trasversale**

Il dispositivo non è in grado di rilevare la presenza di oggetti e veicoli marcianti in direzione opposta oppure trasversale e quindi non interviene di fronte ad essi.



## ATTENZIONE

**116)** Prestare sempre la massima attenzione durante la guida, in modo da essere sempre pronti ad intervenire sui freni qualora fosse necessario.

**117)** Il sistema costituisce un aiuto alla guida: il guidatore non deve mai ridurre l'attenzione durante la guida. La responsabilità della guida è sempre affidata al guidatore, che deve tenere in considerazione le condizioni del traffico per guidare in completa sicurezza. Il guidatore è sempre tenuto a mantenere una distanza di sicurezza rispetto al veicolo che lo precede.

**118)** Il dispositivo non si attiva in presenza di pedoni, veicoli in arrivo in direzione di marcia opposta oppure marcianti in senso trasversale ed oggetti fermi (ad es. un veicolo bloccato in un ingorgo stradale oppure in panne).

**119)** Il dispositivo non è in grado di tener conto delle condizioni stradali, del traffico ed atmosferiche ed in condizioni di scarsa visibilità (ad es. presenza di nebbia).

**120)** Il dispositivo non riconosce sempre completamente condizioni di guida complesse, che potrebbero dar luogo a valutazioni errate od inesistenti sulla distanza di sicurezza da mantenere.

**121)** Il dispositivo non è in grado di applicare il massimo della forza frenante alla vettura: questa non verrà quindi arrestata completamente.



## AVVERTENZA

**40)** Il sistema potrebbe avere funzionalità limitata ad assente a causa delle condizioni atmosferiche, come pioggia battente, grandine, presenza di nebbia fitta oppure neve abbondante.

**41)** L'area di paraurti di fronte al sensore non deve essere coperta da adesivi, fari ausiliari o qualsiasi altro oggetto.

**42)** La funzionalità può essere compromessa da una qualsiasi modifica strutturale apportata alla vettura, come ad esempio una modifica dell'assetto frontale, cambio degli pneumatici, oppure un carico più elevato rispetto a quello standard previsto per la vettura.

**43)** Riparazioni non corrette eseguite sulla parte frontale della vettura (ad es. paraurti, telaio) possono alterare la posizione del sensore radar e comprometterne la funzionalità. Rivolgersi alla Rete Assistenziale Alfa Romeo per qualsiasi riparazione di questo tipo.

**44)** Non manomettere né effettuare alcun intervento sul sensore radar oppure sulla telecamera ubicata sul parabrezza. In caso di guasto del sensore occorre rivolgersi alla Rete Assistenziale Alfa Romeo.

**45)** Evitare lavaggi con getti ad alta pressione nella zona inferiore del paraurti: in particolar modo evitare di agire sul connettore elettrico del sistema.

**46)** Attenzione a riparazioni e nuove verniciature nella zona intorno al sensore (mostrina che copre il sensore sul lato sinistro del paraurti). In caso di urti frontali il sensore può disattivarsi automaticamente e visualizzare, sul display, una segnalazione per indicare di far riparare il sensore. Anche in assenza di segnalazioni di malfunzionamento, disattivare la funzionalità del sistema se si sospetta che la posizione del sensore radar sia stata alterata (ad es. a causa di urti frontali a bassa velocità come nelle manovre di parcheggio). In questi casi, rivolgersi alla Rete Assistenziale Alfa Romeo per provvedere al riallineamento od alla sostituzione del sensore radar.



ABC

## SISTEMA PARK SENSORS

(ove presente)

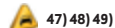

### VERSIONI CON 4 SENSORI

I sensori di parcheggio, ubicati nel paraurti posteriore fig. 118, hanno la funzione di rilevare la presenza di eventuali ostacoli ed avvisare il guidatore della presenza di ostacoli, mediante una segnalazione acustica e, ove previsto, mediante segnalazioni visive sul display del quadro strumenti.



118

0717650001EM

### Inserimento/disinserimento

Per disinserire il sistema premere il pulsante fig. 119.

Il passaggio di stato del sistema, da inserito a disinserito e viceversa, è

segnalato dall'accensione o meno del LED sul pulsante stesso.



119

0717650002EM

- LED spento: sistema inserito;
- LED acceso a luce fissa: sistema disinserito;

Premendo il pulsante con il sistema in avaria, il LED lampeggia per circa 5 secondi, quindi rimane acceso a luce fissa.

### Attivazione/disattivazione sistema

Il sistema, quando inserito, si attiva automaticamente inserendo la retromarcia mentre si disattiva inserendo una posizione differente.

### Funzionamento con rimorchio

Il funzionamento dei sensori viene automaticamente disattivato all'inserimento del connettore del cavo elettrico del rimorchio nella presa del gancio di traino della vettura. I sensori si

riattivano automaticamente sfilando il connettore del cavo del rimorchio.

### VERSIONI CON 8 SENSORI

I sensori di parcheggio, ubicati nel paraurti anteriore (fig. 120) e posteriore (fig. 121), hanno la funzione di rilevare la presenza di eventuali ostacoli ed avvisare il guidatore mediante una segnalazione acustica e, ove previsto, mediante segnalazioni visive sul display del quadro strumenti.



120

0717650003EM



121

0717650001EM

## Inserimento/disinserimento

Per disinserire il sistema premere il pulsante fig. 119.

Il passaggio di stato del sistema, da inserito a disinserito e viceversa, è segnalato dall'accensione o meno del LED sul pulsante stesso.

- ☐ LED spento: sistema inserito;
- ☐ LED acceso a luce fissa: sistema disinserito.

Premendo il pulsante con il sistema in avaria, il LED lampeggia per circa 5 secondi, quindi rimane acceso a luce fissa.

## Attivazione/disattivazione sistema

Inserendo la retromarcia il sistema, quando inserito, attiva sia i sensori anteriori che posteriori. Inserendo una marcia differente, i sensori posteriori vengono disattivati, mentre quelli anteriori restano attivi fino al superamento dei 15 km/h.

## Funzionamento con rimorchio

Il funzionamento dei sensori posteriori viene automaticamente disattivato all'inserimento del connettore del cavo elettrico del rimorchio nella presa del gancio di traino della vettura, mentre i sensori anteriori rimangono attivi e in grado di fornire segnalazioni acustiche e visive. I sensori posteriori si riattivano automaticamente sfilando il connettore del cavo del rimorchio.

## Avvertenze generali

Esistono alcune condizioni che potrebbero influenzare le prestazioni del sistema di parcheggio:

- ☐ una sensibilità ridotta del sensore e riduzione delle prestazioni del sistema di ausilio al parcheggio potrebbero essere dovute alla presenza sulla superficie del sensore di: ghiaccio, neve, fango, verniciatura multipla;
- ☐ il sensore rileva un oggetto non esistente ("disturbo di eco") causato da

disturbi di carattere meccanico, ad esempio: lavaggio della vettura, pioggia (condizioni di vento estreme), grandine;

- ☐ le segnalazioni inviate dal sensore possono essere alterate anche dalla presenza nelle vicinanze di sistemi ad ultrasuoni (ad es. freni pneumatici di autocarri oppure martelli pneumatici);
- ☐ le prestazioni del sistema di ausilio al parcheggio possono anche essere influenzate dalla posizione dei sensori, ad esempio variando gli assetti (a causa dell'usura di ammortizzatori, sospensioni) oppure cambiando pneumatici, caricando troppo la vettura, facendo assetti specifici che prevedano di abbassare la vettura;
- ☐ la presenza del gancio di traino in assenza di rimorchio, che potrebbe interferire con il corretto funzionamento dei sensori di parcheggio. Prima di utilizzare il sistema Park Sensors si consiglia di smontare dalla vettura il complessivo sfera del gancio traino estraibile ed il relativo attacco quando la vettura non è impiegata per operazioni di traino. L'inosservanza di tale prescrizione può causare lesioni personali o danni a vetture od ostacoli in quanto, quando viene emessa la segnalazione acustica continua, la sfera del gancio di traino si trova già in una posizione molto più ravvicinata all'ostacolo rispetto al paraurti posteriore. Nel caso in cui si



ABC

volesse lasciare sempre montato il gancio traino senza avere un rimorchio di seguito, è opportuno rivolgersi alla Rete Assistenziale Alfa Romeo per permettere le operazioni di aggiornamento del sistema Park Sensors in quanto il gancio traino potrebbe essere rilevato come un ostacolo dai sensori centrali.

☐ la presenza di adesivi sui sensori. Prestare quindi attenzione a non sovrapporre alcun adesivo sui sensori stessi.



#### ATTENZIONE

**122)** La responsabilità del parcheggio e di altre manovre, potenzialmente pericolose, è sempre e comunque affidata al guidatore. Effettuando queste manovre, assicurarsi sempre che non siano presenti né persone (specialmente bambini) né animali lungo la traiettoria che si intende percorrere. I sensori di parcheggio costituiscono un aiuto per il guidatore, il quale però non deve mai ridurre l'attenzione durante manovre potenzialmente pericolose, anche se eseguite a bassa velocità.



#### AVVERTENZA

**47)** Per il corretto funzionamento del sistema è indispensabile che i sensori siano sempre puliti da fango, sporcizia, neve oppure ghiaccio. Durante la pulizia dei sensori prestare la massima attenzione a non rigarli o danneggiarli; evitare l'uso di panni asciutti, ruvidi o duri. I sensori devono essere lavati con acqua pulita, eventualmente con l'aggiunta di shampoo per auto. Nelle stazioni di lavaggio che utilizzano idropulitrici a getto di vapore o ad alta pressione, pulire rapidamente i sensori mantenendo l'ugello oltre i 10 cm di distanza.

**48)** Per eventuali interventi sul paraurti nella zona dei sensori rivolgersi esclusivamente alla Rete Assistenziale Alfa Romeo. Interventi sul paraurti eseguiti in modo non corretto potrebbero infatti compromettere il funzionamento dei sensori di parcheggio.

**49)** Per la riverniciatura del paraurti o per eventuali ritocchi di vernice nella zona dei sensori rivolgersi solo alla Rete Assistenziale Alfa Romeo. Applicazioni non corrette di vernice potrebbero infatti compromettere il funzionamento dei sensori di parcheggio.

## SISTEMA LANE DEPARTURE WARNING (LDW) (avviso di superamento corsia)



### DESCRIZIONE

50) 51) 52) 53) 54) 55)

Il sistema Lane Departure Warning utilizza una telecamera ubicata sul parabrezza per rilevare i limiti della corsia e valutare la posizione della vettura rispetto a tali limiti, al fine di garantire il mantenimento della vettura stessa all'interno della corsia.

Quando vengono rilevati uno o entrambi i limiti della corsia e la vettura ne oltrepassa uno senza la volontarietà del guidatore (indicatore di direzione non inserito), il sistema emette un segnale acustico.

Se la vettura continua ad oltrepassare la linea della corsia senza che il guidatore intervenga, sul display si accende la linea oltrepassata (destra oppure sinistra) per avvisare il guidatore di riportare la vettura entro i limiti della corsia stessa.

## INSERIMENTO/DISINSERIMENTO SISTEMA

Il sistema si inserisce/disinserisce premendo il pulsante, fig. 122

Ad ogni avviamento del motore, il sistema mantiene la modalità di funzionamento presente al precedente arresto.



122

0722650001EM

### Condizioni di attivazione

Dopo essere stato inserito, il sistema diventa attivo esclusivamente al verificarsi delle seguenti condizioni:

- ❑ la velocità vettura è superiore a 60 km/h (con velocità uguale oppure superiore a 180 km/h il sistema viene disattivato);
- ❑ le linee di delimitazione della corsia visibili da almeno un lato;
- ❑ le condizioni di visibilità sono adeguate;
- ❑ la strada è rettilinea o presenta curve ad ampio raggio;

- ❑ si mantiene un'adeguata distanza di sicurezza dal veicolo che precede;
- ❑ l'indicatore di direzione (di abbandono corsia) non risulta attivato.



### AVVERTENZA

**50)** Carichi sporgenti posizionati sul tetto della vettura potrebbero interferire con il corretto funzionamento della telecamera. Prima di partire assicurarsi pertanto di sistemare bene il carico in modo da non coprire il campo d'azione della telecamera.

**51)** Se in seguito a graffi, scheggiature, rottura del parabrezza fosse necessario effettuarne la sostituzione, occorre rivolgersi esclusivamente alla Rete Assistenziale Alfa Romeo. Non effettuare la sostituzione del parabrezza autonomamente, pericolo di malfunzionamento! Si raccomanda comunque di effettuare la sostituzione del parabrezza nel caso in cui esso sia danneggiato nella zona della telecamera.

**52)** Non manomettere né effettuare alcun intervento sulla telecamera. Non ostruire le aperture presenti nel ricoprimento estetico ubicato sotto allo specchio retrovisore interno. In caso di guasto della telecamera occorre rivolgersi alla Rete Assistenziale Alfa Romeo.

**53)** Non coprire il campo d'azione della telecamera con adesivi o altri oggetti. Prestare attenzione anche ad oggetti presenti sul cofano della vettura (ad es. strato di neve) ed assicurarsi che non interferiscano con la telecamera

**54)** La telecamera potrebbe avere funzionalità limitata od assente a causa delle condizioni atmosferiche, come pioggia battente, grandine, presenza di nebbia fitta, neve abbondante, formazione di strati di ghiaccio sul parabrezza.

**55)** La funzionalità della telecamera può inoltre essere compromessa dalla presenza di polvere, condensa, sporczia o ghiaccio sul parabrezza, dalle condizioni del traffico (ad es. veicoli marcianti non allineati alla propria vettura, veicoli marcianti in senso trasversale o in direzione opposta sulla stessa corsia, curva con piccolo raggio di curvatura), dalle condizioni del fondo stradale e dalle condizioni di guida (ad es. guida fuoristrada). Assicurarsi pertanto di mantenere sempre pulito il parabrezza. Per evitare di rigare il parabrezza utilizzare detergenti specifici e panni ben puliti. Inoltre la funzionalità della telecamera può essere limitata oppure assente in alcune condizioni di guida, traffico e fondo stradale.



ABC

## TELECAMERA POSTERIORE (Rear Back-up Camera / Dynamic Gridlines)



### DESCRIZIONE

La telecamera posteriore (Rear Back-up Camera) è ubicata sul cofano vano bagagli accanto al tasto di apertura, fig. 123.



123

0718650001EM



123)



56)

### Attivazione/disattivazione telecamera

La funzione è attivabile/disattivabile dal sistema Connect.

*Attivazione dispositivo*

Per accedere alla funzione selezionare, sul Menu principale, in successione le seguenti voci: "Impostazioni", "Assistenza al conducente" e "Telecamera posteriore

(Rear Back-up Camera)". Comparire il seguente sottomenu:

- Attiva
- Ritardo Spegnimento;
- Griglia.

Selezionare "Attiva" per attivare la vista telecamera sul display del sistema Connect.

Ogni volta che si inserisce la retromarcia, sul display del sistema Connect, fig. 124, viene visualizzata l'area circostante la vettura, così come ripresa dalla telecamera posteriore (Rear Back-up Camera).



124

0718650002EM

### VISUALIZZAZIONI E MESSAGGI SUL DISPLAY

Se attivata, la griglia viene posizionata sull'immagine per evidenziare la larghezza della vettura ed il percorso in retromarcia previsto in base alla posizione del volante.

Una linea centrale tratteggiata sovrapposta indica il centro della vettura per facilitare le manovre di parcheggio oppure l'allineamento con il gancio di traino. Le diverse zone colorate indicano la distanza dalla parte posteriore della vettura.

La tabella seguente illustra le distanze approssimative per ogni zona fig. 124:

Zona	Distanza dalla parte posteriore della vettura
Rosso	0 ÷ 30 cm
Giallo	30 cm ÷ 1 m
Verde	1 m oppure superiore

**AVVERTENZA** Durante le manovre di parcheggio prestare sempre la massima attenzione agli ostacoli che potrebbero trovarsi sopra o sotto il campo d'azione della telecamera.



## ATTENZIONE

**123)** La responsabilità del parcheggio e di altre manovre, potenzialmente pericolose, è sempre e comunque affidata al guidatore. Effettuando queste manovre, assicurarsi sempre che nello spazio di manovra non siano presenti né persone (specialmente bambini) né animali. La telecamera costituisce un aiuto per il guidatore, il quale però non deve mai ridurre l'attenzione durante le manovre potenzialmente pericolose anche se eseguite a bassa velocità. Procedere inoltre sempre ad una velocità moderata, in modo da poter frenare tempestivamente nel caso di rilevamento di un ostacolo.



## AVVERTENZA

**56)** Per il corretto funzionamento è indispensabile che la telecamera sia sempre pulita da fango, sporcizia, neve o ghiaccio. Durante la pulizia della telecamera prestare la massima attenzione a non rigarla o danneggiarla; evitare l'uso di panni asciutti, ruvidi o duri. La telecamera deve essere lavata con acqua pulita, eventualmente con l'aggiunta di shampoo per auto. Nelle stazioni di lavaggio che utilizzano idropulitrici a getto di vapore o ad alta pressione, pulire rapidamente la telecamera mantenendo l'ugello oltre i 10 cm di distanza. Non apporre inoltre adesivi sulla telecamera.

## RIFORMIMENTO DELLA VETTURA



Spegnere sempre il motore prima di effettuare il rifornimento.

### MOTORI A BENZINA

Utilizzare esclusivamente benzina senza piombo con numero di ottano (R.O.N.) non inferiore a 95 (Specifica EN228).



**124) 125) 126)**

### MOTORI DIESEL

Utilizzare esclusivamente gasolio per autotrazione (Specifica EN590 e EN16734).

### Funzionamento alle basse temperature

Alle basse temperature il grado di fluidità del gasolio può divenire insufficiente, a causa della formazione di paraffine, con conseguente funzionamento anomalo dell'impianto di alimentazione combustibile.

Per evitare inconvenienti di funzionamento vengono normalmente distribuiti, a secondo della stagione, gasoli di tipo estivo, invernale ed artico (zone montane/fredde).

In caso di rifornimento con gasolio non adeguato alla temperatura di utilizzo, si consiglia di miscelare il gasolio con un

apposito additivo, introducendo nel serbatoio prima l'anticongelante e poi il gasolio.

### PROCEDURA DI RIFORMIMENTO

Lo sportello combustibile è sbloccato quando la chiusura centralizzata delle porte è disinserita, mentre si blocca automaticamente inserendo la chiusura centralizzata.

#### Apertura sportello

Per effettuare il rifornimento procedere come segue:

- aprire lo sportello fig. 125, premendo nel punto indicato dalla freccia;
- rimuovere il tappo di chiusura;
- inserire l'erogatore nel bocchettone e procedere al rifornimento;



125

0720650001EM

- a rifornimento ultimato, prima di rimuovere l'erogatore, attendere almeno 10 secondi per consentire al



ABC

combustibile di defluire all'interno del serbatoio;

☐ estrarre quindi l'erogatore dal bocchettone, richiudere il tappo e successivamente chiudere lo sportello.

La procedura di rifornimento precedentemente descritta è illustrata sulla targhetta ubicata all'interno dello sportello combustibile.

Sulla targhetta è inoltre riportato il tipo di combustibile (UNLEADED FUEL = benzina; DIESEL = gasolio) ed il simbolo che certifica la sua conformità alle norme EN228 (benzina), EN590 e EN16734 (gasolio), fig. 126.

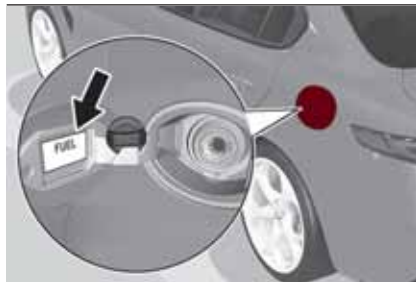

126

07206S0002EM

### Combustibili - Identificazione della compatibilità dei veicoli. Simbolo grafico per l'informazione dei consumatori in accordo alla specifica EN16942

I simboli, riportati di seguito, facilitano il riconoscimento della corretta tipologia di combustibile da impiegare sulla propria vettura.

Prima di procedere con il rifornimento, verificare i simboli (ove presenti) posti all'interno dello sportello bocchettone combustibile e confrontarli con il simbolo riportato sulla pompa di rifornimento (ove presente).

#### Simboli per vetture con alimentazione a benzina



**E5:** benzina senza piombo contenente fino al 2,7% (m/m) di ossigeno e con etanolo massimo del 5,0% (V/V) conforme alla specifica EN228.

**E10:** benzina senza piombo contenente fino al 3,7% (m/m) di ossigeno e con etanolo massimo del 10,0% (V/V) conforme alla specifica EN228.

#### Simboli per vetture con alimentazione Diesel



**B7:** gasolio contenente fino al 7% (V/V) di Biodiesel FAME (Fatty Acid Methyl Esters) conforme alla specifica EN590.

**B10:** gasolio contenente fino al 10% (V/V) di Biodiesel FAME (Fatty Acid Methyl Esters) conforme alla specifica EN16734.

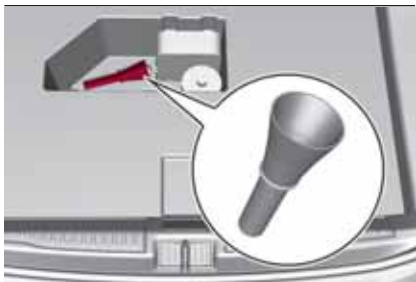

127

0720650005EM

### Rifornimento di emergenza versioni Diesel

(ove presente)

Procedere come segue:

- aprire il vano bagagli e recuperare l'apposito adattatore, ubicato sotto al piano di carico fig. 127;
- aprire lo sportello fig. 125, premendo nel punto indicato dalla freccia;
- rimuovere il tappo di chiusura;
- riporre il tappo nell'apposita sede;
- inserire l'adattatore nel bocchettone;
- a rifornimento ultimato, rimuovere l'adattatore, richiudere il tappo e successivamente chiudere lo sportello;
- riporre infine l'adattatore nel vano bagagli.

### Apertura di emergenza sportello combustibile

In caso di emergenza è possibile aprire lo sportello combustibile agendo dall'interno del vano bagagli.

Procedere come segue:

- aprire il cofano vano bagagli e raggiungere il cavetto di apertura d'emergenza, posizionato sul lato del bocchettone di rifornimento;
- tirare la cordicella per sbloccare la serratura dello sportello combustibile,
- aprire lo sportello combustibile premendo su di esso (vedere quanto precedentemente descritto).

**AVVERTENZA** Il lavaggio del vano bocchettone mediante una lancia ad alta pressione deve avvenire ad una distanza di almeno 20 cm.



### ATTENZIONE

**124)** Non apporre all'estremità del bocchettone nessun oggetto/tappo rispetto a quanto previsto sulla vettura. L'utilizzo di oggetti/tappi non conformi potrebbe causare aumenti di pressione all'interno del serbatoio, creando condizioni di pericolo.

**125)** Non avvicinarsi al bocchettone del serbatoio con fiamme libere o sigarette accese: pericolo d'incendio. Evitare anche di avvicinarsi troppo al bocchettone con il viso, per non inalare vapori nocivi.

**126)** Non utilizzare il telefono cellulare in prossimità della pompa di rifornimento combustibile: possibile rischio di incendio.



ABC

**TRAINO DI RIMORCHI**

(ove presente)

**SCHEMA DI MONTAGGIO**

La struttura del gancio di traino deve essere fissata alla scocca nei punti indicati in fig. 128.

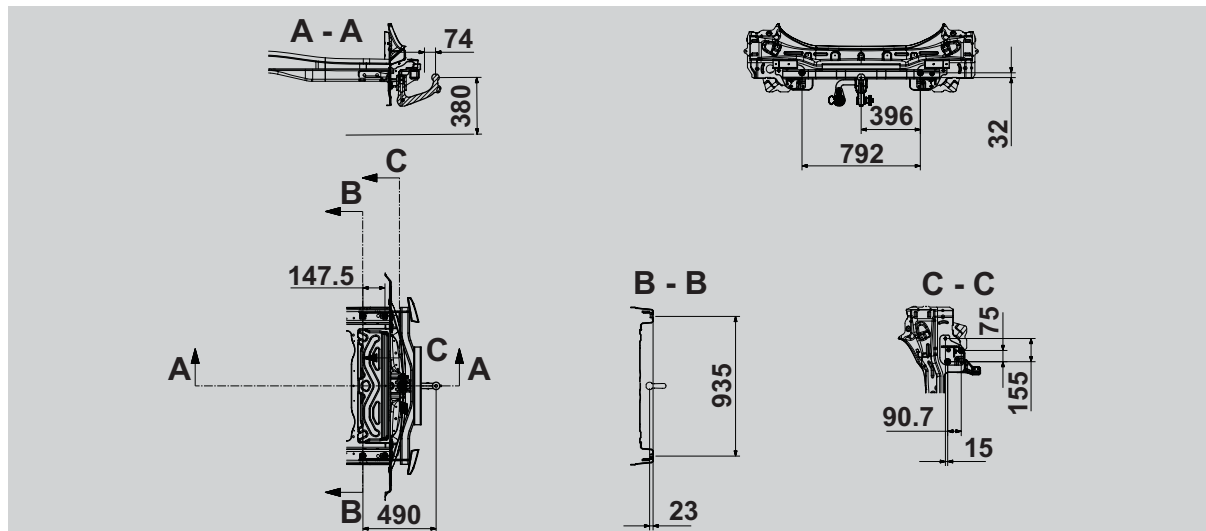

128

0722650040EM

**AVVERTENZA** Per l'installazione del gancio traino rivolgersi alla Rete Assistenziale Alfa Romeo.



## IN EMERGENZA

LUCI DI EMERGENZA . . . . .	138
SOSTITUZIONE DI UNA LAMPADA . . . . .	138
SOSTITUZIONE FUSIBILI . . . . .	144
TIRE REPAIR KIT . . . . .	149
PNEUMATICI RUN FLAT . . . . .	152
AVVIAMENTO DI EMERGENZA . . . . .	152
SISTEMA BLOCCO COMBUSTIBILE . . . . .	154
TRAINO DELLA VETTURA IN PANNE . . . . .	155
TRAINO DELLA VETTURA . . . . .	156

Una gomma forata o una lampadina spenta? Può succedere che qualche inconveniente turbi il nostro viaggio.

Le pagine dedicate all'emergenza possono essere di aiuto per affrontare autonomamente e in tranquillità le situazioni critiche.

In situazione di emergenza Le consigliamo di telefonare al numero verde reperibile sul Libretto di Garanzia.

Risulta inoltre possibile rivolgersi al numero verde universale, nazionale od internazionale per ricercare la Rete Assistenziale Alfa Romeo più vicina.

## LUCI DI EMERGENZA



### COMANDO



Premere il pulsante fig. 129 per accendere/spegnere le luci di emergenza.

Con luci di emergenza inserite si ha il lampeggio delle spie e .

Qualora sia necessario allontanarsi dalla vettura alla ricerca di assistenza, le luci di emergenza continueranno a lampeggiare anche se il dispositivo di accensione viene portato in posizione STOP.



129

08016S0001EM

**AVVERTENZA** L'uso delle luci di emergenza è regolamentato dal codice stradale del Paese in cui vi trovate: osservatene le prescrizioni.

## Frenata di emergenza

In caso di frenata d'emergenza, e in base alla modalità in cui si trova il selettore "Alfa DNA™", si accendono automaticamente le luci di emergenza e sul quadro strumenti si illuminano le spie e .

Con il selettore "Alfa DNA™" in posizione "n" e "a" la soglia di intervento delle luci di emergenza è maggiore; mentre in posizione "d" la sensibilità di intervento è minore rispetto alle modalità "n" e "a".

Le luci si spengono automaticamente nel momento in cui la frenata non ha più carattere d'emergenza.



### AVVERTENZA

**57)** Un uso prolungato delle luci di emergenza può scaricare la batteria.

## SOSTITUZIONE DI UNA LAMPADA

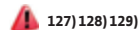

### INDICAZIONI GENERALI

- Prima di sostituire una lampada verificare che i relativi contatti non siano ossidati;
- sostituire le lampade bruciate con altre dello stesso tipo e potenza;
- dopo aver sostituito una lampada dei fari, verificarne sempre il corretto orientamento;
- quando una lampada non funziona, prima di sostituirla, verificare che il relativo fusibile sia integro: per l'ubicazione dei fusibili fare riferimento al paragrafo "Sostituzione fusibili" in questo capitolo.

**AVVERTENZA** In alcune particolari condizioni climatiche, quali bassa temperatura, umidità oppure successivamente ad un lavaggio, si potrebbe formare un leggero strato di condensa sulle superfici interne dei fari anteriori e posteriori. Tale fenomeno scompare successivamente all'accensione degli stessi.

## TIPI DI LAMPADE

Sulla vettura sono installate le seguenti lampade

**Lampade tutto vetro (tipo A):** sono inserite a pressione. Per estrarle occorre tirare.

**Lampade a baionetta (tipo B):** per estrarle dal relativo portalampada premere sul bulbo, ruotarlo in senso antiorario, quindi estrarlo.

**Lampade cilindriche (tipo C):** per estrarle, svincolarle dai relativi contatti.

**Lampade alogene (tipo D):** per rimuovere la lampada ruotare il connettore di lato ed estrarlo.

**Lampade alogene (tipo E):** per rimuovere la lampada ruotarla in senso antiorario.

**Lampade a scarica di gas Xenon (tipo F):** per rimuovere la lampada rivolgersi alla Rete Assistenziale Alfa Romeo.

A



B



C

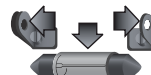

D



E



F



ABC

Lampade	Tipo	Potenza	Riferimento figura
Abbaglianti, posizione anteriore/Luci diurne (DRL) (*)	H15	55/15W	D
Anabbaglianti (*)	H7	55W	D
Indicatori di direzione anteriori (*)	PY24W	24W	B
Fendinebbia(*)	H11	55W	E
Abbaglianti/Anabbaglianti (a scarica di gas Xenon)	D5S	25W	F
Abbaglianti/Anabbaglianti (a scarica di gas Xenon)	D3S	35W	F
Plafoniera su aletta parasole	1.5CP	2.1W	C
Plafoniera cassetto portaoggetti	W5W	4W	A
Plafoniera vano bagagli	W5W	5W	A
Luce pozzanghera (sotto pannello porta)	W5W	5W	A

(\*) Solo per proiettore versione base con lampade abbaglianti/anabbaglianti alogene

## SOSTITUZIONE DI UNA LAMPADA ESTERNA

**AVVERTENZA** Effettuare l'operazione di sostituzione lampada solo con motore arrestato. Assicurarsi inoltre che il motore stesso sia freddo, per evitare il pericolo di ustioni.

### Gruppo ottico anteriore con luci abbaglianti/anabbaglianti alogene

#### Luci anabbaglianti

Per sostituire la lampada di queste luci, procedere come segue:

❑ dal passaruota rimuovere la copertura superiore svitando le viti di fissaggio fig. 130;



130 0802650001EM

❑ rimuovere il coperchio fig. 131;

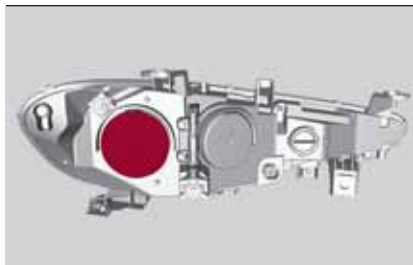

131 0802650002EM

❑ estrarre il gruppo lampada/connettore dal corpo proiettore fig. 132;

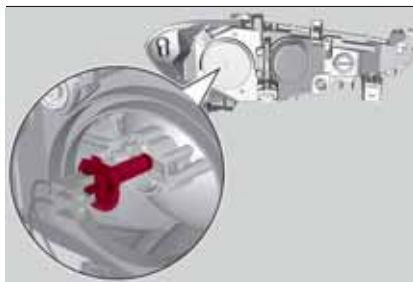

132 0802650003EM

❑ rimuovere la lampada sfilandola dal connettore;  
❑ installare la nuova lampada, assicurandosi che sia correttamente inserita nel connettore;  
❑ inserire successivamente il gruppo lampada/connettore all'interno della sede sul corpo proiettore assicurandosi

che sia correttamente bloccato;  
❑ rimontare il coperchio e la copertura avvitando le viti di fissaggio.

#### Luci abbaglianti

Per sostituire la lampada di queste luci, procedere come segue:

❑ operando dall'interno del vano motore fig. 133;

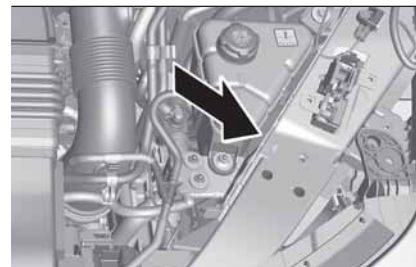

133 0802650023EM

❑ rimuovere il coperchio fig. 134;

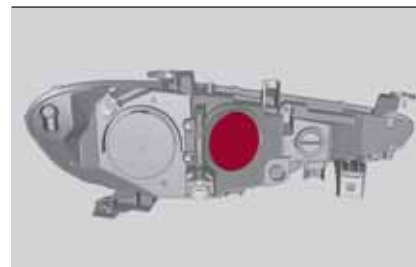

134 0802650004EM



ABC

□ ruotare in senso antiorario il gruppo lampada, portalampada e connettore e successivamente sfilarlo dal corpo proiettore fig. 135;

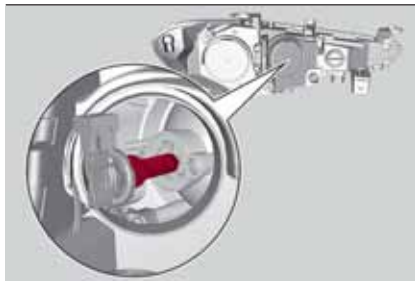

135

0802650005EM

- rimuovere la lampada sfilandola dal portalampada;
- installare la nuova lampada, assicurandosi che sia correttamente inserita nel portalampada;
- inserire successivamente il gruppo lampada, portalampada e connettore all'interno della sede sul corpo proiettore e ruotarlo in senso orario, assicurandosi che sia correttamente bloccato;
- rimontare il coperchio di protezione.

### Luci di direzione

Per sostituire la lampada di queste luci, procedere come segue:

- operando dall'interno del vano motore fig. 136;

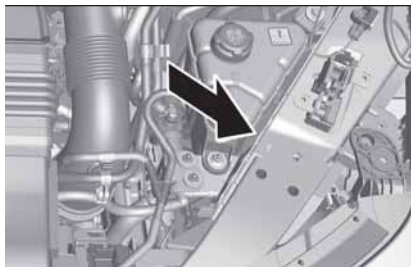

136

0802650023EM

- rimuovere il coperchio ruotandolo fig. 137;

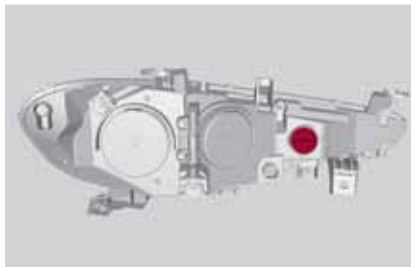

137

0802650006EM

- sbloccare il gruppo lampada, portalampada e connettore e successivamente sfilarlo dal corpo proiettore fig. 138;

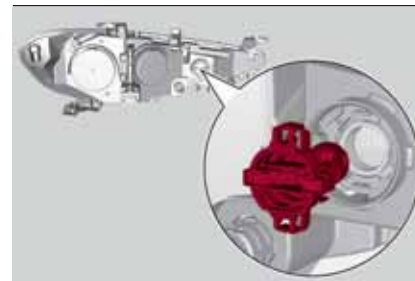

138

0802650007EM

- rimuovere la lampada sfilandola dal portalampada;
- installare la nuova lampada, assicurandosi che sia correttamente inserita nel portalampada;
- inserire successivamente il gruppo lampada, portalampada e connettore all'interno della sede sul corpo proiettore e ruotarlo in senso orario, assicurandosi che sia correttamente bloccato;
- rimontare il coperchio di protezione.

### Luci fendinebbia

Per sostituire le lampade procedere come segue:

- dal passaruota rimuovere la copertura inferiore svitando le viti di fissaggio fig. 139;



139

08026S0021EM

□ sfilare il gruppo lampada-portalampada, dal copo del faro, ruotandolo in senso antiorario fig. 140;

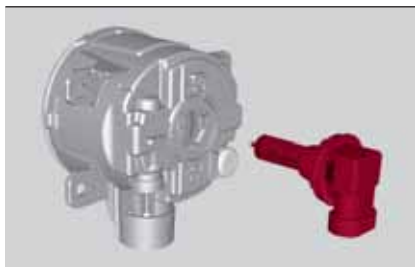

140

08026S0022EM

□ rimuovere la lampada sfilandola dal portalampada  
□ installare la nuova lampada, assicurandosi che sia correttamente inserita nel portalampada;  
□ inserire successivamente il gruppo lampada, portalampada all'interno della sede sul corpo proiettore e ruotarlo in

senso orario, assicurandosi che sia correttamente bloccato;  
□ rimontare la copertura avvitando le viti di fissaggio.

### Gruppo ottico anteriore con luci abbaglianti/anabbaglianti a scarica di gas Xenon

Per la sostituzione delle lampade abbaglianti/anabbaglianti rivolgersi alla Rete Assistenziale Alfa Romeo



### ATTENZIONE

**127)** Prima di procedere con la sostituzione della lampada attendere che i condotti di scarico si raffreddino: **PERICOLO DI USTIONI!**

**128)** Modifiche o riparazioni dell'impianto elettrico eseguite in modo non corretto e senza tenere conto delle caratteristiche tecniche dell'impianto, possono causare anomalie di funzionamento con rischi di incendio.

**129)** Le lampade alogene contengono gas in pressione, in caso di rottura è possibile la proiezione di frammenti di vetro.



### AVVERTENZA

**58)** Le lampade alogene devono essere maneggiate toccando esclusivamente la parte metallica. Se il bulbo trasparente viene a contatto con le dita, riduce l'intensità della luce emessa e si può anche pregiudicare la durata della lampada. In caso di contatto accidentale, strofinare il bulbo con un panno inumidito di alcool e lasciare asciugare.



ABC

## SOSTITUZIONE FUSIBILI



### GENERALITÀ

130) 131) 132) 133) 134)

59) 60)

I fusibili proteggono l'impianto elettrico intervenendo in caso di avaria od intervento improprio sull'impianto stesso.

### Pinzetta estrazione fusibili

Per sostituire un fusibile utilizzare la pinzetta in dotazione, alloggiata nella centralina fusibili vano bagagli fig. 141.

Impugnare la pinzetta dalle alette superiori, premerle e successivamente sfilare la pinzetta verso l'alto.

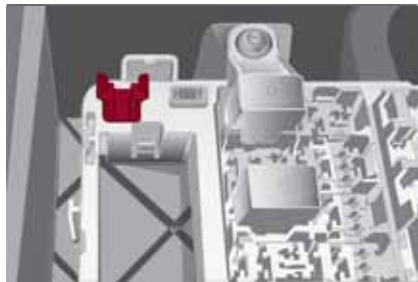

141

0803650053EM

La pinzetta fig. 142 è predisposta con due estremità differenti ed appositamente studiate per la rimozione

dei diversi tipi di fusibili presenti in vettura:

- 1: MINI fuse;
- 2: J-CASE fuse.

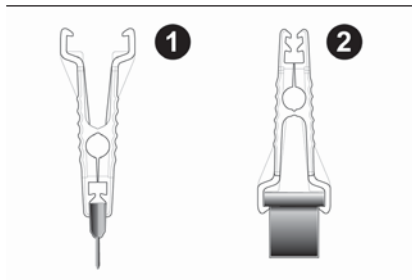

142

0803650005EM

Dopo averla utilizzata, ricollocare la pinzetta nella sua sede, procedendo come segue:

- impugnare la pinzetta dalle alette superiori;
- premere e spingere verso il basso la pinzetta all'interno della sua sede, fino ad avvertire lo scatto di avvenuto bloccaggio.

### ACCESSO AI FUSIBILI

I fusibili, sostituibili dall'utente, sono raggruppati in due centraline ubicate sotto alla pedana appoggia piedi lato passeggero, ed all'interno del vano bagagli.

## CENTRALINA SOTTO PEDANA APPOGGIA PIEDI LATO PASSEGGERO

Per accedere ai fusibili procedere come segue:

- sollevare l'estremità superiore della pedana appoggia piedi 1 fig. 143 sul lato passeggero, tirandola per sganciare i 2 bottoni;



143

0803650010EM

- rimuovere il pannello 2 fig. 144 sfilandolo verso il basso, dopo aver svitato i due sganci di fissaggio;
- i fusibili sono liberamente accessibili sulla centralina.



144

0803650011EM

La numerazione che individua il particolare elettrico corrispondente ad ogni fusibile è riportata sul coperchio della centralina.

### **CENTRALINA VANO BAGAGLI**

Per accedere ai fusibili procedere come segue:

- sollevare il piano di carico;
- rimuovere il coperchio della centralina fig. 145;

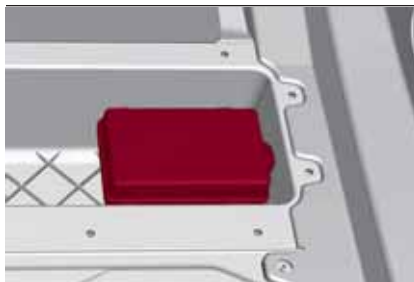

145

0803650014EM

La numerazione che individua il particolare elettrico corrispondente ad ogni fusibile è visibile sul coperchio.

Dopo aver sostituito un fusibile accertarsi di aver chiuso correttamente il coperchio.

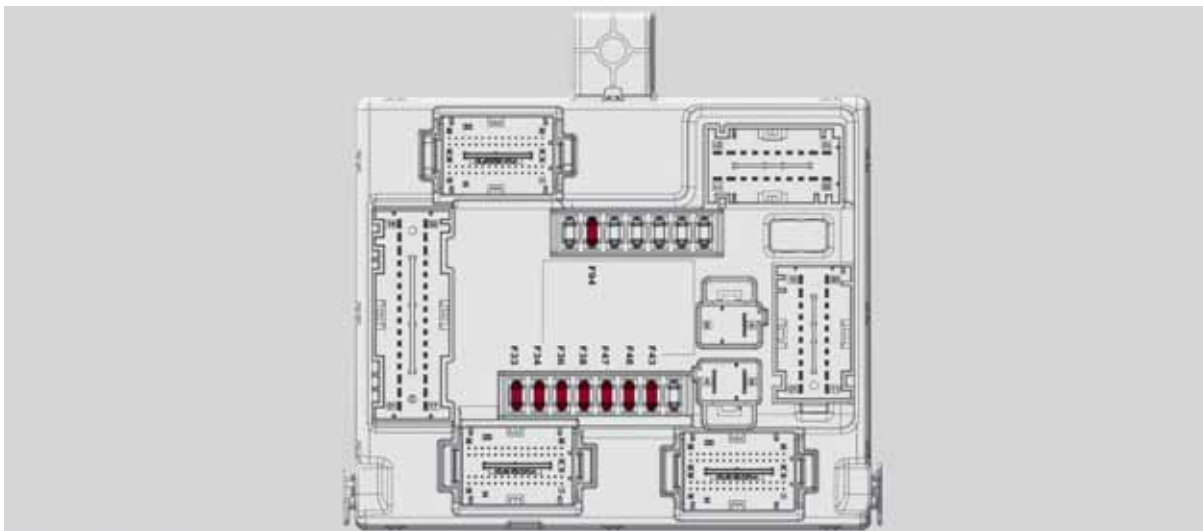

ABC

**CENTRALINA SOTTO PEDANA APPOGGIA PIEDI LATO PASSEGGERO**

146

0803650013EM

FUNZIONE	FUSIBILE	AMPERE
Alzacristallo elettrico anteriore (lato guidatore)	F33	25
Alzacristallo elettrico anteriore (lato passeggero)	F34	25
Alimentazione sistema Connect, Climatizzatore, Allarme, Ripiegamento elettrico specchi retrovisori esterni, Sistema EOBD, Porta USB	F36	15
Dispositivo Power Lock (Sblocco porta lato guidatore – ove presente), Sblocco porte, Chiusura centralizzata	F38	20

FUNZIONE	FUSIBILE	AMPERE
Pompa lavacrystallo	F43	20
Alzacristallo elettrico posteriore sinistro	F47	25
Alzacristallo elettrico posteriore destro	F48	25
Bobina lunotto termico, accendisigari	F94	15



ABC

## CENTRALINA VANO BAGAGLI

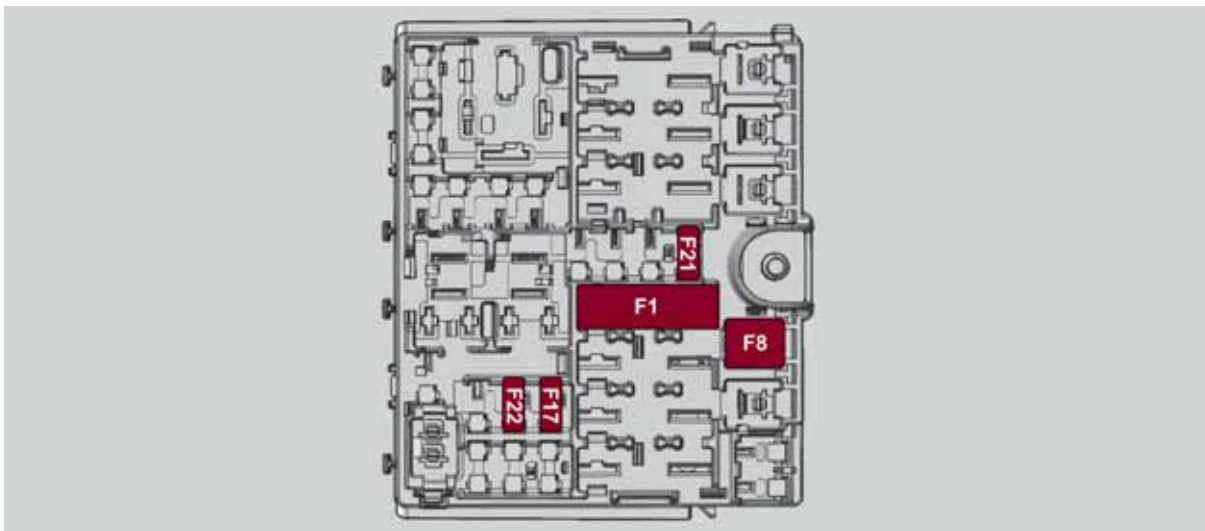

147

0803650015EM

FUNZIONE	FUSIBILE	AMPERE
Modulo gancio traino (TTM)	F1	40
Impianto HI-FI	F8	30
KL15/a USB Ricarica (C070)	F17	7,5
I-Drive / Presa USB / AUX	F21	10
KL15/a 12V Presa di corrente (R053)	F22	20



## ATTENZIONE

**130)** Non sostituire in alcun caso un fusibile con un altro avente amperaggio superiore; PERICOLO DI INCENDIO.

**131)** Prima di sostituire un fusibile, accertarsi di aver portato il dispositivo di avviamento in STOP e di aver spento e/o disinserito tutti gli utilizzatori.

**132)** Se un fusibile generale di protezione sistemi di sicurezza (sistema air bag, sistema frenante), sistemi motopropulsore (sistema motore, sistema cambio) o sistema guida interviene, rivolgersi alla Rete Assistenziale Alfa Romeo.

**133)** Nel caso il fusibile dovesse ulteriormente interrompersi, rivolgersi alla Rete Assistenziale Alfa Romeo.

**134)** Se un fusibile generale di protezione interviene (MAXI-FUSE, MEGA-FUSE, MIDI-FUSE) rivolgersi alla Rete Assistenziale Alfa Romeo.



## AVVERTENZA

**59)** Non sostituire mai un fusibile guasto con fili metallici o altro materiale di recupero.

**60)** Se fosse necessario effettuare un lavaggio del vano motore, aver cura di non insistere direttamente con il getto d'acqua sulla centralina fusibili ed in corrispondenza dei motorini tergitristalli.

## TIRE REPAIR KIT

(ove presente)



### DESCRIZIONE

**135) 136) 137) 138) 139) 140) 141) 142) 143) 144)**

**61)**

**3)**

Il Tire Repair Kit è ubicato nel vano bagagli, all'interno di un apposito contenitore.

Per accedere al Tire Repair Kit aprire il vano bagagli e sollevare il piano di carico.

Il Tire Repair Kit comprende inoltre:

□ una bomboletta 1 fig. 148 contenente il liquido sigillante, dotata di: tubo di riempimento 2 e bollino adesivo 3 recante la scritta "Max. 80 km/h", da mettere in posizione ben visibile (ad es. sulla plancia portastrumenti) dopo la riparazione dello pneumatico;

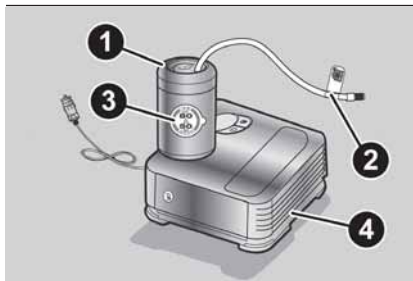

148

080665000ZEM

□ un compressore 4 completo di manometro e raccordi;  
□ un pieghevole informativo, al quale fare riferimento per un uso pronto e corretto del Tire Repair Kit e successivamente da consegnare al personale che dovrà maneggiare lo pneumatico trattato con il sigillante;  
□ un paio di guanti;  
□ alcuni adattatori, per il gonfiaggio di elementi diversi.

**AVVERTENZA** Il liquido sigillante è efficace per temperature esterne comprese tra -40°C e +50°C. Il liquido sigillante è inoltre soggetto a scadenza.

### PROCEDURA DI GONFIAGGIO

**135) 136) 138) 139) 140) 141) 142) 143)**

Procedere come segue:

□ inserire il freno di stazionamento elettrico. Inserire la bomboletta 1 fig. 149, contenente il sigillante nell'apposita sede sul compressore, premendo con forza verso il basso. Svitare il cappuccio dalla valvola dello pneumatico, estrarre il tubo flessibile di riempimento 2 ed avvitare la ghiera sulla valvola dello pneumatico;



ABC

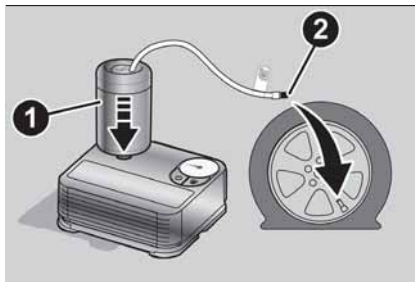

149

08066S0004EM

❑ assicurarsi che l'interruttore 5 fig. 150 del compressore sia in posizione OFF (spento);

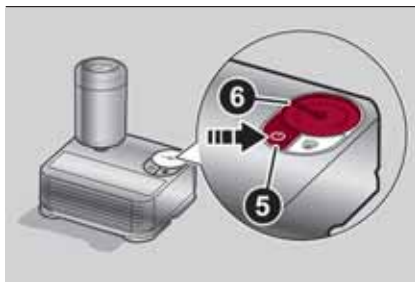

150

08066S0005EM

❑ inserire la spina nella presa di corrente ubicata sul tunnel centrale, avviare il motore;  
❑ accendere il compressore portando l'interruttore 5 fig. 150 in posizione ON (accesso);

❑ gonfiare lo pneumatico alla pressione indicata nel paragrafo "Cerchi e Pneumatici" (vedere capitolo "Dati tecnici"). Per ottenere una lettura più precisa verificare il valore della pressione sul manometro 6 fig. 150 con compressore spento;

❑ se entro 15 minuti non venisse raggiunta la pressione di almeno 1,8 bar scollegare il compressore dalla valvola e dalla presa di corrente, quindi spostare la vettura in avanti facendo compiere circa cinque giri alla ruota, per distribuire il liquido sigillante all'interno dello pneumatico e ripetere l'operazione di gonfiaggio;

❑ se anche in questo caso, entro 15 minuti dall'accensione del compressore, non si raggiungesse la pressione di almeno 1,8 bar, non riprendere la marcia ma rivolgersi alla Rete Assistenza Alfa Romeo;

❑ dopo aver guidato per circa 8 km, fermarsi, inserire il freno di stazionamento elettrico e ricontrollare la pressione dello pneumatico;

❑ se la pressione rilevata è inferiore a 1,8 bar, non riprendere la marcia ma rivolgersi alla Rete Assistenza Alfa Romeo;

❑ se invece viene rilevata una pressione di almeno 1,8 bar, ripristinare la corretta pressione (con motore acceso e freno di stazionamento elettrico inserito),

riprendere subito la marcia e dirigersi, guidando sempre con molta prudenza, presso un centro della Rete Assistenza Alfa Romeo.

### SOSTITUZIONE BOMBOLETTA LIQUIDO SIGILLANTE

**AVVERTENZA** Utilizzare esclusivamente cartucce originali, acquistabili presso la Rete Assistenza Alfa Romeo.

Procedere come segue:

- ❑ Rimuovere la bomboletta 1 fig. 151 premendo il pulsante di sgancio 9;
- ❑ inserire la nuova bomboletta premendo con forza verso il basso.

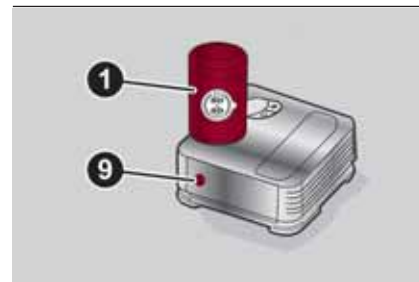

151

08066S0009EM



## ATTENZIONE

**135)** Non è possibile riparare lesioni sui fianchi dello pneumatico. Non utilizzare il Tire Repair Kit se lo pneumatico risulta danneggiato a seguito della marcia con ruota sgonfia.

**136)** Indossare i guanti protettivi forniti con il Tire Repair Kit.

**137)** Applicare il bollino adesivo in posizione ben visibile dal guidatore, per segnalare che lo pneumatico è stato trattato con il Tire Repair Kit. Guidare con prudenza soprattutto in curva. Non superare gli 80 km/h. Non accelerare e frenare in modo brusco.

**138)** Occorre assolutamente comunicare che lo pneumatico è stato riparato con il Tire Repair Kit. Consegnare il pieghevole al personale che dovrà maneggiare lo pneumatico trattato con il Tire Repair Kit.

**139)** In caso di danni al cerchio ruota (deformazione del canale tale da provocare perdita d'aria) non è possibile la riparazione. Evitare di togliere corpi estranei (viti o chiodi) penetrati nello pneumatico.

**140)** Non azionare il compressore per un tempo superiore a 20 minuti consecutivi. Pericolo di surriscaldamento. Il Tire Repair Kit non è idoneo per una riparazione definitiva, pertanto gli pneumatici riparati devono essere utilizzati solo temporaneamente.

**141)** Le informazioni previste dalla normativa vigente sulle sostanze chimiche per la protezione della salute dell'uomo e dell'ambiente e sull'uso sicuro del liquido sigillante sono riportate sull'etichetta dell'imballaggio. Il rispetto di tutte le indicazioni contenute nell'etichetta è condizione essenziale per assicurare la sicurezza e l'efficacia del prodotto. Si ricorda di leggere attentamente l'etichetta prima dell'utilizzo e chi impiega il prodotto, è responsabile degli eventuali danni derivanti dall'uso improprio. Il liquido sigillante è soggetto a scadenza. Sostituire la bomboletta contenente il liquido sigillante scaduto.

**142)** Se la pressione è scesa al di sotto di 1,8 bar, non proseguire la marcia: il Tire Repair Kit non può garantire la dovuta tenuta, perché lo pneumatico è troppo danneggiato. Rivolgersi alla Rete Assistenziale Alfa Romeo.

**143)** Il Tire Repair Kit effettua una riparazione temporanea, pertanto lo pneumatico deve essere esaminato e riparato da uno specialista nel più breve tempo possibile. Il liquido sigillante è efficace alle temperature comprese tra -40°C e +50°C.

**144)** Segnalare la presenza della vettura ferma secondo le disposizioni vigenti: luci di emergenza, triangolo rifrangente, ecc.. È opportuno che le persone a bordo scendano ed attendano che si compia la riparazione stando fuori dal pericolo del traffico. In caso di strade in pendenza o dissestate, posizionare sotto le ruote dei cunei o altri materiali adatti a bloccare la vettura (per la corretta procedura di messa in sicurezza della vettura fare riferimento al paragrafo "In sosta" nel capitolo "Avviamento e guida").



## AVVERTENZA

**61)** In caso di foratura, provocata da corpi estranei, è possibile riparare pneumatici che abbiano subito lesioni fino ad un diametro massimo pari a 6mm sul battistrada dello pneumatico.



## AVVERTENZA

**3)** Non disperdere la bomboletta ed il liquido sigillante nell'ambiente. Smaltire conformemente a quanto previsto dalle normative nazionali e locali.



ABC

## PNEUMATICI RUN FLAT

(ove presenti)

 145) 146) 147)

Gli pneumatici "Run Flat" consentono di mantenere il controllo del veicolo dopo una foratura e continuare a guidare in sicurezza per circa 80 km a una velocità massima di 80 km/h. Il fianco rinforzato dello pneumatico ne mantiene la propria forma e sostiene il peso del veicolo in caso di perdita di pressione. Le vetture equipaggiate con pneumatici di tipo Run Flat NON sono dotate del kit di riparazione rapida pneumatici Tire Repair Kit. Per la riparabilità rivolgersi il più presto possibile alla Rete Assistenziale Alfa Romeo.



### ATTENZIONE

**145)** Non eccedere la durata di percorrenza e la velocità massima (80 km - 80 km/h) in caso di perdita di pressione-foratura.

**146)** La perdita di pressione altera il comportamento di marcia della vettura, determinando ad esempio minore stabilità direzionale in frenata, spazio di frenata più lungo e geometria di sterzata alterata. Adeguare quindi lo stile di guida evitando sterzate brusche o ostacoli come marciapiedi e buche.

**147)** In caso di marcia con rimorchi particolarmente pesanti non superare i 60 km/h.

## AVVIAMENTO DI EMERGENZA



In caso di batteria scarica, è possibile effettuare un avviamento d'emergenza utilizzando dei cavi e la batteria di un'altra vettura oppure servendosi di una batteria ausiliaria. In tutti i casi, la batteria utilizzata deve avere capacità uguale o poco superiore rispetto a quella scarica.

L'avviamento d'emergenza può essere pericoloso se eseguito in modo non corretto: seguire con attenzione le procedure di seguito descritte.

 62)

### AVVERTENZE

Non utilizzare una batteria ausiliaria o qualunque altra fonte di alimentazione esterna con una tensione superiore ai 12V: si potrebbero danneggiare la batteria, il motorino di avviamento, l'alternatore o l'impianto elettrico della vettura.

Non tentare l'avviamento d'emergenza se la batteria è congelata. La batteria potrebbe rompersi od esplodere!

## POLI REMOTI COLLEGAMENTO BATTERIA

Per facilitare l'operazione, i poli remoti della batteria per l'avviamento di emergenza si trovano nel vano motore: la batteria è invece posizionata nel vano bagagli.

Il polo negativo (-) fig. 152 è posizionato accanto alla serratura destra di aggancio cofano motore.



152

08076S0006EM

Il polo positivo (+) è raggiungibile rimuovendo la copertura fig. 153



153

0807650007EM

e sollevando lo sportellino di protezione fig. 154.



154

0807650002EM

Il polo è rappresentato in fig. 155.



155

0807650001EM

Per l'operazione è necessario disporre di cavi adatti che dovranno mettere in collegamento la batteria ausiliaria ai poli remoti della batteria scarica. Normalmente questi cavi sono provvisti alle estremità di morsetti e identificati da un colore diverso della guaina (rosso = positivo, nero = negativo).

### AVVIAMENTO CON BATTERIA AUSILIARIA

 148) 149) 150)

Procedere come segue:

- spegnere tutti gli accessori elettrici presenti su vettura;
- azionare il freno di stazionamento, attivare la modalità P (Parcheggio), per versioni dotate di cambio automatico, oppure in folle, per versioni dotate di cambio manuale, e portare quindi il dispositivo di avviamento in posizione STOP;

se si utilizzasse la batteria di un'altra vettura, parcheggiare quest'ultima entro la portata dei cavi utilizzati per il collegamento, azionare il freno di stazionamento ed assicurarsi che l'accensione della stessa sia disinserita.

**AVVERTENZA** Se la batteria ausiliaria fosse installata su un'altra vettura, verificare che tra quest'ultima e la vettura con batteria scarica non vi siano parti metalliche accidentalmente a contatto, in quanto potrebbe crearsi un collegamento a massa con il rischio di provocare gravi lesioni alle eventuali persone presenti nelle vicinanze.

**AVVERTENZA** Se eseguita in modo non corretto, la procedura di seguito descritta può provocare gravi lesioni a persone o danneggiare l'impianto di ricarica di una o di entrambe le vetture. Attenersi scrupolosamente a quanto di seguito riportato.

### Collegamento cavi

 63)

Per effettuare l'avviamento di emergenza, procedere come segue:

- collegare un morsetto di estremità del cavo positivo al polo remoto positivo (+) della vettura con batteria scarica;
- collegare al polo positivo (+) della batteria ausiliaria il morsetto



ABC

all'estremità opposta del cavo positivo (+);

collegare un morsetto di estremità del cavo negativo al polo negativo (-) della batteria ausiliaria;

collegare nel punto di massa (-) sulla vettura con batteria scarica, il morsetto all'estremità opposta del cavo negativo (-);

avviare il motore della vettura con batteria ausiliaria, lasciarlo girare alcuni minuti al minimo e avviare quindi il motore della vettura con batteria scarica. Nel caso si utilizzi una batteria portatile, prima di avviare la vettura, attendere qualche secondo dopo aver eseguito il collegamento.

### Scollegamento cavi

Una volta avviato il motore, rimuovere i cavi di collegamento nella sequenza inversa, di seguito riportata:

scollegare il morsetto di estremità del cavo negativo (-) dal punto di massa (-) della vettura con batteria scarica;

scollegare il morsetto all'estremità opposta del cavo negativo dal polo negativo (-) della batteria ausiliaria;

scollegare dal polo positivo (+) della batteria ausiliaria il morsetto all'estremità opposta del cavo positivo (+);

scollegare il morsetto all'estremità del cavo positivo dal polo remoto positivo (+)

della vettura con batteria scarica.



### ATTENZIONE

**148)** *Non avvicinarsi troppo alla ventola di raffreddamento del radiatore: l'elettroventilatore può mettersi in movimento, pericolo di lesioni. Attenzione a scarpe, cravatte e capi di abbigliamento non aderenti: potrebbero essere trascinati dagli organi in movimento.*

**149)** *Togliere qualsiasi oggetto metallico (ad es. anelli, orologi, braccialetti), che potrebbe provocare un contatto elettrico accidentale e provocare gravi lesioni.*

**150)** *Le batterie contengono acido che può ustionare la pelle o gli occhi. Le batterie generano idrogeno, facilmente infiammabile ed esplosivo. Non avvicinare quindi fiamme o dispositivi che possono provocare scintille.*



### AVVERTENZA

**62)** *Evitare rigorosamente di impiegare un carica batteria rapido per l'avviamento d'emergenza: si potrebbero danneggiare i sistemi elettronici e le centraline di accensione e alimentazione motore.*

**63)** *Non collegare il cavo al morsetto negativo (-) della batteria scarica. La scintilla che ne deriverebbe potrebbe causare l'esplosione della batteria e provocare gravi lesioni. Utilizzare esclusivamente il punto di massa specifico; non utilizzare nessun'altra parte metallica esposta.*

## SISTEMA BLOCCO COMBUSTIBILE

### DESCRIZIONE

La vettura è dotata di un sistema che in caso d'urto interrompe l'alimentazione del combustibile con il conseguente arresto del motore.

Questo dispositivo di sicurezza è comandato dalla centralina ORC che gestisce tutti i sistemi di protezione occupanti. A seconda del tipo e dalla violenza dell'urto, tale centralina determina se attivare o meno gli air bag, i pretensionatori delle cinture di sicurezza anteriori e interrompere istantaneamente la corrente che dalla batteria arriva alle pompe di alimentazione e ai dispositivi preposti al funzionamento del motore. L'interruzione dell'alimentazione da batteria avviene facendo "esplodere" il fusibile pirotecnico posizionato sulla scatola porta fusibili in corrispondenza del polo positivo batteria.

Una volta "esploso" il fusibile, rimangono alimentati solo alcuni servizi necessari a mettere in sicurezza la vettura (es: blocco porte, antifurto, ecc..).

**AVVERTENZA** Dopo l'urto, ispezionare accuratamente la vettura ed accertarsi che non vi siano perdite di combustibile,

ad esempio nel vano motore, sotto la vettura od in prossimità della zona serbatoio.

**AVVERTENZA** Rivolgersi alla Rete Assistenziale Alfa Romeo per far ripristinare il corretto funzionamento del sistema.

## **TRAINO DELLA VETTURA IN PANNE**



### **VERSIONI CON TRAZIONE POSTERIORE (RWD)**

Si raccomanda di trainare la vettura con tutte le quattro ruote **SOLLEVATE** da terra sul pianale di un mezzo di soccorso.

Nel caso in cui non sia disponibile un carro attrezzi con pianale, la vettura deve essere trainata con le ruote posteriori **SOLLEVATE** da terra (utilizzando un carrello od un'apposita attrezzatura che consenta il sollevamento delle ruote posteriori).

**AVVERTENZA** Il traino delle vetture senza rispettare i requisiti sopra indicati può causare gravi danni al cambio.

### **VERSIONI CON TRAZIONE INTEGRALE (AWD)**

Si raccomanda di trainare la vettura con tutte le quattro ruote **SOLLEVATE** da terra sul pianale di un mezzo di soccorso.

**AVVERTENZA** Evitare il sollevamento delle sole ruote anteriori (oppure posteriori) utilizzando un carrello od un'apposita attrezzatura che consente il sollevamento delle ruote di un solo asse. Il sollevamento delle sole ruote anteriori (oppure posteriori) durante il traino potrebbe causare il danneggiamento del cambio o del ripartitore.

**AVVERTENZA** Se si traina una vettura senza rispettare i requisiti sopra indicati, si possono causare gravi danni al cambio e/o al ripartitore. I danni causati da un traino eseguito in modo improprio non sono coperti da garanzia.



ABC

## TRAINO DELLA VETTURA

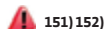

151) 152)

Per poter trainare sul piano stradale e solo per brevi tratti la vettura che ha subito un incidente, oppure che è in panne, viene fornito in dotazione un anello di traino ubicato nel contenitore degli attrezzi presente all'interno del vano bagagli.

Per utilizzare l'anello di traino, procedere come segue:

□ sganciare il tappo fig. 156 sul paraurti anteriore oppure sul paraurti posteriore (ove presente) fig. 157, premendo nella parte superiore;



156

0813650001EM



157

0813650003EM

- recuperare l'anello di traino dalla propria sede nel vano bagagli e pulire con cautela la sede filettata sulla vettura prima di utilizzarlo;
- avvitare l'anello per il traino della vettura in sede per circa 11 giri.

**AVVERTENZA** Il massimo angolo di lavoro del cavo da fissare all'anello di traino non deve superare i 15° come indicato in fig. 158.

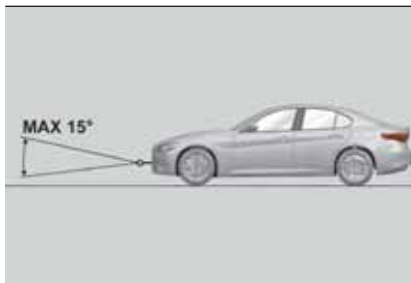

158

0813650002EM



### ATTENZIONE

**151)** Portare il dispositivo di avviamento su ON e successivamente su STOP, senza aprire la porta.

**152)** Durante il traino ricordarsi che non avendo l'ausilio del servofreno e del servosterzo elettromeccanico per frenare è necessario esercitare una maggiore forza sul pedale e per sterzare è necessaria una azione più energica sul volante. Non utilizzare cavi flessibili per effettuare il traino ed evitare gli strappi. Durante le operazioni di traino verificare che il fissaggio del giunto alla vettura non danneggi i componenti a contatto. Nel trainare la vettura è obbligatorio rispettare le specifiche norme di circolazione stradale, relative sia al dispositivo di traino, sia al comportamento da tenere sulla strada. Durante il traino della vettura non avviare il motore. Prima di avvitare l'anello, pulire accuratamente la sede filettata. Prima di iniziare il traino accertarsi inoltre di aver avvitato a fondo l'anello nella relativa sede.



## MANUTENZIONE E CURA

MANUTENZIONE PROGRAMMATA . . . . .	158
VANO MOTORE . . . . .	165
RICARICA DELLA BATTERIA . . . . .	170
PROCEDURE DI MANUTENZIONE . . . . .	172
SOLLEVAMENTO DELLA VETTURA . . . . .	174
RUOTE E PNEUMATICI . . . . .	174
CARROZZERIA . . . . .	176

Una corretta manutenzione permette di mantenere nel tempo le prestazioni della vettura, contenere i costi d'esercizio e salvaguardare l'efficienza dei sistemi di sicurezza. In questo capitolo viene spiegato come.

## MANUTENZIONE PROGRAMMATA

Una corretta manutenzione è determinante per garantire alla vettura una lunga vita in condizioni ottimali.

Per questo Alfa Romeo ha predisposto una serie di controlli e di interventi di manutenzione a cadenze chilometriche e, per versioni/mercati dove previsto, temporali prestabilite, come descritto nel Piano di Manutenzione Programmata.

Prima di ciascun tagliando è comunque sempre necessario fare attenzione a quanto descritto sul Piano Manutenzione Programmata (ad es. verificare periodicamente il livello dei liquidi, la pressione degli pneumatici, ecc...).

Il servizio di Manutenzione Programmata viene effettuato dalla Rete Assistenziale Alfa Romeo a tempi prefissati. Se durante l'effettuazione di ciascun intervento, oltre alle operazioni previste, si dovesse presentare la necessità di ulteriori sostituzioni o riparazioni, queste potranno venire eseguite solo con il Suo esplicito consenso.

AVVERTENZA I tagliandi di Manutenzione Programmata sono prescritti dal Costruttore. La mancata esecuzione degli stessi può comportare la decadenza della garanzia.

Le consigliamo di segnalare alla Rete Assistenziale Alfa Romeo eventuali

piccole anomalie di funzionamento, senza attendere l'esecuzione del successivo tagliando.

### CONTROLLI PERIODICI

Ogni anno oppure **1000** km oppure prima di lunghi viaggi controllare ed eventualmente ripristinare:

- livello liquido raffreddamento motore;
  - livello liquido freni (se insufficiente rivolgersi il prima possibile alla Rete Assistenziale Alfa Romeo);
  - livello liquido lavacrystallo;
  - pressione e condizione degli pneumatici;
  - funzionamento impianto di illuminazione (fari, indicatori di direzione, emergenza, ecc.);
  - funzionamento impianto tergi/lavacrystallo e posizionamento/usura spazzole tergicristallo.
- Ogni **3000** km controllare ed eventualmente ripristinare: livello olio motore.

### UTILIZZO GRAVOSO DELLA VETTURA

Nel caso di utilizzo della vettura in una delle seguenti condizioni:

- strade polverose;
- tragitti brevi (meno di 7-8 km) e ripetuti e con temperatura esterna sotto zero;
- motore che gira frequentemente al minimo o guida su lunghe distanze a

bassa velocità oppure in caso di lunga inattività;

- in caso di lunga inattività; è necessario effettuare le seguenti verifiche più frequentemente di quanto indicato nel Piano di Manutenzione Programmata:
- controllo condizioni e usura pattini freni a disco anteriori e posteriori;
- controllo stato pulizia serrature cofano motore e vano bagagli, pulizia e lubrificazione leverismi;
- controllo visivo condizioni: motore, cambio, trasmissione, tratti rigidi e flessibili delle tubazioni (scarico/alimentazione combustibile/freni) elementi in gomma (cuffie/manicotti/boccole ecc.);
- controllo stato di carica e livello liquido batteria (elettrolito);
- controllo visivo condizioni cinghie comandi accessori;
- controllo ed eventuale sostituzione olio motore e filtro olio;
- controllo ed eventuale sostituzione filtro antipolline;
- controllo ed eventuale sostituzione filtro aria;
- controllo ed eventuale sostituzione filtro combustibile Bad Fuel (ove presente).

## PIANO DI MANUTENZIONE PROGRAMMATA (versioni benzina con motore 2.0 T4 MAir)

I controlli riportati nel Piano di Manutenzione Programmata, una volta raggiunti i 150.000 km/10 anni, devono essere ripetuti ciclicamente a ripartire dal primo intervallo, rispettando così le stesse cadenze precedentemente eseguite.

Migliaia di chilometri	15	30	45	60	75	90	105	120	135	150
Anni	1	2	3	4	5	6	7	8	9	10
Controllo stato di carica della batteria con apposito strumento	●	●	●	●	●	●	●	●	●	●
Controllo condizioni/usura pneumatici ed eventuale regolazione pressione; controllo condizioni/scadenza ricarica kit di riparazione rapida (ove presente)	●	●	●	●	●	●	●	●	●	●
Controllo funzionamento impianto di illuminazione (fari, indicatori di direzione, emergenza, vano bagagli, abitacolo, vano portaoggetti, spie quadro strumenti, ecc.)	●	●	●	●	●	●	●	●	●	●
Controllo ed eventuale ripristino livello liquidi vano motore (1)	●	●	●	●	●	●	●	●	●	●
Controllo emissioni/fumosità gas di scarico	●	●	●	●	●	●	●	●	●	●
Controllo, mediante strumento di diagnosi, della funzionalità sistemi alimentazione/controllo motore ed emissioni	●	●	●	●	●	●	●	●	●	●
Controllo, mediante strumento di diagnosi degrado olio motore (2)	●	●	●	●	●	●	●	●	●	●
Controllo visivo condizioni e integrità: esterno carrozzeria, protettivo sotto scocca, tratti rigidi e flessibili delle tubazioni (scarico, alimentazione combustibile, freni), elementi in gomma (cuffie, manicotti, boccole, ecc...)		●		●		●		●		●

(1) Eventuali rabbocchi devono essere effettuati con i liquidi indicati sulla documentazione di bordo e solo dopo aver riscontrato l'integrità dell'impianto.

(2) Se la qualità dell'olio rilevato da diagnostica veicolo risulta inferiore al 20% si suggerisce di eseguire la sostituzione di olio motore e filtro olio.



ABC

Migliaia di chilometri	15	30	45	60	75	90	105	120	135	150
Anni	1	2	3	4	5	6	7	8	9	10
Controllo posizionamento/usura spazzole tergicristallo	●		●		●		●		●	
Controllo funzionamento impianto tergi lavacrystalli ed eventuale regolazione spruzzatori	●		●		●		●		●	
Controllo stato pulizia serrature cofano motore e baule, pulizia e lubrificazione leverismi		●		●		●		●		●
Controllo visivo condizioni ed usura pattini freno, dischi anteriori e funzionamento segnalatori usura pattini	●	●	●	●	●	●	●	●	●	●
Controllo visivo condizioni ed usura pattini freno, dischi posteriori e funzionamento segnalatori usura pattini	●	●	●	●	●	●	●	●	●	●
Controllo visivo condizioni cinghia/e comando accessori e tensionamento	●	●	●		●	●	●		●	●
Sostituzione olio motore e filtro olio	(3)									
Sostituzione olio Transfer Case (per versioni AWD)								●		
Sostituzione candele di accensione				●				●		
Sostituzione cinghia/e comando accessori	(4)									
Sostituzione cartuccia filtro aria (5)			●			●			●	

(3) L'effettivo intervallo di sostituzione olio e filtro olio motore, dipende dalla condizione di utilizzo della vettura e viene segnalato tramite spia o messaggio sul quadro strumenti. Non deve comunque eccedere 1 anno.

(4) Zone non polverose: percorrenza chilometrica massima consigliata 60.000 km. Indipendentemente dalla percorrenza chilometrica, la cinghia deve essere sostituita ogni 4 anni. Zone polverose e/o utilizzo gravoso (climi freddi, uso urbano, lunghe permanenze al minimo): percorrenza chilometrica massima consigliata 30.000 km. Indipendentemente dalla percorrenza chilometrica, la cinghia deve essere sostituita ogni 2 anni.

(5) In caso di utilizzo della vettura in zone polverose si raccomanda di sostituire il filtro ogni 15.000 km.

Migliaia di chilometri	15	30	45	60	75	90	105	120	135	150
Anni	1	2	3	4	5	6	7	8	9	10
Sostituzione liquido freni	(6)									
Sostituzione filtro abitacolo (5)	0	●	0	●	0	●	0	●	0	●

(6) La sostituzione del liquido freni è da effettuarsi ogni due anni indipendentemente dalla percorrenza chilometrica.

(5) In caso di utilizzo della vettura in zone polverose si raccomanda di sostituire il filtro ogni 15.000 km.

(o) Interventi raccomandati

(●) Interventi obbligatori



ABC

**PIANO DI MANUTENZIONE PROGRAMMATA (versioni Diesel - Motore 2.2 JTD)**

I controlli riportati nel Piano di Manutenzione Programmata, una volta raggiunti i 200.000 km/10 anni, devono essere ripetuti ciclicamente a ripartire dal primo intervallo, rispettando così le stesse cadenze precedentemente eseguite.

Migliaia di chilometri	20	40	60	80	100	120	140	160	180	200
Anni	1	2	3	4	5	6	7	8	9	10
Controllo stato di carica della batteria con apposito strumento	●	●	●	●	●	●	●	●	●	●
Controllo condizioni/usura pneumatici ed eventuale regolazione pressione; controllo condizioni/scadenza ricarica kit di riparazione rapida (dove presente)	●	●	●	●	●	●	●	●	●	●
Controllo funzionamento impianto di illuminazione (fari, indicatori di direzione, emergenza, vano bagagli, abitacolo, vano portaoggetti, spie quadro strumenti, ecc.)	●	●	●	●	●	●	●	●	●	●
Controllo ed eventuale ripristino livello liquidi vano motore (1)	●	●	●	●	●	●	●	●	●	●
Controllo emissioni/fumosità gas di scarico	●	●	●	●	●	●	●	●	●	●
Controllo, mediante presa di diagnosi, funzionalità sistemi alimentazione/controllo motore, emissioni e, per versioni/mercati dove previsto, degrado olio motore (2)	●	●	●	●	●	●	●	●	●	●
Controllo visivo condizioni e integrità: esterno carrozzeria, protettivo sotto scocca, tratti rigidi e flessibili delle tubazioni (scarico, alimentazione combustibile, freni), elementi in gomma (cuffie, manicotti, boccole, ecc...)	●		●		●		●		●	
Controllo posizionamento/usura spazzole tergicristallo	●		●		●		●		●	

(1) Eventuali rabbocchi devono essere effettuati con i liquidi indicati sulla documentazione di bordo e solo dopo aver riscontrato l'integrità dell'impianto.

(2) Se la qualità dell'olio rilevato da diagnostica veicolo risulta inferiore al 20% si suggerisce di eseguire la sostituzione di olio motore e filtro olio.

Migliaia di chilometri	20	40	60	80	100	120	140	160	180	200
Anni	1	2	3	4	5	6	7	8	9	10
Controllo funzionamento impianto tergi lavacrystalli ed eventuale regolazione spruzzatori	●		●		●		●		●	
Controllo stato pulizia serrature cofano motore e baule, pulizia e lubrificazione leverismi		●		●		●		●		●
Controllo visivo condizioni ed usura pattini freno, dischi anteriori e funzionamento segnalatori usura pattini	●	●	●	●	●	●	●	●	●	●
Controllo visivo condizioni ed usura pattini freno, dischi posteriori e funzionamento segnalatori usura pattini	●	●	●	●	●	●	●	●	●	●
Controllo visivo condizioni cinghia/e comando accessori e tensionamento			●					●		
Controllo visivo cinghia dentata comando distribuzione			●					●		
Sostituzione olio motore e filtro olio	(3)									
Sostituzione olio Transfer Case (per versioni AWD)						●				
Sostituzione filtro centrifugo olio motore (blow-by)	(4)									
Sostituzione cinghia/e comando accessori	(4)									
Sostituzione cinghia dentata comando distribuzione	(4)									

(3) L'effettivo intervallo di sostituzione olio e filtro olio motore, dipende dalla condizione di utilizzo della vettura e viene segnalato tramite spia o messaggio sul quadro strumenti. Non deve comunque eccedere 2 anni. Nel caso che la vettura venga utilizzata su percorsi prevalentemente urbani o utilizzi combustibile non strettamente conforme alla Specifica Europea EN590, si consiglia la sostituzione di olio e filtro ogni anno.

(4) Zone non polverose: percorrenza chilometrica massima consigliata 100.000 km. Indipendentemente dalla percorrenza chilometrica, la cinghia deve essere sostituita ogni 5 anni. Zone polverose e/o utilizzo gravoso (climi freddi, uso urbano, lunghe permanenze al minimo): percorrenza chilometrica massima consigliata 60.000 km. Indipendentemente dalla percorrenza chilometrica, la cinghia deve essere sostituita ogni 3 anni.



ABC

Migliaia di chilometri	20	40	60	80	100	120	140	160	180	200
Anni	1	2	3	4	5	6	7	8	9	10
Sostituzione cartuccia filtro aria (5)			●			●			●	
Sostituzione cartuccia filtro combustibile (7)			●			●			●	
Sostituzione liquido freni	(6)									
Sostituzione filtro abitacolo	o	●	o	●	o	●	o	●	o	●

(5) In caso di utilizzo della vettura in zone polverose si raccomanda di sostituire il filtro ogni 20.000 km.

(6) La sostituzione del liquido freni è da effettuarsi ogni due anni indipendentemente dalla percorrenza chilometrica.

(7) In caso di rifornimento della vettura con combustibile di qualità inferiore alla Specifica Europea prevista si raccomanda la sostituzione di questo filtro ogni 20.000 km.

(●) Interventi obbligatori

(o) Interventi raccomandati

## VANO MOTORE



### VERIFICA DEI LIVELLI

⚠ 153)154)

⚠ 64)

Versioni - Motore 2.0 T4 MAir, fig. 159

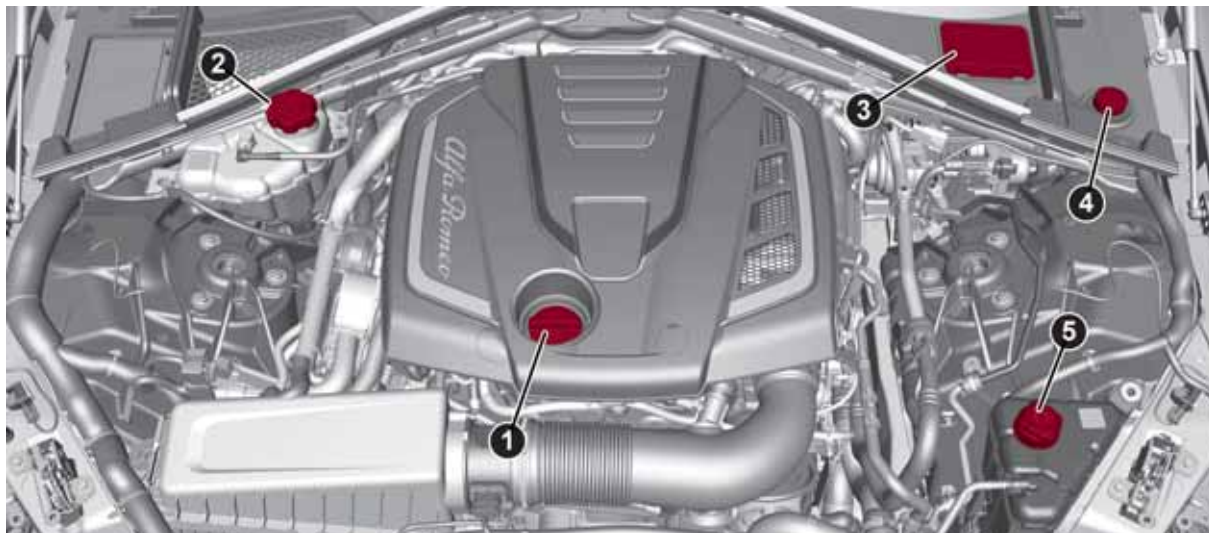

159

0902650002EM

1. Bocchettone riempimento olio motore 2. Tappo serbatoio primario liquido raffreddamento motore 3. Coperchio accesso tappo serbatoio liquido freni 4. Tappo serbatoio liquido lavacrystallo/lavafari 5. Tappo serbatoio secondario liquido raffreddamento motore



ABC

Versioni diesel - Motore 2.2 JTD, fig. 160



160

09026S0503EM

1. Bocchettone riempimento olio motore 2. Tappo serbatoio liquido raffreddamento motore 3. Coperchio accesso tappo serbatoio liquido freni 4. Tappo serbatoio liquido lavacrystallo/lavafari 5. Tappo serbatoio secondario liquido raffreddamento motore

## OLIO MOTORE



155)



65)

**AVVERTENZA** Prima di lunghe percorrenze si consiglia di verificare l'indicazione di livello olio motore.

Il livello olio motore è visibile sul display del quadro strumenti ad ogni avviamento, oppure sul display del sistema Connect attivando, dal Menu principale (tasto MENU) in successione le seguenti funzioni: "Applicazioni"; "My Car"; e "Livello olio".

Verificare su display attraverso le 6 tacche, che il livello dell'olio sia compreso tra MIN e MAX: 1 tacca livello MIN, 6 tacche livello MAX. Se l'indicazione livello olio raggiunge la prima tacca di colore rosso, aggiungere olio attraverso il bocchettone di riempimento 1, considerando che ogni tacca visualizzata sul display corrisponde circa a:

*Motore 2.0 T4 MAir*

□ 250 ml.

*Motore 2.2 JTD*

□ 150 ml.



66)

**AVVERTENZA** Assicurarsi di non rabboccare eccessivo olio motore. L'olio motore in eccesso potrebbe provocare

danni al motore. Far controllare la vettura. Il livello MAX non deve essere mai superato durante un rabbocco olio motore, si raccomanda durante il rabbocco di procedere a verifiche intermedie del livello olio tramite display.

**AVVERTENZA** A seguito rabbocco olio motore l'aggiornamento del livello olio a display non è immediato, è pertanto necessario attendere l'aggiornamento della visualizzazione livello olio a display secondo la procedura in seguito descritta.

### **Rabbocco e aggiornamento indicazione Livello Olio su display**

Nel caso sia stato necessario procedere ad un rabbocco, per garantire la corretta indicazione del livello olio visualizzata sul display è necessario procedere come di seguito indicato:

*Motore 2.0 T4 MAir*

□ con vettura in piano lasciare per circa 5 minuti il motore in moto (temperatura superiore agli 80°C) quindi arrestarlo;

□ avviare nuovamente il motore al minimo ed attendere per circa 2 minuti.

*Motore 2.2 JTD*

□ con vettura in piano lasciare in moto il motore fino all'accensione della seconda tacca di temperatura olio sul display del quadro strumenti quindi arrestarlo;

□ attendere almeno 3 minuti, portare il commutatore di avviamento su ON senza avviare il motore ed attendere 20 secondi.

**AVVERTENZA** Se dopo la procedura precedentemente descritta l'indicazione non fosse aggiornata rivolgersi alla Rete Assistenziale Alfa Romeo.

**AVVERTENZA** L'astina controllo olio presente nel vano motore, solo su versioni con motore 2.2 JTD va utilizzata **ESCLUSIVAMENTE** in caso di avaria del sensore livello olio, tale condizione è segnalata dall'accensione del simbolo  sul display del quadro strumenti.

La procedura di verifica livello olio motore manuale tramite astina, quando necessaria, va eseguita esclusivamente a motore freddo.

Per nessun motivo la procedura di verifica livello olio motore manuale (tramite astina) va eseguita a motore caldo, il contatto con gli elementi del motore circostanti potrebbe procurare ustioni.

Tale operazione è consentita esclusivamente per il tempo strettamente necessario al ripristino del corretto funzionamento del sensore livello olio da eseguirsi presso un centro appartenente alla Rete Assistenziale Alfa Romeo.



ABC

**Consumo olio motore**

67)



4)

Indicativamente il consumo massimo di olio motore è di 400 grammi ogni 1000 km. Nel primo periodo d'uso della vettura il motore è in fase di assestamento, pertanto i consumi di olio motore possono essere considerati stabilizzati solo dopo aver percorso i primi 5000 ÷ 6000 km.

**LIQUIDO RAFFREDDAMENTO MOTORE**

156)



68)

Se il livello è insufficiente svitare il tappo della vaschetta e versare il liquido descritto nel capitolo "Dati tecnici".

**LIQUIDO LAVACRISTALLO/LAVAFARI**

157) 158)

Il serbatoio del liquido lavacrystallo e lavafari (ove presente) è dotato di bocchettone di riempimento telescopico. Se il livello è insufficiente, sollevare verso l'alto il tappo 4 fig. 161 del serbatoio e successivamente sollevare il bocchettone, agendo come indicato in figura, quindi versare il liquido descritto nel capitolo "Dati tecnici". Dopo aver effettuato il rabbocco del liquido ricollocare correttamente il bocchettone quindi premere sul tappo, fino ad

avvertire lo scatto di avvenuta chiusura.

**AVVERTENZA** Con un basso livello di liquido (situazione segnalata dall'accensione del simbolo dedicato sul display del quadro strumenti) il sistema lavafari non funziona, anche se continua a funzionare il lavacrystallo.

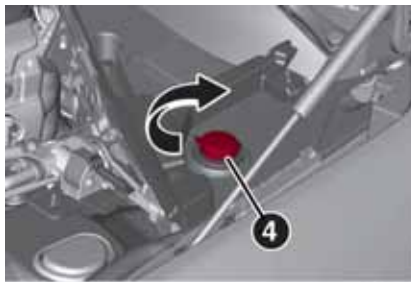

161

0908650666EM

**LIQUIDO FRENI**

Controllare che il liquido sia al livello massimo. Se il livello del liquido nel serbatoio è insufficiente, rivolgersi il prima possibile alla Rete Assistenziale Alfa Romeo per far controllare l'impianto.

**OLIO SISTEMA DI ATTUAZIONE CAMBIO AUTOMATICO**

5)

Per il controllo del livello dell'olio comando cambio rivolgersi esclusivamente alla Rete Assistenziale Alfa Romeo.

**CONSIGLI UTILI PER PROLUNGARE LA DURATA DELLA BATTERIA**

Per evitare di scaricare rapidamente la batteria e per preservarne la funzionalità nel tempo, seguire scrupolosamente le seguenti indicazioni:

- parcheggiando la vettura, assicurarsi che porte, cofani e sportelli siano ben chiusi per evitare che rimangano accese, all'interno dell'abitacolo, delle plafoniere;
- spegnere le luci delle plafoniere interne: in ogni caso la vettura è provvista di un sistema di spegnimento automatico delle luci interne;
- a motore arrestato, non tenere dispositivi accesi per lungo tempo (ad es. autoradio, luci di emergenza, ecc.);
- prima di qualsiasi intervento sull'impianto elettrico staccare il cavo del

polo negativo della batteria.

Se, dopo l'acquisto della vettura, si desidera installare accessori elettrici che necessitano di alimentazione elettrica permanente (ad es. allarme, ecc.) oppure accessori gravanti sul bilancio elettrico, rivolgersi alla Rete Assistenziale Alfa Romeo il cui personale qualificato ne valuterà l'assorbimento elettrico complessivo.

**AVVERTENZA** A seguito di uno stacco batteria, dopo aver ricollegato i morsetti non avviare immediatamente il motore ma, senza agire sui pedali, premere il pulsante di avviamento al fine di provocare l'accensione del quadro strumenti, successivamente avviare il motore.

Sul quadro strumenti rimarrà acceso il simbolo  che segnala la necessità di inizializzare lo sterzo, per cui entro 30 secondi dall'avviamento, girare il volante da una estremità all'altra e riportarlo in posizione centrale. Se dovessero persistere spie rosse sul quadro arrestare il motore, attendere almeno 5 secondi e ripetere la procedura di avviamento appena descritta.

**AVVERTENZA** La batteria mantenuta per lungo tempo in stato di carica inferiore al 50% si danneggia per solfatazione, riducendo la capacità e l'attitudine all'avviamento. Inoltre risulta

maggiormente soggetta alla possibilità di congelamento (può già verificarsi a -10°C).

## BATTERIA

 **159) 160) 161) 162)**

 **69)**

 **6)**

La batteria non richiede raccordi dell'elettrolito con acqua distillata. Un controllo periodico, eseguito dalla Rete Assistenziale Alfa Romeo, è comunque necessario per verificarne l'efficienza.

Per la manutenzione della batteria attenersi alle indicazioni fornite dal Costruttore della batteria stessa.



### ATTENZIONE

**153)** Non fumare mai durante qualsiasi intervento nel vano motore: potrebbero essere presenti gas e vapori infiammabili, con rischio di incendio.

**154)** Con motore caldo, operare con molta cautela all'interno del vano motore: pericolo di ustioni. Non avvicinarsi troppo alla ventola di raffreddamento del radiatore: l'elettroventilatore può mettersi in movimento, pericolo di lesioni. Attenzione a sciarpe, cravatte e capi di abbigliamento non aderenti: potrebbero essere trascinati dagli organi in movimento.

**155)** In caso di rabbocco livello olio motore, attendere che il motore si raffreddi prima di agire sul tappo di riempimento, in particolar modo per vetture dotate di tappo in alluminio (ove presente). **ATTENZIONE:** pericolo di ustioni!

**156)** L'impianto di raffreddamento è pressurizzato. Sostituire eventualmente il tappo solo con un altro originale, o l'efficienza dell'impianto potrebbe essere compromessa. Con motore caldo, non tagliare il tappo della vaschetta: pericolo di ustioni.

**157)** Non viaggiare con il serbatoio del lavacrystallo vuoto: l'azione del lavacrystallo è fondamentale per migliorare la visibilità. Il funzionamento ripetuto dell'impianto in assenza di liquido potrebbe danneggiare o deteriorare rapidamente alcune parti dell'impianto.

**158)** Alcuni additivi commerciali del liquido lavacrystallo sono infiammabili: il vano motore contiene parti calde che al contatto potrebbero innescare un incendio.

**159)** Il liquido contenuto nella batteria è velenoso e corrosivo. Evitare il contatto con la pelle o gli occhi. Non avvicinarsi alla batteria con fiamme libere o possibili fonti di scintille: pericolo di esplosione ed incendio.

**160)** Il funzionamento con il livello del liquido troppo basso danneggia irreparabilmente la batteria e può giungere a provocarne l'esplosione.

**161)** Se la vettura deve restare ferma per lungo tempo in condizioni di freddo intenso, smontare la batteria e trasportarla in luogo riscaldato per evitarne il congelamento.

**162)** Quando si deve operare sulla batteria o nelle vicinanze, proteggere sempre gli occhi con appositi occhiali.



ABC

**AVVERTENZA**

**64)** *Attenzione, durante i rabbocchi, a non confondere i vari tipi di liquidi: sono tutti incompatibili fra di loro! Un rabbocco con liquido inadatto potrebbe danneggiare gravemente la vettura.*

**65)** *Il livello dell'olio non deve mai superare il riferimento MAX.*

**66)** *Qualora, rabboccando, si fosse superato il riferimento MAX (ultima tacca a destra accesa rossa) rivolgersi il prima possibile ad un'officina appartenente alla Rete Assistenziale Alfa Romeo per far rimuovere l'olio in eccesso.*

**67)** *Non aggiungere olio con caratteristiche diverse da quelle dell'olio già presente nel motore.*

**68)** *Per eventuali rabbocchi dell'impianto di raffreddamento motore utilizzare un fluido dello stesso tipo di quello già presente all'interno della vaschetta. Il fluido non può essere miscelato con qualsiasi altro tipo di fluido anticongelante. In caso di rabbocco con un prodotto non adatto, evitare assolutamente di avviare il motore e rivolgersi alla Rete Assistenziale Alfa Romeo.*

**69)** *Qualora sia necessario scollegare o rimuovere la batteria non richiudere il cofano baule. Onde evitare possibili chiusure accidentali si consiglia di porre sopra alla serratura un ostacolo (es. un panno) che ne impedisca fisicamente la chiusura.*

**AVVERTENZA**

**4)** *L'olio motore esausto e il filtro dell'olio sostituito contengono sostanze pericolose per l'ambiente. Per la sostituzione dell'olio e dei filtri si consiglia di rivolgersi alla Rete Assistenziale Alfa Romeo.*

**5)** *L'olio esausto del cambio contiene sostanze pericolose per l'ambiente. Per la sostituzione dell'olio si consiglia di rivolgersi alla Rete Assistenziale Alfa Romeo.*

**6)** *Le batterie contengono sostanze molto pericolose per l'ambiente. Per la sostituzione della batteria rivolgersi alla Rete Assistenziale Alfa Romeo.*

**RICARICA DELLA BATTERIA****AVVERTENZE**

163) 164)

**AVVERTENZA** Prima di utilizzare un dispositivo di ricarica, controllare sempre che esso sia adatto alla batteria installata, con tensione costante (inferiore a 14,8 V) e basso amperaggio (limite massimo 15 A).

**AVVERTENZA** Ricaricare la batteria in un ambiente ben ventilato.

**AVVERTENZA** Non caricare o ricaricare mai una batteria congelata: potrebbe esplodere a causa dell'idrogeno che rimane intrappolato dentro i cristalli di ghiaccio.

**AVVERTENZA** In ogni momento del processo di carica o ricarica, fare in modo che eventuali scintille e fiamme libere rimangano sufficientemente lontano dalla batteria.

**AVVERTENZA** Prima di utilizzare i dispositivi per caricare o mantenere lo stato di carica della batteria, seguire attentamente le istruzioni fornite con il dispositivo per collegarlo in modo corretto e sicuro alla batteria della vettura.

È possibile ricaricare la batteria senza scollegare i cavi dell'impianto elettrico della vettura.

□ Per accedere alla batteria rimuovere il pannello di accesso, all'interno del vano bagagli fig. 162;



162

0903650001EM

□ rimuovere il coperchio di protezione 1 fig. 163 e collegare il morsetto del cavo positivo del caricatore (solitamente di colore rosso) al morsetto positivo (+) della batteria;

□ collegare il morsetto del cavo negativo del caricatore (solitamente di colore nero) al dado 2 in prossimità del morsetto negativo (-) della batteria, come mostrato in fig. 163;

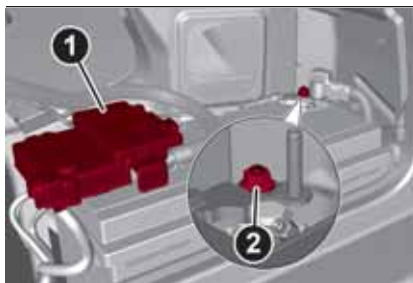

163

0903650002EM

La vettura è dotata di sensore IBS (Sensore batteria intelligente) in grado di misurare le correnti di carica e di scarica e di calcolare il livello di carica e la condizione generale della batteria. Questo sensore è posizionato in corrispondenza del morsetto negativo (-) della batteria.

Per una corretta procedura di carica/ricarica, la corrente di carica deve passare attraverso il sensore IBS.

- Accendere il caricatore e seguire le istruzioni sul relativo manuale utente per ricaricare completamente la batteria;
- una volta carica, spegnere il caricatore prima di scollegarlo dalla batteria;
- scollegare in primo luogo il morsetto del cavo nero del caricatore dalla batteria e successivamente il terminale del cavo rosso;
- rimontare il coperchio di protezione del morsetto positivo della batteria e il

coperchio di accesso al vano della batteria.

**AVVERTENZA** Se si utilizza un caricabatteria di tipo "rapido" con batteria montata sulla vettura, prima di collegare il caricabatteria scollegare entrambi i cavi della batteria della vettura. Non utilizzare il caricabatteria di tipo "rapido" per fornire la tensione di avviamento.



70)



### ATTENZIONE

**163)** Il processo di carica o ricarica della batteria produce idrogeno, un gas infiammabile che può esplodere e provocare gravi lesioni personali.

**164)** Durante la carica o la ricarica della batteria, seguire sempre le precauzioni indicate.



### AVVERTENZA

**70)** Qualora sia necessario scollegare o rimuovere la batteria non richiudere il cofano baule. Onde evitare possibili chiusure accidentali si consiglia di porre sopra alla serratura un ostacolo (es. un panno) che ne impedisca fisicamente la chiusura.



ABC

## PROCEDURE DI MANUTENZIONE



**165) 166) 167)**

**71) 72) 73) 74) 75) 76) 77)**

### MANUTENZIONE IMPIANTO ARIA CONDIZIONATA

**78) 79)**

Per garantire le migliori prestazioni possibili, l'impianto di aria condizionata deve essere controllato e sottoposto a manutenzione presso la Rete Assistenziale Alfa Romeo all'inizio della stagione estiva.

### TERGICRISTALLO

#### Sollevamento spazzole tergicristallo (Funzione "Service position")

La funzione "Service position" permette al guidatore di effettuare la sostituzione delle spazzole del tergicristallo più agevolmente. L'attivazione di tale funzione è inoltre consigliata in caso di nevicate e per agevolare la rimozione di eventuali depositi di sporco nella zona di normale appoggio delle spazzole, durante il lavaggio.

#### Attivazione della funzione

Per attivare questa funzione occorre disattivare il tergicristallo (ghiera fig. 164 in posizione **O**) prima di portare il

dispositivo di avviamento in posizione STOP.

La funzione può essere attivata solo entro 2 minuti dal passaggio del dispositivo di avviamento in posizione STOP.

Per poter attivare la funzione, spostare la leva verso l'alto (posizione instabile) per almeno tre secondi.



164

09046S0001EM

Se, dopo aver utilizzato la funzione, si riportasse il dispositivo di avviamento in posizione ON con le spazzole in posizione diversa da quella di riposo (alla base del parabrezza), le stesse verranno riportate in posizione di riposo solo a seguito di un comando effettuato tramite leva (spostamento della leva verso l'alto, in posizione instabile) oppure al superamento della velocità di 5 km/h.

### Sostituzione spazzole tergicristallo

Procedere come segue:

sollevare il braccio del tergicristallo, premere la linguetta, fig. 165, della molla di aggancio ed estrarre la spazzola dal braccio;

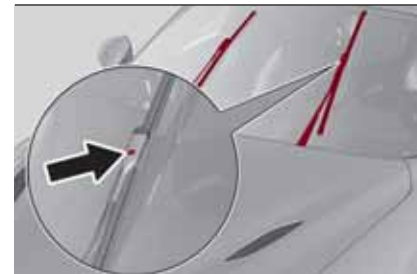

165

09046S0002EM

montare la nuova spazzola, inserendo la linguetta nell'apposita sede del braccio ed assicurandosi che sia bloccata;

abbassare il braccio del tergicristallo sul parabrezza.

**AVVERTENZA** Non azionare il tergicristallo con le spazzole sollevate dal parabrezza.

### Lavacrystallo

I getti del lavacrystallo sono fissi. Se non esce alcun getto, verificare innanzitutto che sia presente il liquido nella vaschetta del lavacrystallo (vedere paragrafo "Vano motore" in questo capitolo).

Controllare successivamente che i fori d'uscita non siano otturati, eventualmente pulirli usando uno spillo.



## ATTENZIONE

**165)** Il sistema di immissione dell'aria (filtro aria, tubazioni in gomma, ecc.) può svolgere una funzione di protezione in caso di ritorni di fiamma del motore. **NON RIMUOVERE** tale sistema se non per poter procedere ad interventi di riparazione o di manutenzione. Prima di avviare il motore assicurarsi che il sistema non sia smontato: la mancata osservanza di questa precauzione può causare gravi lesioni.

**166)** Le emissioni dello scarico sono molto pericolose e possono essere letali. Contengono infatti monossido di carbonio, un gas incolore e inodore che, se inalato, può causare svenimenti ed avvelenamenti.

**167)** L'impianto di scarico può raggiungere elevate temperature e può provocare un incendio qualora si parcheggi la vettura su materiale infiammabile. Anche erba o foglie secche possono incendiarsi se vengono a contatto con l'impianto di scarico. Evitare di parcheggiare la vettura o di utilizzarla dove l'impianto di scarico possa venire a contatto con materiale infiammabile.



## AVVERTENZA

**71)** L'errata manutenzione della vettura o la mancata esecuzione di interventi e riparazioni (quando necessari) possono comportare riparazioni più costose, danni ad altri componenti oppure un impatto negativo sulle prestazioni della vettura. Far esaminare immediatamente eventuali anomalie di funzionamento dalla Rete Assistenziale Alfa Romeo.

**72)** La vettura è equipaggiata con liquidi ottimizzati per proteggerne prestazioni, durata e prolungarne gli intervalli di manutenzione. Non utilizzare sostanze chimiche per lavare questi componenti poiché possono danneggiare il motore, il cambio oppure l'impianto di climatizzazione. Tali danni non sono coperti dalla garanzia della vettura. Se occorre eseguire un lavaggio a causa del malfunzionamento di un componente, utilizzare esclusivamente il liquido specifico per tale procedura.

**73)** Una quantità eccessiva od insufficiente di olio all'interno del basamento è estremamente dannosa per il motore. Prestare attenzione a mantenerne un livello adeguato.

**74)** Le vetture dotate di convertitore catalitico devono essere alimentate esclusivamente con benzina senza piombo. Una benzina contenente piombo danneggerebbe irrimediabilmente il catalizzatore e ne annullerebbe la funzione di riduzione delle emissioni inquinanti, compromettendo gravemente le prestazioni del motore, danneggiandolo in modo irreparabile. Se il motore non funziona correttamente, in modo particolare in caso di accensione irregolare o di un calo delle prestazioni, rivolgersi immediatamente alla Rete Assistenziale Alfa Romeo. Il funzionamento prolungato ed anormale del motore può causare il surriscaldamento del catalizzatore e, di conseguenza, il possibile danneggiamento dello stesso e della vettura.

**75)** L'uso di olio di cambio diverso da quello prescritto potrebbe compromettere la qualità dei cambi di marcia e/o provocare vibrazioni anomale del cambio stesso.

**76)** È consigliabile affidare la manutenzione della vettura alla Rete Assistenziale Alfa Romeo. Per effettuare da soli le normali operazioni periodiche e i piccoli interventi di manutenzione sulla vettura, si consiglia comunque di utilizzare attrezzatura adeguata, parti di ricambio originali e i liquidi necessari. Non effettuare alcun tipo di intervento se non si dispone della necessaria esperienza.

**77)** Qualora sia necessario scollegare o rimuovere la batteria non richiudere il cofano baule. Onde evitare possibili chiusure accidentali si consiglia di porre sopra alla serratura un ostacolo (es. un panno) che ne impedisca fisicamente la chiusura.



ABC

**78)** Richiedere l'utilizzo esclusivo di refrigeranti e lubrificanti per compressore approvati ed adatti allo specifico impianto di aria condizionata della vettura. Alcuni refrigeranti non approvati sono infiammabili e potrebbero esplodere, con il rischio di lesioni. L'uso di refrigeranti o lubrificanti non approvati può inoltre compromettere l'efficienza dell'impianto, rendendo necessarie costose riparazioni.

**79)** L'impianto dell'aria condizionata contiene refrigerante ad alta pressione: per evitare danni a persone o all'impianto l'eventuale aggiunta di refrigerante o qualsiasi riparazione che richieda lo scollegamento delle tubazioni deve essere effettuata dalla Rete Assistenziale Alfa Romeo.

## SOLLEVAMENTO DELLA VETTURA

Nel caso in cui si rendesse necessario sollevare la vettura, recarsi presso la Rete Assistenziale Alfa Romeo, che è attrezzata di ponti a bracci oppure sollevatori da officina.

I punti di sollevamento vettura sono contrassegnati sulle minigonne laterali dai simboli  (vedere quanto illustrato in fig. 166).

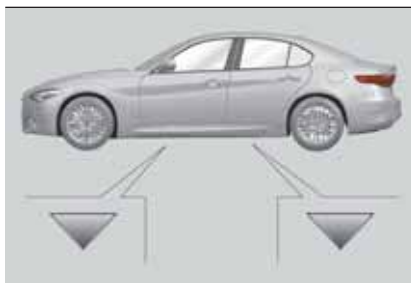

166

0905650001EM

## RUOTE E PNEUMATICI



 168) 169) 170)

### CATENE DA NEVE

 80)

#### Versioni a trazione posteriore ed integrale

L'uso di catene da neve da 7 mm è consentito su tutti gli pneumatici. È possibile l'installazione di catene anche da 9 mm per gli pneumatici di larghezza pari o inferiore a 225 mm (205/60R16, 225/55R16, 225/50R17, 225/45R18).

Si raccomanda l'utilizzo di catene da neve disponibili presso la Rete Assistenziale Alfa Romeo.

#### Avvertenze

L'impiego delle catene da neve è subordinato alle norme vigenti in ogni Paese. In alcuni Paesi, gli pneumatici identificati dalla sigla M+S (Mud and Snow) sono considerati dotazioni invernali; il loro utilizzo è perciò equiparato all'utilizzo delle catene da neve.

Le catene da neve devono essere applicate solo sugli pneumatici delle ruote posteriori.

Controllare la tensione delle catene da neve dopo aver percorso alcune decine di metri.

**AVVERTENZA** L'uso di catene da neve con pneumatici di dimensioni non originali può danneggiare la vettura.

**AVVERTENZA** L'uso di pneumatici di misura o tipologia diverse (M+S, da neve, ecc...) tra asse anteriore e posteriore può compromettere la guidabilità della vettura, con il rischio di perdita di controllo e di incidenti.

### **CONSIGLI SULLA ROTAZIONE DEGLI PNEUMATICI**

Gli pneumatici anteriori e posteriori sono soggetti a differenti carichi e sollecitazioni dovuti a sterzate, manovre e frenate. Per questo sono soggetti a un'usura non uniforme.

Per ovviare a ciò è possibile eseguire l'inversione degli pneumatici al momento opportuno (10000 / 15000 km). Con inversione degli pneumatici si intende lo spostamento delle ruote a differente posizione sullo stesso lato della vettura (anteriore con posteriore e viceversa).

**AVVERTENZA** Non è consentito l'incrocio dei pneumatici, pertanto non è possibile porre una ruota su un differente asse sul lato opposto della vettura.

**AVVERTENZA** Sulle vetture equipaggiate con pneumatici differenziati (misura pneumatico differente fra asse anteriore e

posteriore, es. versione Quadrifoglio) non è consentito nessun tipo di rotazione degli stessi.

La rotazione degli pneumatici contribuisce a mantenere inalterate le capacità di aderenza e di trazione su strade bagnate, fangose od innevate, assicurando una ottimale manovrabilità della vettura.

In caso di usura anomala degli pneumatici, individuarne la causa e correggerla appena possibile, rivolgendosi alla Rete Assistenziale Alfa Romeo.

*Versioni a trazione integrale (AWD)*

Si raccomanda di evitare situazioni con forte differenza di usura tra pneumatici anteriori e posteriori di attenersi fortemente all'uso di pneumatici invernali delle dimensioni indicate nella tabella "Cerchi e pneumatici in dotazione".

Il sistema AWD e i pneumatici di primo equipaggiamento sono stati sviluppati congiuntamente per garantire la migliore prestazione del veicolo. Si raccomanda pertanto, all'atto della sostituzione dei pneumatici, il rimpiazzo con altrettanti pneumatici marchiati "AR", per assicurare il mantenimento del livello prestazionale e di durata dei componenti.



### **ATTENZIONE**

**168)** La tenuta di strada della vettura dipende anche dalla corretta pressione di gonfiaggio degli pneumatici.

**169)** Una pressione troppo bassa provoca il surriscaldamento dello pneumatico con possibilità di gravi danni allo stesso.

**170)** Non effettuare trattamenti di riverniciatura dei cerchi in lega che richiedano l'utilizzo di temperature superiori a 150°C. Le caratteristiche meccaniche delle ruote potrebbero essere compromesse.



### **AVVERTENZA**

**80)** Con le catene montate, mantenere una velocità moderata; non superare la velocità di 50 km/h (o valore equivalente in miglia). Evitare le buche, non salire sui gradini o marciapiedi e non percorrere lunghi tratti su strade non innevate, per non danneggiare la vettura ed il manto stradale.



ABC

## CARROZZERIA



### CONSERVAZIONE DELLA CARROZZERIA

#### Vernice



In caso di abrasioni oppure rigature profonde provvedere subito a far eseguire i necessari ritocchi, per evitare formazioni di ruggine.

Alcune parti della vettura possono essere dotate di vernice opaca che, per essere preservata come tale, necessita di particolari attenzioni: vedere quanto descritto all'avvertenza riportata a fondo del presente paragrafo.



Per un corretto lavaggio della vettura seguire queste indicazioni:

- se per il lavaggio della vettura si utilizzano vaporizzatori o pulitrici ad alta pressione, mantenere una distanza di almeno 40 cm dalla carrozzeria per evitarne danni o alterazioni. Ristagni d'acqua, a lungo termine, possono danneggiare la vettura;
- per agevolare la rimozione di eventuali depositi di sporco nella zona di normale appoggio delle spazzole si consiglia di posizionare verticalmente i tergicristalli (Service Position), per maggiori

informazioni consultare il paragrafo "Procedure di Manutenzione" in questo capitolo.

Volendo lavare la vettura in un impianto di lavaggio che durante tale operazione la movimentata, sulle vetture dotate di cambio automatico, occorre procedere nel seguente modo:

- verificare che la vettura sia in piano e che sia disattivato l'inserimento automatico del freno di stazionamento all'arresto del motore (per la disattivazione consultare il paragrafo "Freno di stazionamento elettrico" nel capitolo "Avviamento e guida");
- con vettura ferma, cambio in N (Folle) e pedale del freno sollevato: premere il pulsante di avviamento. La vettura rimarrà in N (Folle) per 15 minuti trascorsi i quali attiverà la modalità P (Parcheggio).



#### AVVERTENZA

**81)** *Allo scopo di mantenere intatte le caratteristiche estetiche della verniciatura si consiglia di non utilizzare prodotti abrasivi e/o lucidanti per la toelettatura della vettura.*

**82)** *Presso le stazioni di lavaggio, evitare il lavaggio stesso con rulli e/o spazzoloni. Lavare la vettura esclusivamente a mano utilizzando prodotti detergenti a PH neutro; asciugarla mediante utilizzo di pelle scamosciata inumidita. Non utilizzare prodotti abrasivi e/o lucidanti per la toelettatura della vettura. Gli escrementi degli uccelli devono essere lavati immediatamente e con cura, in quanto la loro acidità risulta particolarmente aggressiva. Evitare (se non indispensabile) di parcheggiare la vettura sotto gli alberi; rimuovere immediatamente le sostanze resinose di natura vegetale poiché, una volta essiccate, potrebbero richiedere per la rimozione, l'impiego di prodotti abrasivi e/o lucidanti, fortemente sconsigliati in quanto potenziali cause di alterazione della caratteristica opacità della vernice. Per la pulizia del parabrezza anteriore e del lunotto posteriore non utilizzare liquido lavavetro puro; è necessario diluirlo quantomeno al 50% con acqua. Limitare l'utilizzo di liquido lavavetro puro soltanto quando strettamente richiesto dalle condizioni di temperatura esterna.*



#### AVVERTENZA

**7)** *I detersivi inquinano le acque. Effettuare il lavaggio della vettura solo in zone attrezzate per la raccolta e la depurazione dei liquidi impiegati per il lavaggio stesso.*

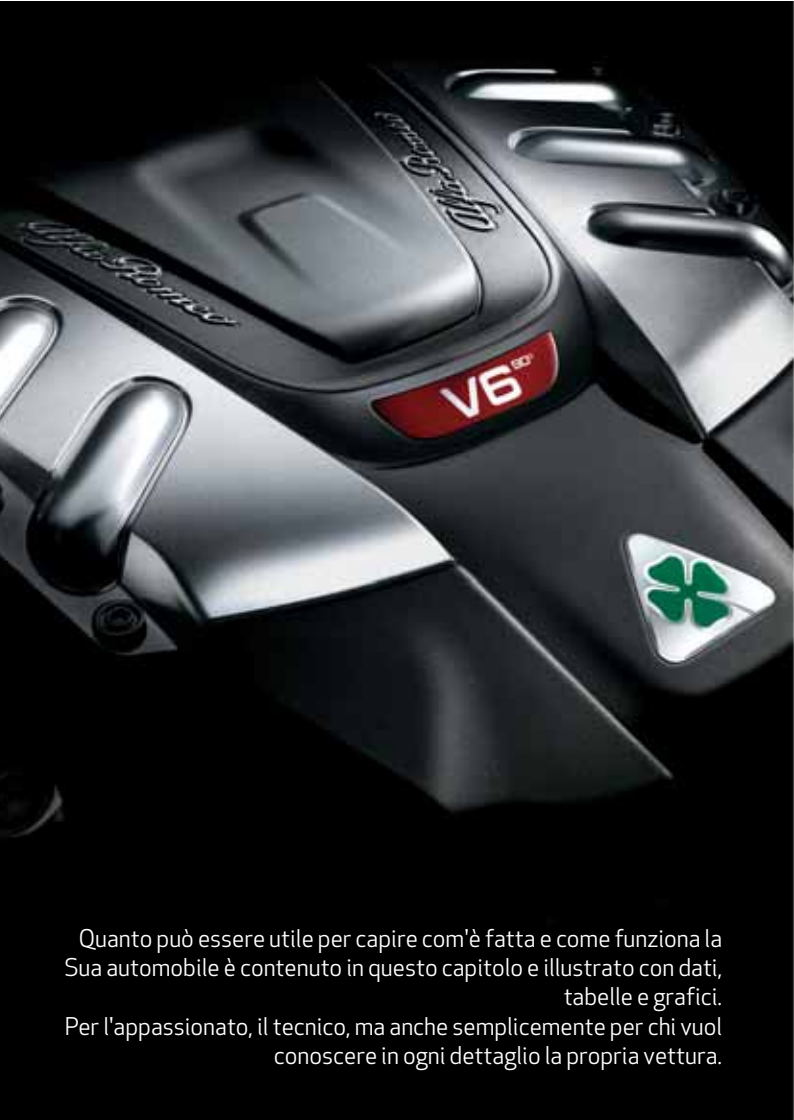

## DATI TECNICI

DATI PER L'IDENTIFICAZIONE . . . . .	178
MOTORE . . . . .	179
CERCHI E PNEUMATICI . . . . .	181
DIMENSIONI . . . . .	184
PESI . . . . .	185
RIFORNIMENTI . . . . .	186
FLUIDI E LUBRIFICANTI . . . . .	188
PRESTAZIONI . . . . .	191
CONSUMO DI COMBUSTIBILE . . . . .	193
EMISSIONI DI CO <sub>2</sub> . . . . .	195
DISPOSIZIONI PER TRATTAMENTO VETTURA A FINE CICLO VITA . . . . .	197

Quanto può essere utile per capire com'è fatta e come funziona la Sua automobile è contenuto in questo capitolo e illustrato con dati, tabelle e grafici.

Per l'appassionato, il tecnico, ma anche semplicemente per chi vuol conoscere in ogni dettaglio la propria vettura.

**DATI PER L'IDENTIFICAZIONE****NUMERO DEL TELAIO**

Il numero del telaio (VIN) è stampigliato su una targhetta ubicata sull'angolo anteriore sinistro del rivestimento della plancia portastrumenti fig. 167, visibile dall'esterno della vettura attraverso il parabrezza.

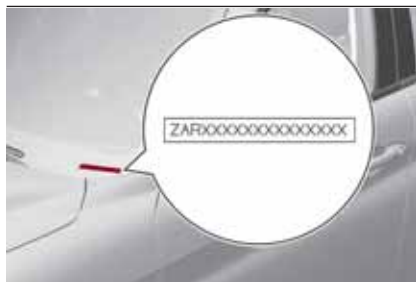

167

1001650001EM

Questo numero è stampigliato anche sul telaio in corrispondenza dell'attacco ammortizzatore anteriore destro, visibile aprendo il cofano motore fig. 168.



168

1001650002EM

**TARGHETTA RIASSUNTIVA DEI DATI DI IDENTIFICAZIONE**

Sulla targhetta, ubicata sul montate porta anteriore lato sinistro, fig. 169 sono riportati i dati relativi a:

- 1: valore corretto del coefficiente di fumosità (per motori Diesel);
- 2: nome del Costruttore, numero di omologazione della vettura, numero di identificazione della vettura, pesi massimi ammessi;
- 3: identificazione motore, tipo variante versione, numero per ricambi, codice colore, ulteriori indicazioni.



169

1001650003EM

## MOTORE

Motore 2.0 T4 MAir	200 CV	280 CV
Ciclo	Otto	Otto
Numero e posizione cilindri	4 in linea	4 in linea
Diametro e corsa stantuffi (mm)	84/90	84/90
Cilindrata totale (cm <sup>3</sup> )	1995	1995
Rapporto di compressione	10 ± 0,4	10 ± 0,4
Potenza massima (ECE) (kW)	147	206
Potenza massima (ECE) (CV)	200	280
Regime corrispondente (giri/min)	4500	5250
Coppia massima (ECE) (Nm)	330	400
Coppia massima (ECE) (kgm)	33,7	40,8
Regime corrispondente (giri/min)	1750	2250
Candele di accensione	NGK ILZKR7G	
Combustibile	Benzina verde senza piombo non inferiore a 91 R.O.N. (Specifica EN228)	



ABC

Motore 2.2 JTD	136 CV	150 CV	180 CV	210 CV
Ciclo	Diesel	Diesel	Diesel	Diesel
Numero e posizione cilindri	4 in linea	4 in linea	4 in linea	4 in linea
Diametro e corsa stantuffi (mm)	83/99	83/99	83/99	83/99
Cilindrata totale (cm <sup>3</sup> )	2143	2143	2143	2143
Rapporto di compressione	15,5 ± 0,4	15,5 ± 0,4	15,5 ± 0,4	15,5 ± 0,4
Potenza massima (ECE) (kW)	100	110	132	154
Potenza massima (ECE) (CV)	136	150	180	210
Regime corrispondente (giri/min)	4000	4250	3750	3750
Coppia massima (ECE) (Nm) cambio manuale	380	380	380	-
Coppia massima (ECE) (kgm) cambio manuale	38,75	38,75	38,75	-
Regime corrispondente (giri/min)	1500	1500	1500	-
Coppia massima (ECE) (Nm) cambio automatico	450	450	450	470
Coppia massima (ECE) (kgm) cambio automatico	45,89	45,89	45,89	47,9
Regime corrispondente (giri/min)	1750	1750	1750	1750
Combustibile	Gasolio per autotrazione (Specifica EN590 e EN16734)			

## CERCHI E PNEUMATICI



### CERCHI E PNEUMATICI IN DOTAZIONE



Cerchi in lega. Pneumatici Tubeless a carcassa radiale. Sul libretto di Circolazione sono inoltre riportati tutti gli pneumatici omologati. **AVVERTENZA** Nel caso di eventuali discordanze tra “Libretto di uso e manutenzione” e “Libretto di circolazione” occorre considerare solamente quanto riportato su quest'ultimo. Per la sicurezza di marcia è indispensabile che la vettura sia dotata di pneumatici della stessa marca e dello stesso tipo su tutte le ruote.

**AVVERTENZA** Con pneumatici Tubeless non impiegare camere d'aria.

**AVVERTENZA** La sostituzione dei cerchi montati in vettura con altri di dimensione diversa, comporta la necessità di ri-calibrazione del radar del sistema Forward Collision Warning (FCW) di cui la vettura è dotata. Rivolgersi alla Rete Assistenziale Alfa Romeo per far eseguire questo intervento.

Versione	Posizione	Cerchi	Pneumatici
<b>Motore 2.0 T4 MAir</b> <b>Motore 2.2 JTD</b>	Anteriore & Posteriore	16x7J	205/60 R16 92V 225/55 R16 95W
	Anteriore & Posteriore	17x7,5J	225/50 R17 94W oppure 225/50 R17 94V(*)
	Anteriore & Posteriore	18x8J	225/45 R18 91W oppure 225/45 R18 91V(*)
	Anteriore	18x8J(**)	225/45 R18 91W(**)
	Posteriore	18x9J(**)	255/40 R18 95W(**)
	Anteriore & Posteriore	19x8J	225/40 R19 89W
	Anteriore	19x8J(**)	225/40 R19 89W(**)
	Posteriore	19x9J(**)	255/35 R19 92W(**)

(\*) Pneumatici All Season, ove disponibili (\*\*\*) Cerchi/pneumatici abbinati

NOTA Alfa Romeo, in collaborazione con Pirelli, ha sviluppato appositamente per Alfa Romeo Giulia una gamma di pneumatici invernali, contraddistinti dalla marcatura “AR”. Gli pneumatici “AR” assicurano la migliore performance e sicurezza del veicolo. Sono disponibili nelle misure 205/60 R16 96H, 225/50 R17 94H e 225/45 R18 91H. Controllare sul Libretto di Circolazione della vettura quali misure possono essere installate.



ABC

**PRESSIONE DI GONFIAGGIO A FREDDO**

Con pneumatico caldo il valore della pressione deve essere +0,3 bar rispetto al valore prescritto. Ricontrollare comunque il corretto valore a pneumatico freddo.

Se necessita sollevare la vettura fare riferimento al paragrafo "Sollevamento della vettura" nel capitolo "In emergenza".

**Motori 2.0 T4 MAir e 2.2 JTD**

Pneumatici	A vuoto e medio carico [bar]		A pieno carico [bar]	
	Anteriore	Posteriore	Anteriore	Posteriore
205/60 R16	2,7 (*)	2,9 (*)	2,7 (*)	2,9 (*)
225/55 R16	2,2	2,4	2,7	3,0
225/50 R17	2,2 (*)	2,4 (*)	2,7 (*)	3,0 (*)
225/45 R18	2,2 (*)	2,4 (*)	2,7 (*)	3,0 (*)
225/45 R18	2,0	—	2,4	—
255/40 R18	—	2,2	—	2,6
225/40 R19	2,4	2,6	2,7	3,0
225/40 R19	2,4	—	2,7	—
255/35 R19	—	2,3	—	2,9

(\*) Pressioni idonee per tutte le tipologie di pneumatici (estivi ed invernali)

## CATENE DA NEVE



83)

### Versioni a trazione posteriore ed integrale

L'uso di catene da neve da 7 mm è consentito su tutti gli pneumatici. È possibile l'installazione di catene anche da 9 mm per gli pneumatici di larghezza pari o inferiore a 225 mm (205/60R16, 225/55R16, 225/50R17, 225/45R18).

Si raccomanda l'utilizzo di catene da neve disponibili presso la Rete Assistenziale Alfa Romeo.

### Avvertenze

L'impiego delle catene da neve è subordinato alle norme vigenti in ogni Paese. In alcuni Paesi, gli pneumatici identificati dalla sigla M+S (Mud and Snow) sono considerati dotazioni invernali; il loro utilizzo è perciò equiparato all'utilizzo delle catene da neve.

Le catene da neve devono essere applicate solo sugli pneumatici delle ruote posteriori.

Controllare la tensione delle catene da neve dopo aver percorso alcune decine di metri.

**AVVERTENZA** L'uso di catene da neve con pneumatici di dimensioni non originali può danneggiare la vettura.

**AVVERTENZA** L'uso di pneumatici di misura o tipologia diverse (M+S, da neve, ecc...) tra asse anteriore e posteriore può compromettere la guidabilità della vettura, con il rischio di perdita di controllo e di incidenti.



### ATTENZIONE

**171)** Nel caso in cui vengano utilizzati pneumatici invernali con indice di velocità inferiore a quanto indicato sul Libretto di circolazione, non superare la velocità massima corrispondente all'indice di velocità utilizzato.



### AVVERTENZA

**83)** Con le catene montate, mantenere una velocità moderata; non superare la velocità di 50 km/h. Evitare le buche, non salire sui gradini o marciapiedi e non percorrere lunghi tratti su strade non innevate, per non danneggiare la vettura ed il manto stradale.



ABC

## DIMENSIONI

Le dimensioni sono espresse in mm e si riferiscono alla vettura equipaggiata con pneumatici in dotazione. L'altezza si intende a vettura scarica.

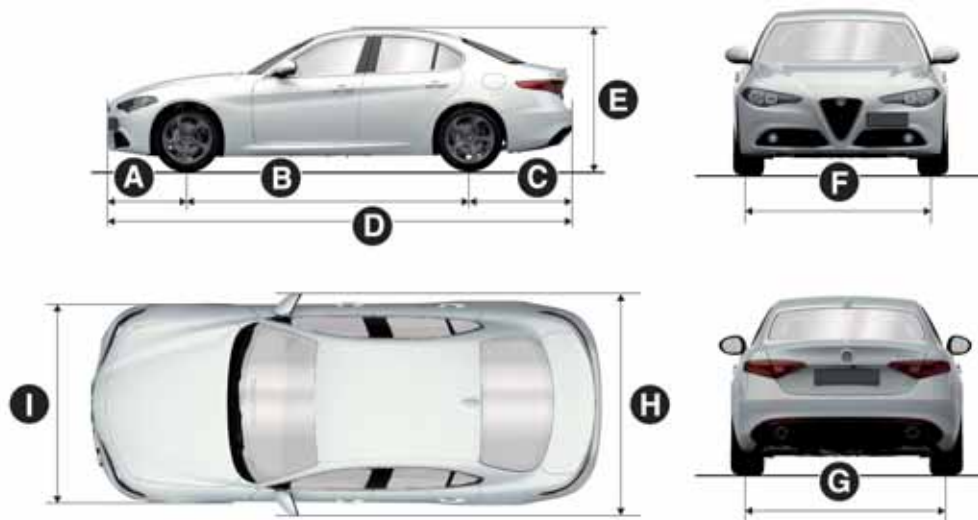

170

10106S0001EM

A	B	C	D	E	F	G	H	I
795	2820	1028	4643	1436 <sup>(*)</sup> 1450 <sup>(**)</sup>	1557 <sup>(*)</sup> 1559 <sup>(**)</sup>	1625 <sup>(*)</sup> 1604 <sup>(**)</sup>	2024	1860

<sup>(\*)</sup> Versioni RWD

<sup>(\*\*)</sup> Versioni AWD

A seconda della dimensione dei cerchi sono possibili piccole variazioni rispetto ai valori riportati.

Pesi [kg]	Motore 2.0 T4 MAir		Motore 2.2 JTD				
	CA <sup>(oo)</sup> RWD	CA <sup>(oo)</sup> 280 CV AWD	CM <sup>(o)</sup> RWD	CM <sup>(o)</sup> (+) RWD	CA <sup>(oo)</sup> RWD	CA <sup>(oo)</sup> LOW CO <sub>2</sub> RWD	CA <sup>(oo)</sup> 210 CV AWD 180 CV AWD
Peso a vuoto (con tutti i liquidi, serbatoio combustibile riempito al 90% e senza optional)	1429	1530	1374	1400	1445	1465	1535
Portata utile compreso il guidatore (*)	576	575	566	540	575	555	575
Carichi massimi ammessi (**)							
- asse anteriore	920	1000	890	890	940	945	1015
- asse posteriore	1150	1160	1115	1115	1145	1150	1160
- totale	2005	2105	1940	1940	2020	2020	2110
Carichi trainabili							
- rimorchio frenato	1600	1600	1600	1600	1600	1600	1600
- rimorchio non frenato	745	745	724	724	745	745	745
Carico massimo sul tetto	50	50	50	50	50	50	50
Carico massimo sulla sfera (rimorchio frenato)	64	64	64	64	64	64	64

<sup>(oo)</sup> Cambio automatico

<sup>(o)</sup> Cambio manuale

<sup>(+)</sup> Versione per mercati specifici

<sup>(\*)</sup> In presenza di equipaggiamenti speciali (dispositivo traino rimorchio, ecc.) il peso a vuoto aumenta e conseguentemente diminuisce la portata utile, nel rispetto dei carichi massimi ammessi.

<sup>(\*\*)</sup> Carichi da non superare. È responsabilità dell'Utente disporre le merci nel vano bagagli e/o sul piano di carico nel rispetto dei carichi massimi ammessi.



## RIFORMIMENTI

	Motore 2.0 T4 MAir	Motore 2.2 JTD
Serbatoio del combustibile [litri]	58	52
compresa una riserva di [litri]	9,0	8,0
Impianto di raffreddamento primario, versioni con cambio manuale [litri]	8,6	8,7
Impianto di raffreddamento primario, versioni con cambio automatico [litri]	8,6	9,4/8,9(*)
Impianto di raffreddamento secondario [litri]	4,3	5,1(*)
Filtro olio motore [litri]	0,6	0,3
Coppa olio motore [litri]	4,6	3,3 (Versione RWD) / 4,0 (Versione AWD)
Circuito freni idraulici [litri]	0,9	0,9
Recipiente liquido lavacrystallo [litri]	4,2	4,2
Cambio automatico (motore 2.0 T4 MAir) [litri]	9,4 (Versione RWD) / 9,3 (Versione AWD)	-
Cambio automatico (motore 2.2 JTD 180 CV RWD) [litri]	-	9,2
Cambio automatico (motore 2.2 JTD 210 CV AWD) [litri]	-	9,1
Cambio manuale GETRAG G217 [litri]	1,4	1,4

(\*) 180 CV LOW CO2 / 210 CV

	Motore 2.0 T4 MAir	Motore 2.2 JTD
Differenziale RDU 230-LSD [litri]	0,9	0,9
Differenziale RDU 210-eLSD (ove presente) [litri]	1,4	1,4
Differenziale RDU 210/215-LSD [litri]	1,1	1,1
Ripartitore AWD System FAD [litri]	0,5	0,5
Ripartitore AWD System TRANSFER CASE [litri]	0,7	0,7



ABC

## FLUIDI E LUBRIFICANTI

L'olio motore che equipaggia la Sua vettura è stato accuratamente sviluppato e testato al fine di soddisfare i requisiti previsti dal Piano di Manutenzione Programmata. L'utilizzo costante dei lubrificanti indicati garantisce le caratteristiche di consumo di combustibile ed emissioni. La qualità del lubrificante è determinante per il funzionamento e la durata del motore.



### CARATTERISTICHE DEI PRODOTTI

#### LUBRIFICAZIONE MOTORE

Impiego	Caratteristiche	Specifica	Fluidi e lubrificanti originali	Intervallo di sostituzione
Motori 2.0 T4 MAir	<b>SAE 0W-30</b> ACEA C2	9.55535 - GS1	SELENIA DIGITEK P.E. Contractual Technical Reference N°F020.B12	Secondo Piano di Manutenzione Programmata
Motore 2.2 JTD 210 CV	<b>SAE 0W-30</b> ACEA C2	9.55535 - DS1	SELENIA W.R. FORWARD 0W-30 Contractual Technical Reference N°F842.F13	Secondo Piano di Manutenzione Programmata
Motori 2.2 JTD 136/150/180 CV	<b>SAE 0W-20</b> ACEA C2	9.55535-DSX	SELENIA W.R. FORWARD 0W-20 Contractual Technical Reference N°F013.K15	Secondo Piano di Manutenzione Programmata

Ove non siano disponibili i lubrificanti conformi alla specifica richiesta, è consentito utilizzare, per effettuare rabbocchi, prodotti che rispettino le caratteristiche indicate; in questo caso non sono garantite le prestazioni ottimali del motore.

Impiego	Caratteristiche	Specifica	Fluidi e lubrificanti originali	Applicazioni
Lubrificanti e grassi per la trasmissione del moto	Lubrificante sintetico ATF	9.55550-AV5	TUTELA TRANSMISSION AS 8 Contractual Technical Reference N°F139.I11	Cambio automatico
	Lubrificante sintetico SAE 70W API GL-4	9.55550-MZ7	TUTELA TRANSMISSION GEARSYNTH LV Contractual Technical Reference N°F055.N15	Cambio manuale GETRAG G217 / Motore 2.2 JTD
	Lubrificante sintetico SAE 75W-85	9.55550-DA9	TUTELA TRANSMISSION LS AXLE FLUID Contractual Technical Reference N°F059.N15	Differenziale RDU 230-LSD RDU 210-eLSD RDU 210/215 -LSD / Motore 2.2 JTD
	Lubrificante sintetico SAE 75W-80 APL GL-5	9.55550-DA10	TUTELA TRANSMISSION HYPOIDE GEAR OIL Contractual Technical Reference n° F060.N15	Ripartitore AWD System FAD
	Lubrificante sintetico SAE 75W	9.55550-DA11	TUTELA TRANSMISSION TRANSFER CASE Contractual Technical Reference N°F061.N15	Ripartitore AWD System TRANSFER CASE
Lubrificanti e grassi per la trasmissione del moto	Grasso specifico per giunti omocinetici a basso coefficiente di attrito NLGI 0-1	9.55580-GRAS II	TUTELA STAR 700 Contractual Technical Reference N°F701.C07	Giunti omocinetici lato differenziale
	Grasso al bisolfuro di molibdeno per elevate temperature NLGI 1-2	9.55580-GRAS II	TUTELA ALL STAR Contractual Technical Reference N°F702.G07	Giunti omocinetici lato ruota
Liquido per freni	DOT 4	9.55597	TUTELA BRAKE FLUID EXTREME HT Contractual Technical Reference N°F001.N15	Freni idraulici e comandi frizione



ABC

Impiego	Caratteristiche	Specifica	Fluidi e lubrificanti originali	Applicazioni
Protettivo per radiatori	CUNA NC 956-16 ASTMD3306	9.55523	PARAFLU UP Contractual Technical Reference N°F101.M01	Percentuale di impiego 50% Non miscelabile con prodotti di formulazione diversa. (*)
Liquido per lavacrystallo	CUNA NC 956-11	9.55522	PETRONAS DURANCE SC 35 Contractual Technical Reference N° F001.D16	Da impiegarsi puro o diluito negli impianti tergilavacrystallo
Additivo per il gasolio	Additivo anticongelante per gasolio con azione protettiva per motori Diesel		PETRONAS DURANCE DIESEL ART Contractual Technical Reference N°F601.C06	Da miscelarsi al gasolio (25cc per 10 litri)
HVAC	R1234yf oppure R134a (in funzione del mercato)			

(\*) Per condizioni climatiche particolarmente severe, si consiglia una miscela del 60% di PARAFLU UP e del 40% di acqua demineralizzata.



#### AVVERTENZA

**84)** L'utilizzo di prodotti con caratteristiche differenti da quelle sopra citate potrebbe causare danni al motore non coperti da garanzia.

## PRESTAZIONI

Prestazioni massime raggiungibili dopo il primo periodo d'uso della vettura.

Versioni	Velocità massima [km/h]	Accelerazione da 0-100 km/h [sec]
<b>Motore 2.0 T4 MAir 200 CV RWD<sup>(*)</sup></b>	235	6,7
<b>Motore 2.0 T4 MAir 280 CV RWD<sup>(*)</sup></b>	240	5,7
<b>Motore 2.0 T4 MAir 280 CV AWD<sup>(*)</sup></b>	240	5,2
<b>Motore 2.2 JTD 136 CV RWD<sup>(**)</sup></b>	210	9,7
<b>Motore 2.2 JTD 136 CV RWD<sup>(**)</sup> <sup>(***)</sup></b>	210	9,7
<b>Motore 2.2 JTD 150 CV RWD<sup>(**)</sup></b>	220	8,4
<b>Motore 2.2 JTD 150 CV RWD<sup>(**)</sup> <sup>(***)</sup></b>	220	8,4
<b>Motore 2.2 JTD 180 CV RWD<sup>(**)</sup></b>	230	7,2
<b>Motore 2.2 JTD 180 CV RWD<sup>(**)</sup> <sup>(***)</sup></b>	230	7,2
<b>Motore 2.2 JTD 136 CV RWD<sup>(*)</sup></b>	210	9,5
<b>Motore 2.2 JTD 136 CV RWD<sup>(*)</sup> <sup>(***)</sup></b>	210	9,5
<b>Motore 2.2 JTD 150 CV RWD<sup>(*)</sup></b>	220	8,1
<b>Motore 2.2 JTD 150 CV RWD<sup>(*)</sup> <sup>(***)</sup></b>	220	8,1
<b>Motore 2.2 JTD 180 CV RWD<sup>(*)</sup></b>	230	7,1
<b>Motore 2.2 JTD 180 CV RWD<sup>(*)</sup> <sup>(***)</sup></b>	230	7,1
<b>Motore 2.2 JTD 180 CV RWD<sup>(*)</sup> <sup>(****)</sup></b>	230	7,2
<b>Motore 2.2 JTD 180 CV AWD<sup>(*)</sup></b>	230	6,9

<sup>(\*)</sup> Cambio automatico

<sup>(\*\*)</sup> Cambio manuale

<sup>(\*\*\*)</sup> Versione per mercati specifici.

<sup>(\*\*\*\*)</sup> Versioni LOW CO2



ABC

Versioni	Velocità massima [km/h]	Accelerazione da 0-100 km/h [sec]
<b>Motore 2.2 JTD 210 CV AWD<sup>(*)</sup></b>	235	6,8

<sup>(\*)</sup> Cambio automatico

## CONSUMO DI COMBUSTIBILE



### CONSUMO DI COMBUSTIBILE

I valori di consumo combustibile, riportati nella seguente tabella, sono determinati sulla base di prove omologative prescritte da specifiche Direttive Europee.

AVVERTENZA Tipologia di percorso, situazioni di traffico, condizioni atmosferiche, stile di guida, stato generale della vettura, livello di allestimento/dotazioni/accessori, utilizzo del climatizzatore, carico della vettura, presenza di portapacchi sul tetto, altre situazioni che penalizzano la penetrazione aerodinamica o la resistenza all'avanzamento portano a valori di consumo diversi da quelli rilevati.

AVVERTENZA Solo dopo i primi 3000 km di guida si constaterà una migliore regolarità del consumo di combustibile.

### CONSUMI SECONDO LA DIRETTIVA EUROPEA VIGENTE (litri/100 km)

Versioni	Urbano	Extraurbano	Combinato
<b>Motore 2.0 T4 MAir 200 CV RWD<sup>(*)</sup></b>	8,4	4,6	6,0
<b>Motore 2.0 T4 MAir 280 CV RWD<sup>(*)</sup></b>	8,2	4,9	6,1
<b>Motore 2.0 T4 MAir 280 CV AWD<sup>(*)</sup></b>	8,9	4,9	6,4
<b>Motore 2.2 JTD 136 CV RWD<sup>(**)</sup></b>	5,3	3,5	4,2
<b>Motore 2.2 JTD 136 CV RWD<sup>(**)</sup> (***)</b>	5,1	3,3	4,0
<b>Motore 2.2 JTD 150 CV RWD<sup>(**)</sup></b>	5,3	3,5	4,2
<b>Motore 2.2 JTD 150 CV RWD<sup>(**)</sup> (***)</b>	5,1	3,3	4,0
<b>Motore 2.2 JTD 180 CV RWD<sup>(**)</sup></b>	5,3	3,5	4,2
<b>Motore 2.2 JTD 180 CV RWD<sup>(**)</sup> (***)</b>	5,1	3,3	4,0
<b>Motore 2.2 JTD 136 CV RWD<sup>(*)</sup></b>	5,3	3,5	4,2

<sup>(\*)</sup> Cambio automatico

<sup>(\*\*)</sup> Cambio manuale

<sup>(\*\*\*)</sup> Versione per mercati specifici.



ABC

Versioni	Urbano	Extraurbano	Combinato
<b>Motore 2.2 JTD 136 CV RWD<sup>(*)</sup> <sup>(****)</sup></b>	5,1	3,3	4,0
<b>Motore 2.2 JTD 150 CV RWD<sup>(*)</sup></b>	5,3	3,5	4,2
<b>Motore 2.2 JTD 150 CV RWD<sup>(*)</sup> <sup>(****)</sup></b>	5,1	3,3	4,0
<b>Motore 2.2 JTD 180 CV RWD<sup>(*)</sup></b>	5,3	3,5	4,2
<b>Motore 2.2 JTD 180 CV RWD<sup>(*)</sup> <sup>(****)</sup></b>	5,1	3,4	4,0
<b>Motore 2.2 JTD 180 CV RWD<sup>(*)</sup> <sup>(*****)</sup></b>	4,8	3,2	3,8
<b>Motore 2.2 JTD 180 CV AWD<sup>(*)</sup></b>	5,8	4,0	4,7
<b>Motore 2.2 JTD 210 CV AWD<sup>(*)</sup></b>	5,8	4,0	4,7

<sup>(\*)</sup> Cambio automatico

<sup>(\*\*\*\*)</sup> Versione per mercati specifici.

<sup>(\*\*\*\*\*)</sup> Versioni LOW CO2

## EMISSIONI DI CO<sub>2</sub>

I valori di emissione di CO<sub>2</sub> riportati nella seguente tabella sono riferiti al consumo combinato.

Versioni	EMISSIONI DI CO <sub>2</sub> SECONDO LA DIRETTIVA EUROPEA VIGENTE (g/km)
<b>Motore 2.0 T4 MAir 200 CV RWD<sup>(*)</sup></b>	138
<b>Motore 2.0 T4 MAir 280 CV RWD<sup>(*)</sup></b>	141
<b>Motore 2.0 T4 MAir 280 CV AWD<sup>(*)</sup></b>	148
<b>Motore 2.2 JTD 136 CV RWD<sup>(**)</sup></b>	109
<b>Motore 2.2 JTD 136 CV RWD<sup>(**)</sup> <sup>(***)</sup></b>	105
<b>Motore 2.2 JTD 150 CV RWD<sup>(**)</sup></b>	109
<b>Motore 2.2 JTD 150 CV RWD<sup>(**)</sup> <sup>(***)</sup></b>	105
<b>Motore 2.2 JTD 180 CV RWD<sup>(**)</sup></b>	109
<b>Motore 2.2 JTD 180 CV RWD<sup>(**)</sup> <sup>(***)</sup></b>	105
<b>Motore 2.2 JTD 136 CV RWD<sup>(*)</sup></b>	109
<b>Motore 2.2 JTD 136 CV RWD<sup>(*)</sup> <sup>(***)</sup></b>	105
<b>Motore 2.2 JTD 150 CV RWD<sup>(*)</sup></b>	109
<b>Motore 2.2 JTD 150 CV RWD<sup>(*)</sup> <sup>(***)</sup></b>	105
<b>Motore 2.2 JTD 180 CV RWD<sup>(*)</sup></b>	109
<b>Motore 2.2 JTD 180 CV RWD<sup>(*)</sup> <sup>(***)</sup></b>	105
<b>Motore 2.2 JTD 180 CV RWD<sup>(*)</sup> <sup>(***)(*)</sup></b>	99

<sup>(\*)</sup> Cambio automatico

<sup>(\*\*)</sup> Cambio manuale

<sup>(\*\*\*)</sup> Versione per mercati specifici.

<sup>(\*\*\*)(\*)</sup> Versioni LOW CO<sub>2</sub>



ABC

Versioni	EMISSIONI DI CO <sub>2</sub> SECONDO LA DIRETTIVA EUROPEA VIGENTE (g/km)
<b>Motore 2.2 JTD 180 CV AWD<sup>(*)</sup></b>	122
<b>Motore 2.2 JTD 210 CV AWD<sup>(*)</sup></b>	122

<sup>(\*)</sup> Cambio automatico

## DISPOSIZIONI PER TRATTAMENTO VETTURA A FINE CICLO VITA

(ove presente)

Da anni Alfa Romeo S.p.A. sviluppa un impegno globale per la tutela ed il rispetto dell'Ambiente attraverso il miglioramento continuo dei processi produttivi e la realizzazione di prodotti sempre più "eco-compatibili". Per assicurare ai clienti il miglior servizio possibile nel rispetto delle norme ambientali e in risposta agli obblighi derivanti dalla Direttiva Europea 2000/53/CE sui veicoli a fine vita, Alfa Romeo S.p.A. offre ai suoi clienti di consegnare la propria vettura a fine vita senza costi aggiuntivi. La Direttiva Europea prevede infatti che la consegna della vettura avvenga senza che l'ultimo detentore o proprietario della vettura stesso incorra in spese a causa del suo valore di mercato nullo o negativo.

Per consegnare la sua vettura a fine vita senza oneri aggiuntivi, può rivolgersi o presso i nostri concessionari in caso di acquisto di un'altra vettura o presso uno dei centri di raccolta e demolizione autorizzati da Alfa Romeo S.p.A.. Tali centri sono stati accuratamente selezionati al fine di garantire un servizio con adeguati standard qualitativi per la raccolta, il trattamento ed il riciclaggio dei veicoli dismessi nel rispetto dell'Ambiente.

Potrà trovare informazioni sui centri di raccolta e demolizione o presso la rete dei concessionari Alfa Romeo S.p.A. o chiamando il numero riportato sul Libretto di Garanzia o altresì consultando il sito Internet Alfa Romeo S.p.A..



ABC

*Pagina intenzionalmente lasciata bianca*



## MULTIMEDIA

SICUREZZA STRADALE . . . . .	200
CONDIZIONI DI RICEZIONE . . . . .	200
CURA E MANUTENZIONE . . . . .	200
PROTEZIONE ANTIFURTO . . . . .	201
AVVERTENZE . . . . .	201
COMANDI . . . . .	202
COMANDI AL VOLANTE . . . . .	204
INTRODUZIONE . . . . .	206
MODALITÀ RADIO . . . . .	206
MODALITÀ MEDIA . . . . .	207
SUPPORTO Bluetooth® . . . . .	207
SUPPORTO USB/iPOD/AUX . . . . .	207
MODALITÀ TELEFONO . . . . .	208
MODALITÀ NAVIGAZIONE . . . . .	209
IMPOSTAZIONI . . . . .	210
VETTURA . . . . .	212
COMANDI VOCALI . . . . .	214
OMOLOGAZIONI MINISTERIALI . . . . .	214



In questo capitolo sono descritte le principali funzionalità del sistema Connect 6.5" / Connect NAV 6.5" / Connect 3D NAV 8.8" di cui può essere dotata la vettura.

## SICUREZZA STRADALE



172) 173)

Imparare ad usare le varie funzioni del sistema prima di mettersi alla guida.

Leggere attentamente le istruzioni e le modalità di utilizzo del sistema prima di mettersi alla guida.

## CONDIZIONI DI RICEZIONE

(ove presente)

Le condizioni di ricezione variano costantemente durante la guida. La ricezione può essere disturbata dalla presenza di montagne, edifici o ponti in particolar modo quando si è lontani dal trasmettitore dell'emittente ascoltata.

**AVVERTENZA** Durante la ricezione di informazioni sul traffico può verificarsi una variazione del volume rispetto alla normale riproduzione.

## CURA E MANUTENZIONE



85) 86)

Osservare le seguenti precauzioni per garantire la piena efficienza funzionale del sistema:

- evitare di urtare il trasparente del display con oggetti appuntiti o rigidi che potrebbero danneggiarne la superficie;
- pulire con un panno umido (se possibile in microfibra). Se necessario, può essere utilizzata una soluzione delicata di acqua e sapone neutro, quindi asciugare con un panno soffice ed asciutto. Durante la pulizia, non esercitare pressione sulla lente del display;
- non utilizzare alcool, benzine e loro derivati, ammoniaca, acetone, solventi o altri detergenti tensioattivi per la pulizia del trasparente del display;
- evitare che eventuali liquidi penetrino all'interno del sistema: potrebbero danneggiarlo in modo irreparabile.

## PROTEZIONE ANTIFURTO

Il sistema è dotato di una protezione antifurto basata sullo scambio di informazioni con la centralina elettronica (Body Computer) presente sulla vettura.

Ciò garantisce la massima sicurezza ed evita, in caso di furto, l'utilizzo del sistema su altre vetture. In caso di necessità rivolgersi alla Rete Assistenziale Alfa Romeo.

## AVVERTENZE

Guardare lo schermo solo quando è necessario e sicuro per farlo. Se fosse necessario visualizzare a lungo lo schermo, accostare in un luogo sicuro in modo da non distrarsi durante la guida.

Interrompere immediatamente l'utilizzo del sistema qualora si verifici un guasto. In caso contrario si potrebbero causare danni al sistema stesso. Rivolgersi il più presto possibile alla Rete Assistenziale Alfa Romeo per farne effettuare la riparazione.



### ATTENZIONE

**172)** Seguire le precauzioni di sicurezza di seguito riportate: in caso contrario potrebbero provocare lesioni alle persone oppure danni al sistema.

**173)** Un volume troppo alto può rappresentare un pericolo. Regolare il volume in modo da essere sempre in grado di avvertire i rumori dell'ambiente circostante (ad es. clacson, autoambulanze, veicoli della polizia, ecc.).



### AVVERTENZA

**85)** Pulire il frontalino ed il display solo con un panno morbido, pulito, asciutto ed antistatico. I prodotti detergenti e per lucidare potrebbero danneggiarne la superficie. Non usare alcool o prodotti simili per pulire la mostrina o il display.

**86)** Non utilizzare il display come base per supporti a ventosa oppure adesivi per navigatori esterni oppure dispositivi smartphone o simili.



**COMANDI****COMANDI SUL TUNNEL**

171

1103650015EM

**Tabella riassuntiva comandi sul tunnel****Comando ON/OFF e Volume (1)**

Azione	Funzione
PRESSIONE PROLUNGATA	accende o spegne il sistema Connect.
ROTAZIONE	in senso orario aumenta il volume, in senso antiorario diminuisce il volume.
PRESSIONE BREVE	Se il sistema è spento lo accende. In modalità Radio: attiva/disattiva la funzione Mute. In modalità Media: attiva play/pausa.
SPOSTAMENTO LATERALE	In modalità Radio: a destra seleziona la stazione radio successiva, a sinistra seleziona la stazione precedente. In modalità Media: a destra seleziona la traccia successiva, a sinistra seleziona la traccia precedente.

## Tasto OPTION (2)

Premendo il tasto "Option", quando ci si trova all'interno delle modalità ("RADIO", "MEDIA", "TELEFONO", "NAVIGAZIONE"), si accede alla videata di "Impostazioni" della modalità stessa, premendolo nuovamente si ritorna alla modalità precedentemente selezionata.

## Rotary Pad (3)

Azione	Funzione
ROTAZIONE	All'interno dei Menu: scorre le voci dei menu. In modalità Navigazione (ove presente): funzione zoom nelle mappe.
PRESSIONE	All'interno dei Menu: conferma la selezione.
SPOSTAMENTO A DESTRA BREVE	All'interno dei Menu: accesso al sottomenu della funzione selezionata. In modalità Navigazione (ove presente), nella funzione Esplora mappa: per spostarsi a destra all'interno della mappa.
SPOSTAMENTO A SINISTRA BREVE	All'interno dei Menu: tornare al menu precedente, funzione Esc. In modalità Navigazione (ove presente), nella funzione Esplora mappa: per spostarsi a sinistra all'interno della mappa.
SPOSTAMENTO IN ALTO BREVE	All'interno dei Menu: entra nel menu Multitasking ed esce dalla barra di preselezione. In modalità Navigazione (ove presente), nella funzione Esplora mappa: per spostarsi verso l'alto all'interno della mappa.
SPOSTAMENTO IN BASSO BREVE	Attiva la preselezione radio. All'interno dei Menu: entra nella barra di preselezione ed esce dal menu Multitasking. In modalità Navigazione (ove presente), nella funzione Esplora mappa: per spostarsi verso il basso all'interno della mappa.

## Tasto MENU (4)

Accede al menu principale.



ABC

## COMANDI AL VOLANTE

### DESCRIZIONE

Sul volante sono presenti i comandi delle funzioni principali del sistema, che ne permettono un controllo più agevole. L'attivazione della funzione scelta viene comandata, in alcuni casi, dalla durata della pressione esercitata (pressione breve o prolungata), come riportato nella tabella di pagina seguente.



I 72

1104650001EM

### TABELLA RIASSUNTIVA COMANDI AL VOLANTE

#### Tasto ►► (1)

Azione	Funzione
PRESSIONE BREVE	In modalità Radio: seleziona la stazione radio successiva. In modalità Media: seleziona la traccia successiva.
PRESSIONE PROLUNGATA	In modalità Radio: scansione delle frequenze superiori fino al rilascio. In modalità Media: avanzamento rapido traccia.

#### Tasto ◀◀ (2)

Azione	Funzione
PRESSIONE BREVE	In modalità Radio: seleziona la stazione radio precedente. In modalità Media: seleziona la traccia precedente.

Azione	Funzione
PRESSIONE PROLUNGATA	In modalità Radio: scansione delle frequenze inferiori fino al rilascio. In modalità Media: indietro/riavanzamento rapido traccia.

### Tasto Comandi vocali (3)

Azione	Funzione
PRESSIONE BREVE	Attivazione comandi vocali
PRESSIONE PROLUNGATA	Chiusura immediata sessione vocale.

### Tasto Telefono (4)

Risposta/chiusura chiamata oppure elenca le chiamate recenti.

### Comando Volume (5)

Azione	Funzione
ROTAZIONE	Verso l'alto: aumenta il volume. Verso il basso: diminuisce il volume.
PRESSIONE BREVE	In modalità Radio: attiva/disattiva la funzione Mute. In modalità Media: attiva play/pausa. In modalità Telefono: attiva/disattiva la funzione Mute microfono.



## INTRODUZIONE

Il sistema è gestibile attraverso il Rotary Pad, ruotandolo si navigano i menu, premendolo si attivano/confermano le selezioni operate, spingendolo verso sinistra si ritorna alla schermata precedente.

## MODALITÀ RADIO

Una volta selezionata la stazione radio desiderata sul display fig. 173 verranno visualizzate le seguenti informazioni:



173

1105650006EM

1 - barra comandi:

- Lista preferite;
- Successivo;
- Precedente;
- Lista stazioni;
- Ricerca manuale;
- Banda di frequenza.

2 - nome della stazione radio in ascolto ed il simbolo preferite, se la stazione è memorizzata in questa lista;

3 - logo della banda di frequenza attiva;

4 - tipologia di programma trasmesso;

5 - frequenza stazione radio in ascolto;

6 - il numero di preselezione (se la stazione in ascolto è memorizzata).

## Audio

Tramite il menu "Audio", presente all'interno del menu Opzioni (tasto Option), è possibile effettuare le seguenti regolazioni:

- Bassi;
- Alti;
- Medi;
- Balance/Fader;
- Volume/Velocità;
- Suono surround (ove presente);
- Compensazione AUX;
- Ripristino impostazioni.

## MODALITÀ MEDIA

AVVERTENZA L'utilizzo di applicazioni presenti sui dispositivi portatili potrebbe non essere compatibile con il sistema Connect.

### Selezione brano (Sfoggia)

Con modalità MEDIA fig. 174 attiva premere brevemente i pulsanti grafici ◀ / ▶ per riprodurre il brano precedente/successivo oppure premere e mantenere premuti i pulsanti ◀◀ / ▶▶ per tornare indietro/avanzare velocemente il brano.



174

1106S0002EM

## SUPPORTO Bluetooth®

### Registrazione di un dispositivo audio Bluetooth®

Procedere come segue:

- ❑ attivare la funzionalità Bluetooth® sul dispositivo;
- ❑ premere il tasto MENU, selezionare la funzione "IMPOSTAZIONI", con rotazione e pressione del Rotary Pad;
- ❑ selezionare la voce "Infotainment";
- ❑ scegliere il supporto Bluetooth®;
- ❑ selezionare la voce "Aggiungi dispositivo";
- ❑ cercare il sistema Connect sul dispositivo audio Bluetooth® (durante la fase di registrazione sul display appare una schermata che indica lo stato di avanzamento dell'operazione);
- ❑ selezionare il dispositivo da accoppiare;
- ❑ quando il dispositivo audio lo richiede inserire il codice PIN visualizzato sul display del sistema o confermare sul dispositivo il PIN visualizzato;
- ❑ quando la procedura di registrazione è terminata con successo sul display appare una schermata dedicata;

❑ la funzione "Bluetooth" è raggiungibile anche premendo il tasto OPTION all'interno delle funzioni TELEFONO o MEDIA, quest'ultime sono selezionabili tramite rotazione e pressione del Rotary Pad, all'interno del menu principale (tasto MENU).

AVVERTENZA Qualora si perdesse la connessione Bluetooth® tra telefono cellulare e sistema, consultare il libretto di istruzioni del telefono cellulare.

## SUPPORTO USB/iPOD/AUX

Sulla vettura possono essere presenti fino a tre porte USB, una sotto alla plancia di comando climatizzatore, una all'interno del vano portaoggetti nel tunnel centrale ed una (solo ricarica) sotto alle bocchette di areazione posteriori sul tunnel centrale. Una presa AUX all'interno del vano portaoggetti nel tunnel centrale.

AVVERTENZA Dopo l'utilizzo della presa di ricarica USB si raccomanda di scollegare il dispositivo (smartphone) estraendo sempre prima il cavo dalla presa del veicolo e mai dal dispositivo. Cavi volanti o estratti in modo non corretto potrebbero compromettere la funzionalità di ricarica e/o lo stato della presa USB.



ABC

## MODALITÀ TELEFONO

La modalità TELEFONO, è attivabile da menu principale (tasto MENU) con rotazione e pressione del Rotary Pad.



175

1110650002EM

Sul display è visualizzata la seguente barra comandi fig. 175:

- Componi;
  - Chiamate recenti;
  - Preferiti;
  - Contatti;
  - SMS;
  - Termina chiamata;
- con chiamata in corso:
- Componi;
  - Chiamate recenti;
  - Trasferisci a dispositivo;
  - Contatti;
  - Mute;
  - Termina chiamata.

**AVVERTENZA** L'audio del telefono cellulare viene trasmesso attraverso l'impianto audio della vettura: il sistema disattiva automaticamente l'audio del sistema quando si utilizza la funzione TELEFONO.

**AVVERTENZA** Per l'elenco dei cellulari compatibili e delle funzionalità supportate contattare il servizio Clienti 00 800 2532 0000 (Quadrifoglio 00 800 253 242 00), o consultare il supplemento dedicato sul sito eLum.

### Registrazione del telefono cellulare

Procedere come segue:

- attivare la funzionalità Bluetooth® sul dispositivo;
- premere il tasto MENU, selezionare la funzione "IMPOSTAZIONI", con rotazione e pressione del Rotary Pad;
- selezionare la voce "Infotainment";
- scegliere il supporto Bluetooth®;
- selezionare la voce "Aggiungi dispositivo";
- cercare il sistema Connect sul dispositivo audio Bluetooth® (durante la fase di registrazione sul display appare una videata che indica lo stato di avanzamento dell'operazione);
- selezionare il dispositivo da accoppiare;
- quando il dispositivo audio lo richiede inserire il codice PIN visualizzato sul display del sistema o confermare sul

dispositivo il PIN visualizzato;

- quando la procedura di registrazione è terminata con successo sul display appare una videata dedicata;
- la funzione "Bluetooth™" è raggiungibile anche premendo il tasto OPTION all'interno delle funzioni TELEFONO o MEDIA, quest'ultime sono selezionabili tramite rotazione e pressione del Rotary Pad, all'interno del menu principale (tasto MENU).

### Effettuare una chiamata

Procedere come segue:

- selezionando l'icona "Chiamate recenti";
- selezionando l'icona "Contatti";
- selezionando l'icona "Componi".

## MODALITÀ NAVIGAZIONE

(ove presente)

**AVVERTENZA** Per motivi di sicurezza e per ridurre le distrazioni alla guida, occorre sempre pianificare il percorso prima di mettersi alla guida.



176

1118650003EM

Per pianificare un percorso, procedere come segue:

- Attivare la modalità NAVIGAZIONE selezionandola sul menu principale fig. 176;
- Attivare la funzione "Imposta destinazione";

Per inserire l'indirizzo, selezionare la voce da aggiungere (Nazione, Città, ecc.) sulla tastiera a forma circolare selezionare i caratteri per comporre il nome desiderato; procedendo con l'inserimento delle lettere il sistema completa automaticamente la parola e propone, sulla parte destra del display, una lista di

opzioni coerenti con i caratteri immessi. Sarà ora possibile completare la parola oppure spostarsi sulla lista di suggerimenti proposti spostando il Rotary pad verso destra oppure posizionarsi su ok e premendo il Rotary pad.

Oppure

- Scegliere un indirizzo nella lista "Destinazioni recenti".

Oppure

- Scegliere un indirizzo nella lista delle "Destinazioni preferite";
- Una volta impostata la destinazione desiderata, selezionare la funzione "Avvia navigazione".

Il sistema propone tre alternative di percorso funzionali al criterio impostato (più veloce, strade senza pedaggio etc.), selezionare, tramite il Rotary Pad, l'alternativa preferita.

A navigazione avviata è possibile, attraverso la barra di comandi a display, scegliere fra le seguenti opzioni:

- Interrompi navigazione: consente di interrompere la navigazione;
- Volume navigazione: consente di impostare il volume dei messaggi;
- Gestione percorso: consente di affinare la scelta del percorso proponendo una serie di opzioni;

- Anteprima percorso: consente di visualizzare un'anteprima del percorso pianificato;
- Zoom: consente di ingrandire/rimpicciolire la mappa;
- Esplora mappa: consente di spostarsi all'interno della mappa.



ABC

## IMPOSTAZIONI

Per accedere alle funzioni programmabili dall'utente occorre selezionare, all'interno del menu principale, attivabile con la pressione del tasto MENU, la voce IMPOSTAZIONI, tramite rotazione e pressione del Rotary Pad.

Fanno parte di questo menu le seguenti voci fig. 177:

- Luci;
- Unità e lingue;
- Ora e Data;
- Sicurezza;
- Assistenza al conducente;
- Porte e blocco porte;
- Quadro di bordo;
- Infotainment;
- Sistema.



177

1112650009EM

### Luci

Per accedere alla funzione "Luci", selezionarla tramite rotazione del Rotary

Pad ed attivarla tramite pressione del comando stesso. Con questa funzione selezionata è possibile modificare le seguenti impostazioni:

- Sensore fari;
- Follow me;
- Luci cornering;
- Luci alla chiusura;
- Luci diurne;
- Luci di cortesia;
- Luci d'ambiente;
- Automatic High Beam;
- Ripristino impostazioni.

### Unità e lingue

Per accedere alla funzione "Unità e lingue", selezionarla tramite rotazione del Rotary Pad ed attivarla tramite pressione del comando stesso. Con questa funzione selezionata è possibile modificare le seguenti impostazioni:

- Unità di misura;
- Lingua;
- Ripristino impostazioni.

### Ora e data

Per accedere alla funzione "Ora e data", selezionarla tramite rotazione del Rotary Pad ed attivarla tramite pressione del comando stesso. Con questa funzione selezionata è possibile modificare le seguenti impostazioni:

- Sincronizzazione con GPS;
- Imposta ora;
- Formato ora;

- Imposta data;
- Ripristino impostazioni.

### Sicurezza

Per accedere alla funzione "Sicurezza", selezionarla tramite rotazione del Rotary Pad ed attivarla tramite pressione del comando stesso. Con questa funzione selezionata è possibile modificare le seguenti impostazioni:

#### *Speed Limiter*

Permette di attivare/disattivare la funzione di avviso del superamento della velocità impostata.

#### *Velocità Speed Limiter*

Permette di impostare il valore del limite di velocità. Continuando a ruotare il Rotary Pad si incrementa, a rotazione, la velocità di 5 km/h, da un minimo di 30 km/h a un massimo di 180 km/h.

#### *Forward Collision Warning*

È possibile selezionare la modalità di intervento del sistema anticollisione. Le opzioni disponibili sono:

- "Stato": permette di attivare/disattivare il sistema (ove presente);
- "Mode": permette di impostare le seguenti modalità di funzionamento: Warning-brake, Warning, Off (ove presente);
- "Sensibilità": permette di impostare la "prontezza" d'intervento del sistema, in base alla distanza dall'ostacolo (vicino, medio, lontano).

### *Lane Departure Warning*

Mediante questa funzione è possibile selezionare la "prontezza" di intervento del sistema Lane Departure. L'opzione disponibile è "Sensibilità": permette di impostare la "prontezza" d'intervento del sistema (alto, basso).

### *Avviso angolo cieco*

Mediante questa funzione è possibile attivare/disattivare la segnalazione acustica legata alla presenza di oggetti risultanti nell'angolo cieco dello specchietto retrovisore esterno.

### *Air bag passeggero (ove presente)*

Permette di attivare/disattivare il funzionamento degli air bag anteriori lato passeggero. Entrando nella funzione il sistema informa sullo stato di attivazione/disattivazione degli air bag e chiede di confermare il cambiamento di stato, premere il Rotary Pad qualora si voglia procedere. Lo stato degli air bag è visibile attraverso i LED accanto alle icone di stato sulla plafoniera anteriore. Protezione passeggero attiva: il LED ON è acceso a luce fissa / Protezione passeggero disattiva: il LED OFF è acceso a luce fissa.

### *Avviso cinture di sicurezza*

Tale funzione è visibile solo se è stata disattivata la segnalazione di cintura di sicurezza slacciata e permette di riattivarla.

### **Assistenza al conducente**

Per accedere alla funzione "Assistenza al conducente", selezionarla tramite rotazione del Rotary Pad ed attivarla tramite pressione del comando stesso.

Mediante questa funzione è possibile effettuare le seguenti regolazioni:

#### *ParkSense*

Mediante questa funzione è possibile selezionare il tipo di segnalazione fornito dal sistema ParkSense.

Le opzioni disponibili sono:

☐ "Modalità": all'interno di questa funzione le opzioni disponibili sono le seguenti: "Acustica", il sistema avverte il guidatore della presenza di un ostacolo solo mediante segnalazioni acustiche, tramite gli altoparlanti presenti in vettura oppure "Acustica-visiva", il sistema avverte il guidatore della presenza di un ostacolo mediante segnalazioni acustiche (tramite gli altoparlanti presenti in vettura) e visive, sul display del quadro strumenti.

☐ "Audio": permette di selezionare il volume delle segnalazioni acustiche fornite dal sistema ParkSense, le impostazioni possibili sono: "Alto"; "Medio" oppure "Basso".

#### *Telecamera posteriore (ove presente)*

Mediante questa funzione è possibile effettuare le seguenti regolazioni:

☐ "Attiva": permette di attivare la

visualizzazione della telecamera sul display;

☐ "Ritardo Spegnimento": permette di ritardare lo spegnimento di qualche secondo delle immagini della telecamera, quando viene disinserita la retromarcia.

☐ "Griglia": permette di attivare la visualizzazione, sul display, delle griglie dinamiche che indicano il percorso della vettura.

#### *Freno stazionamento automatico*

Questa funzione permette di attivare/disattivare l'inserimento automatico del freno di stazionamento allo spegnimento del motore.

#### *Service freni (ove presente)*

Questa funzione permette di attivare la procedura per effettuare la manutenzione dell'impianto frenante.

#### *Chiusura automatica specchi (ove presente)*

Questa funzione permette di attivare/disattivare il ripiegamento automatico degli specchi al blocco/sblocco porte.

#### *Ripristino impostazioni*

Questa funzione permette di eliminare le impostazioni del presente menu settate in precedenza, e ripristinare i dati di fabbrica. Entrare nelle funzioni e scegliere l'impostazione tramite rotazione e pressione del Rotary Pad.



ABC

### Porte e blocco porte

Per accedere alla funzione “Porte e blocco porte”, selezionarla tramite rotazione del Rotary Pad ed attivarla tramite pressione del comando stesso.

Con questa funzione selezionata è possibile modificare le seguenti impostazioni:

- Chiusura porte in movimento;
- Sblocca tutte in uscita;
- Passive Entry (ove presente);
- Sblocca porte in entrata (ove presente);
- Clacson con avviamento remoto (ove presente)
- Clacson alla chiusura (ove presente);
- Richiusura automatica (ove presente);
- Ripristino impostazioni.

### Quadro di bordo

Per accedere alla funzione “Quadro di bordo”, selezionarla tramite rotazione del Rotary Pad ed attivarla tramite pressione del comando stesso. Con questa funzione selezionata è possibile modificare le seguenti impostazioni:

- Volume avviso;
- Trip B;
- Mostra info telefono;
- Mostra info audio;
- Mostra info Navi;
- Ripristino impostazioni.

### Infotainment

Per accedere alla funzione “Infotainment”, selezionarla tramite

rotazione del Rotary Pad ed attivarla tramite pressione del comando stesso. Con questa funzione selezionata è possibile modificare le seguenti impostazioni:

- Spegni schermo;
- Splitscreen (ove presente);
- Audio;
- Bluetooth\*;
- Radio;
- Media;
- Telefono;
- Navigazione (ove presente);
- Apps.

### Sistema

Per accedere alla funzione “Sistema”, selezionarla tramite rotazione del Rotary Pad ed attivarla tramite pressione del comando stesso. Con questa funzione selezionata è possibile modificare le seguenti impostazioni:

- Accensione automatica;
- Ritardo spegnimento;
- Aggiorna software;
- Aggiornamento mappe;
- Cancella dati personali;
- Ripristino impostazioni.

**AVVERTENZA** Per maggiori informazioni sulla procedura di aggiornamento mappe consultare il supplemento dedicato al sistema Connect sul sito eLum.

### AGGIORNAMENTO MAPPE

Il sistema di navigazione, per garantire prestazioni ottimali, necessita di un

aggiornamento periodico.

Per questo il servizio Mopar Map Care offre un nuovo aggiornamento della mappa ogni tre mesi.

Gli aggiornamenti possono essere scaricati dal sito [maps.mopar.eu](http://maps.mopar.eu) ed installati direttamente sul sistema Connect. Tutti gli aggiornamenti sono gratuiti per 3 anni a partire dalla data di inizio della garanzia sulla vettura.

L’aggiornamento del sistema di navigazione può essere effettuato anche presso la Rete Assistenziale Alfa Romeo. **NOTA** Il rivenditore potrebbe addebitare il costo relativo all’installazione dell’aggiornamento sul sistema di navigazione.

## VETTURA

La modalità VETTURA, è attivabile da menu principale (tasto MENU) con rotazione e pressione del Rotary Pad.



Sul display sono visualizzate le seguenti funzioni:

- ☐ "Stato vettura": permette di visualizzare una serie di informazioni legate allo stato della vettura;
- ☐ "Efficient drive": permette di visualizzare alcuni parametri legati allo stile di guida;
- ☐ "Uso e manutenzione": permette di consultare il manuale d'uso della vettura.

### **Apple CarPlay e Android Auto** (ove presente)

Apple CarPlay e Android Auto sono applicazioni che consentono di utilizzare lo smartphone in vettura in modo sicuro e intuitivo.

Per attivarle è sufficiente collegare uno smartphone compatibile tramite porta USB e i contenuti del telefono verranno automaticamente visualizzati sul display del sistema Connect.

Per verificare la compatibilità del proprio smartphone consultare le indicazioni sui siti:

[https://www.android.com/intl/it\\_it/auto/](https://www.android.com/intl/it_it/auto/)  
e <http://www.apple.com/it/ios/carplay/>.

Se lo smartphone è connesso correttamente alla vettura tramite la porta USB, nel menu principale verrà visualizzata l'icona dell'applicazione Apple CarPlay o Android Auto.

NOTA L'abilitazione di Apple Carplay/Android Auto o di alcune funzionalità potrebbe richiedere interazioni sullo smartphone. qualora sia necessario, completare l'azione sul proprio dispositivo (smartphone).

Per utilizzare Apple CarPlay, collegare alla vettura il proprio iPhone con un cavo USB certificato MFI (made for iPhone).

Per utilizzare Android Auto, collegare alla vettura il proprio smartphone con un cavo USB per telefoni Android con caratteristiche idonee. L'impiego di cavi non idonei può non garantire il corretto funzionamento del sistema.

### **Configurazione dell'App Apple CarPlay**

Apple CarPlay è compatibile con iPhone 5 o modelli più recenti, con sistema operativo iOS 7.1 o versioni successive.

Prima dell'utilizzo di Apple CarPlay, attivare Siri dalle impostazioni dello smartphone.

Per utilizzare Apple CarPlay lo smartphone deve essere collegato alla vettura con un cavo USB.

### **Configurazione dell'App Android Auto**

Prima dell'utilizzo, effettuare il download dell'applicazione Android Auto da Google Play Store sul proprio smartphone.

L'applicazione è compatibile con Android 5.0 (Lollipop) o versioni successive.

Per utilizzare Android Auto lo smartphone deve essere collegato all'auto con un cavo USB.

### **Interazione**

Dopo la procedura di configurazione, alla connessione del proprio smartphone alla porta USB della vettura, l'applicazione verrà avviata in automatico sul sistema Connect.

Attraverso il Rotary Pad si possono selezionare e confermare le funzioni dello smartphone disponibili.

Si può interagire con gli assistenti vocali di Apple CarPlay e di Android Auto utilizzando il comando al volante (pressione lunga del tasto ) per iniziare l'interazione e pressione breve per chiudere l'assistente vocale).

Con l'utilizzo del comando al volante  è possibile accedere direttamente all'applicazione Telefono dello smartphone.

È possibile accedere direttamente ai contenuti multimediali presenti sullo smartphone attraverso la modalità "MEDIA" del Connect.



ABC

## Navigazione

Con le applicazioni Apple CarPlay e Android Auto l'utente può scegliere di utilizzare il sistema di navigazione presente sul proprio smartphone.

## Uscita dalle App Android Auto ed Apple CarPlay

Per terminare la sessione Apple CarPlay o Android Auto è necessario disconnettere fisicamente lo smartphone dalla porta USB.

## COMANDI VOCALI

**AVVERTENZA** Per le lingue non supportate dal sistema i comandi vocali non sono disponibili.

Per utilizzare i comandi vocali premere il tasto  sui comandi al volante e pronunciare ad alta voce la funzione che si desidera attivare.

Negli elenchi che seguono è indicato per ciascun comando il termine principale.

### Funzioni Radio

Il tasto  permette di attivare le seguenti funzioni:

- Sintonizza sulla stazione <XXX>
- Sintonizza sulla frequenza <XXX>
- Aggiungi ai preferiti
- Mostra stazioni disponibili
- Mostra stazioni preferite
- FM
- AM
- DAB (ove presente)
- SiriusXM (ove presente)

### Funzioni Media

Il tasto  permette di attivare le seguenti funzioni:

- Visualizza Album
- Riproduci Album
- Visualizza Artista
- Riproduci Artista
- Visualizza Compositore
- Riproduci Compositore
- Visualizza Genere
- Riproduci Genere
- Visualizza Playlist
- Riproduci Playlist
- Riproduci canzone
- Riproduci tutto
- Visualizza tutti gli album
- Visualizza tutti gli artisti
- Visualizza tutti i compositori
- Visualizza tutti i generi
- Visualizza tutti le playlist
- Visualizza tutte le canzoni
- Abilita shuffle
- Disabilita shuffle
- Passa a Aux
- Passa a USB 1
- Passa a USB 2
- Passa a Bluetooth

NOTA Tali comandi sono validi su dispositivi collegati al sistema tramite prese USB e non tramite sistema

### Bluetooth®

### Funzioni Telefono

Il tasto  permette di attivare le seguenti funzioni:

- Componi <XXX>
- Chiama <XXX>
- Ricomponi
- Mostra contatti
- Mostra tutte le chiamate
- Mostra le chiamate perse
- Cerca

### Funzioni Navigazione (ove presente)

Il tasto  permette di attivare le seguenti funzioni:

- Naviga verso <indirizzo>
- Preferito
- Imposta mappa 2D
- Imposta mappa 3D dettagliata
- Imposta vista dall'alto
- Anteprima percorso
- Avvia navigazione
- Interrompi navigazione
- Ripeti istruzioni
- Mostra mappa
- Trova il più vicino <punto di interesse>

## OMOLOGAZIONI MINISTERIALI



Tutte le apparecchiature radio in dotazione alla vettura sono conformi alla Direttiva 2014/53/UE.

Per maggiori informazioni consultare il sito [www.mopar.eu/owner](http://www.mopar.eu/owner) o <http://aftersales.fiat.com/elum/>.

## AVVERTENZE E RACCOMANDAZIONI



### ATTENZIONE

#### **EQUIPAGGIAMENTI INTERNI**

*Non viaggiare con il cassetto portaoggetti aperto: potrebbe ferire gli occupanti dei posti anteriori in caso di incidente. L'accendisigari raggiunge elevate temperature. Maneggiarlo con cautela ed evitare che venga utilizzato dai bambini: pericolo d'incendio e/o ustioni.*

*Non utilizzare il posacenere come cestino per la carta: potrebbe incendiarsi a contatto con mozziconi di sigaretta.*

#### **INTERNI**

*Non utilizzare mai prodotti infiammabili come etere di petrolio o benzina rettificata per la pulizia delle parti interne vettura. Le cariche elettrostatiche che vengono a generarsi per strofinio durante l'operazione di pulitura potrebbero provocare incendi.*

*Non tenere bombolette aerosol in vettura: pericolo di esplosione. Le bombolette aerosol non devono essere esposte ad una temperatura superiore a 50°C. All'interno della vettura esposta al sole la temperatura può superare abbondantemente tale valore.*

*Il pavimento sotto la pedaliera non deve presentare ostacoli: accertarsi che eventuali sovrappiatti siano sempre ben distesi e non interferiscano con i pedali.*

*Non usare sostanze organiche aggressive, quali: benzina, cherosene, petrolio, acetone o solventi.*

#### **ALIMENTAZIONE**

*Modifiche o riparazioni dell'impianto di alimentazione eseguite in modo non corretto e senza tenere conto delle caratteristiche tecniche dell'impianto, possono causare anomalie di funzionamento con rischi di incendio.*

#### **SISTEMI PER LA PROTEZIONE DELL'AMBIENTE**

*Nel loro funzionamento marmitta catalitica e trappola del particolato (DPF) sviluppano elevate temperature. Quindi, non parcheggiare la vettura su materiale infiammabile (ad es. erba, foglie secche, aghi di pino, ecc...): pericolo di incendio.*



### AVVERTENZA

#### **LUNGA INATTIVITA' DELLA VETTURA**

*Qualora sia necessario scollegare o rimuovere la batteria non richiudere il cofano baule. Onde evitare possibili chiusure accidentali si consiglia di porre sopra alla serratura un ostacolo (es. un panno) che ne impedisca fisicamente la chiusura.*

#### **INTERNI**

*Non utilizzare alcool, benzine e loro derivati per la pulizia del trasparente del quadro strumenti e della plancia.*

PETRONAS

**SELENIA**

***È nel cuore del tuo motore.***



PETRONAS

**SELENIA**

Al tuo meccanico chiedi

*La tua auto ha scelto PETRONAS Selenia*

*Il motore della tua auto è nato con **PETRONAS Selenia**,  
la gamma di oli motore che soddisfa le più avanzate  
specifiche internazionali. Test specifici e caratteristiche tecniche  
elevate rendono **PETRONAS Selenia** il lubrificante sviluppato  
per rendere le prestazioni del tuo motore **sicure e vincenti**.*

---

*La qualità PETRONAS Selenia si articola in una gamma di prodotti tecnologicamente avanzati:*

#### **SELENIA WR FORWARD 0W-30/0W-20**

Lubrificante di ultima generazione, totalmente sintetico, specificamente sviluppato per i motori diesel EURO 6. La sua formulazione fully synthetic, unita alla gradazione viscosimetrica 0W-30/0W-20, permette di ottenere i massimi risultati in termini di fuel economy per i motori diesel equipaggiati con turbo-compressore ad alta efficienza. PETRONAS Selenia Forward vanta anche una elevata resistenza all'ossidazione che ne preserva le caratteristiche tecniche ed assicura elevate prestazioni del motore durante l'intero periodo dell'intervallo di cambio previsto.

#### **SELENIA DIGITEK P.E. 0W-30**

Lubrificante totalmente sintetico formulato per i motori a benzina più moderni. La sua particolare gradazione viscosimetrica e la sua specifica formulazione permettono di esaltare le caratteristiche di fuel economy e, di conseguenza, la diminuzione di CO<sub>2</sub> prodotta. Garantisce la massima protezione del motore anche in condizioni di elevato stress meccanico causato dall'utilizzo prettamente cittadino.

#### **SELENIA MULTIPower C3**

lubrificante sintetico ad alte prestazioni formulato per motori benzina e diesel che richiedono prodotti in grado di ridurre al minimo i depositi di ceneri. Consente alta protezione contro l'usura; ottime caratteristiche fuel economy. Protegge il filtro anti particolato nelle motorizzazioni a gasolio.

#### **SELENIA SPORT POWER**

lubrificante totalmente sintetico formulato per esaltare le caratteristiche sportive dei motori a benzina ad iniezione diretta (GDI). Massimizza le performance sportive mantenendo la totale protezione del motore anche nelle condizioni di utilizzo più severe.

La gamma PETRONAS Selenia si completa con Selenia StAR Pure Energy, Selenia StAR,  
Selenia WR Pure Energy, Selenia Sport, Selenia Racing  
Per ulteriori informazioni relative ai prodotti PETRONAS Selenia consulta il sito [www.pli-petronas.eu](http://www.pli-petronas.eu)

---

## INDICE ALFABETICO

<b>A</b> BS (sistema) . . . . .	70
Active Cruise Control . . . . .	120
Air bag	
Air Bag frontali . . . . .	101
Air bag laterali . . . . .	105
Air bag (sistema di protezione supplementare SRS) . . . . .	101
Allarme. . . . .	12
Alzacristalli elettrici . . . . .	33
Appoggiatesta . . . . .	21
Avvertenze e raccomandazioni . . . . .	216
Avviamento con batteria ausiliaria . . . . .	153
Avviamento con batteria chiave scarica . . . . .	11
Avviamento del motore . . . . .	108
Avviamento di emergenza . . . . .	152
<b>B</b> atteria . . . . .	169
Bloccasterzo . . . . .	11
BSM (Blind Spot Monitoring). . . . .	73
<b>C</b> ambio automatico . . . . .	112
Cambio manuale . . . . .	112
Carrozzeria (pulizia e manutenzione). . . . .	176
Catene da neve . . . . .	174
Centraline fusibili . . . . .	144
Cerchi e pneumatici . . . . .	174,181
Cerchi e pneumatici in dotazione . . . . .	181

Chiavi	
chiave elettronica . . . . .	9
Cinture di sicurezza . . . . .	84
Climatizzatore automatico bizona . . . . .	31
Climatizzazione . . . . .	31
Cofano motore . . . . .	36
Cofano vano bagagli . . . . .	37
Comandi... . . . .	202
Comandi sul tunnel . . . . .	202
Tabella riassuntiva comandi al volante . . . . .	204
Tabella riassuntiva comandi sul tunnel . . . . .	202
Comandi al volante . . . . .	204
Commutatore luci . . . . .	25
Consumo di combustibile . . . . .	193
Correttore assetto fari . . . . .	28
Cruise Control. . . . .	118
<b>D</b> ati per l'identificazione . . . . .	178
Dimensioni. . . . .	184
Display. . . . .	44
Dispositivo di avviamento . . . . .	10
Dispositivo sicurezza bambini . . . . .	15
DTC (sistema). . . . .	70
<b>E</b> missioni di CO2. . . . .	195
Engine Immobilizer (sistema) . . . . .	11
<b>F</b> ine ciclo vita vettura . . . . .	197
Fluidi e lubrificanti . . . . .	188

Forward Collision Warning (sistema) . . . . .	75
Freni	
livello liquido freni . . . . .	168
Freno di stazionamento elettrico . . . . .	109
Funzione AFS. . . . .	27
Funzione SBL. . . . .	28
Fusibili (sostituzione) . . . . .	144
<b>G</b> ruppo ottico anteriore con luci abbaglianti/anabbaglianti a scarica di gas Xenon (sostituzione lampade). . . . .	143
Gruppo ottico anteriore con luci abbaglianti/anabbaglianti alogene (sostituzione lampade) . . . . .	141
<b>I</b> n Sosta . . . . .	109
<b>L</b> ampade	
tipi di lampade. . . . .	139
Lane Change (cambio corsia). . . . .	27
Le chiavi . . . . .	9
Liquido lavacrystallo/lavafari. . . . .	168
Luci abbaglianti. . . . .	27
Luci abbaglianti automatiche . . . . .	27
Luci abbaglianti (sostituzione lampada) . . . . .	141
Luci anabbaglianti . . . . .	25
Luci anabbaglianti (sostituzione lampada) . . . . .	141
Luci di direzione (sostituzione lampada) . . . . .	142
Luci di emergenza . . . . .	138

Frenata di emergenza . . . . .	138	Pneumatici (pressione di gonfiaggio) . . . . .	182	Seggiolini i-Size . . . . .	95
Luci di parcheggio . . . . .	26	Pneumatici Run Flat . . . . .	152	Seggiolino ISOFIX (installazione) . . . . .	93
Luci diurne (D.R.L.)/Luci di posizione . . . . .	25	Portapacchi / Portasci..... . . . .	39	Sensore crepuscolare . . . . .	25
Luci esterne . . . . .	25	Porte . . . . .	13	Sensore pioggia . . . . .	30
Luci fendinebbia . . . . .	26	Power Lock (dispositivo) . . . . .	15	Side bag . . . . .	105
Luci fendinebbia (sostituzione lampade) . . . . .	142	Prestazioni (velocità massime) . . . . .	191	Simbologia . . . . .	4
Luci interne . . . . .	29	Pretensionatori . . . . .	87	Sistema Alfa DNA . . . . .	115
<b>M</b> anutenzione programmata . . . . .	158	Limitatori di carico . . . . .	88	Sistema ATV (Alfa™ Active Torque Vectoring). . . . .	72
Modalità di guida . . . . .	116	Procedura di rifornimento combustibile . . . . .	133	Sistema blocco combustibile . . . . .	154
Modifiche/alterazioni della vettura. . . . .	4	Procedure di manutenzione . . . . .	172	Sistema ESC (Electronic Stability Control). . . . .	70
Motore . . . . .	179	<b>Q</b> uadro e strumenti di bordo . . . . .	42	Sistema HSA (Hill Start Assist) . . . . .	71
livello liquido impianto raffreddamento motore . . . . .	168	<b>R</b> egolazione assetto fari . . . . .	28	Sistema Lane Departure Warning . . . . .	130
<b>N</b> umero del telaio . . . . .	178	Ricarica della batteria . . . . .	170	Sistema PBA (Panic Brake Assist). . . . .	71
<b>O</b> lio motore . . . . .		Rifornimenti . . . . .	186	Sistema RCP . . . . .	75
consumo . . . . .	168	Rifornimento della vettura . . . . .	133	Sistema TC (Traction Control) . . . . .	71
verifica del livello . . . . .	167	Riscaldamento elettrico sedili anteriori . . . . .	19	Sistema TPMS (Tyre Pressure Monitoring System) . . . . .	80
<b>P</b> ark Sensors (sistema). . . . .	128	Riscaldamento elettrico volante . . . . .	22	Sistemi di ausilio alla guida . . . . .	73
Passive Entry (sistema). . . . .	13	Ruote . . . . .	181	Sistemi di protezione occupanti . . . . .	84
Pesi . . . . .	185	Ruote e pneumatici . . . . .	174	Sistemi di protezione per bambini. . . . .	89
Piano di manutenzione programmata (versioni benzina con motore 2.0 T4 MAir). . . . .	159	<b>S</b> BA (Seat Belt Alert) . . . . .	86	Sistemi di sicurezza attiva . . . . .	70
Piano di manutenzione programmata (versioni Diesel con motore 2.2 JTD) . . . . .	162	Sedile posteriore sdoppiato . . . . .	19	Sollevamento della vettura. . . . .	174
Plafoniera anteriore . . . . .	29	Sedili . . . . .	17	Sostituzione di una lampada . . . . .	138
		Sedili anteriori (regolazione elettrica) . . . . .	17	Sostituzione di una lampada esterna . . . . .	141
		Sedili anteriori (regolazioni manuali) . . . . .	17	Specchi retrovisori. . . . .	23
		Sedili posteriori . . . . .	19	Speed Limiter. . . . .	118



Spie e messaggi . . . . . 51  
 SRS (sistema di protezione supplementare) . . . . . 101  
 Start & Stop Evo . . . . . 116  
**T**elecamera posteriore (Rear Back-up Camera / Dynamic Gridlines) . . . . . 132  
 Tergicristallo . . . . . 29  
   sostituzione spazzole . . . . . 172  
 Tergicristallo/lavacristallo . . . . . 29  
   Funzione lavaggio intelligente . . . . . 30  
 Tetto apribile elettrico . . . . . 34  
 TFT Display riconfigurabile . . . . . 44  
 Tire Repair Kit . . . . . 149  
 Traino della vettura . . . . . 156  
 Traino della vettura in panne . . . . . 155  
 Traino di rimorchi . . . . . 136  
 Trasportare bambini in sicurezza . . . . . 89

**U**so del libretto . . . . . 3  
**V**ano motore . . . . . 165  
 Verifica dei livelli . . . . . 165  
 Vernice (pulizia e manutenzione) . . . . . 176  
 Volante . . . . . 22  
**W**indow bag . . . . . 105

# RICAMBI E ACCESSORI ORIGINALI ALFA ROMEO

**PERFETTI PER LA VOSTRA VETTURA, DAL PRIMO ALL'ULTIMO DETTAGLIO**

I **Ricambi e gli Accessori Originali Alfa Romeo** rispettano i severi capitolati di progettazione e produzione dei componenti usati in linea di montaggio per soddisfare le specifiche tecniche della Sua nuova Alfa Romeo ed esaltarne stile e prestazioni. Sono sottoposti a severi test di omologazione e controlli di **qualità** per rispondere agli **standard su sicurezza e tutela dell'ambiente**.

Tutti i componenti della Sua nuova Alfa Romeo, dalla più piccola lampadina ai più complessi sistemi meccanici, elettrici ed elettronici, sono stati progettati per lavorare in armonia e garantirvi una guida confortevole e sicura, nel pieno rispetto dell'ambiente. Gli Accessori Originali esaltano all'ennesima potenza lo stile della Sua nuova vettura.

Si affidi all'**esperienza e alla qualità dei Centri Autorizzati Alfa Romeo** per trovare la gamma completa di Ricambi e Accessori Originali Alfa Romeo.

---

Cerchi il Centro più vicino su [www.alfaromeo.com](http://www.alfaromeo.com)

---





*La meccanica delle emozioni*