

La frizione è del tipo monodisco a secco. Il trascinamento è assicurato da 9 molle ad elica cilindrica. Il pedale della frizione deve normalmente compiere una **corsa a vuoto (A)** di circa **23 mm.** prima che abbia inizio l'effettivo disinnesto (**B**).

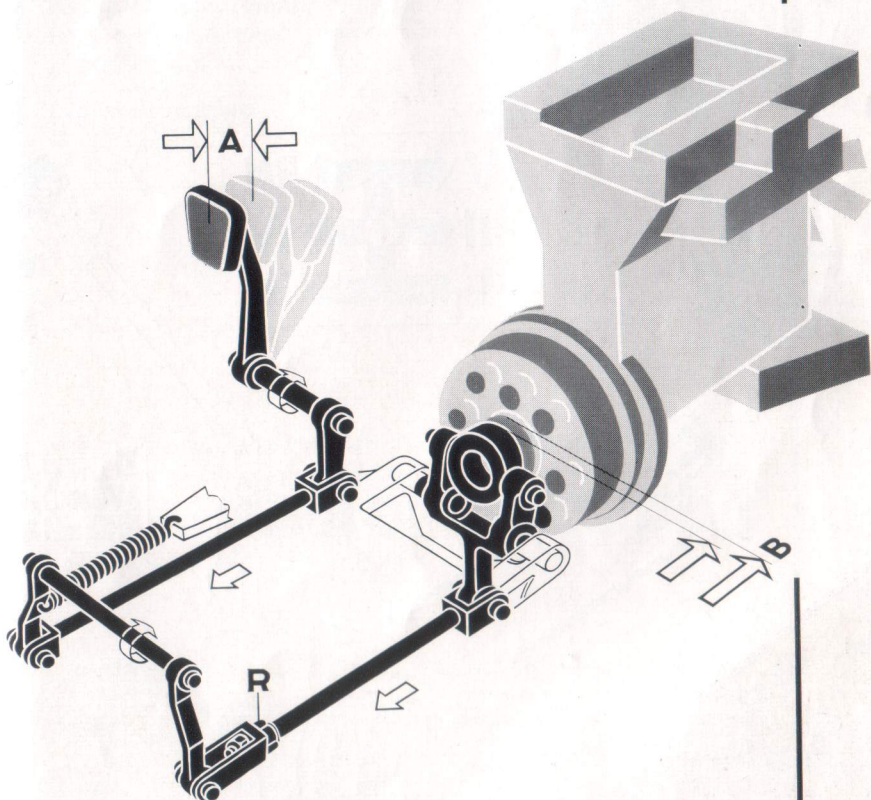

Quando, a causa dell'usura delle guarnizioni del disco condotto, la corsa a vuoto del pedale è ridotta a circa  $10 \div 12$  mm., occorre riportarla al valore prescritto, agendo sul tirante di regolazione. Detta operazione si effettua agendo opportunamente sul registro **R**.

**Registrazione corsa a vuoto pedale**