

Detail Detail

VAN TOEPASSING OP UITVOERINGEN MET: S&S

Uitbouwen ([Inbouwen](#))

- Zet de auto op een hefbrug.

[Bew. 2125C24 KABELS VOOR INSCHAKELEN VERSNELLINGEN - U.I.](#)

[Bew. 2125C02 BUITENSTE HOES VAN VERSNELLINGSPOOK - U.I.](#)

[Bew. 2125C18 ACHTERUITBLOKKERING OP STEUN VAN VERSNELLINGSPOOK - VERV. OMVAT POOKKNOP U.I.](#)

VAN TOEPASSING OP UITVOERINGEN MET: S&S

1. Maak bij de voet van de versnellingspook de stekker (1a) los van de vrijstandsensoren.

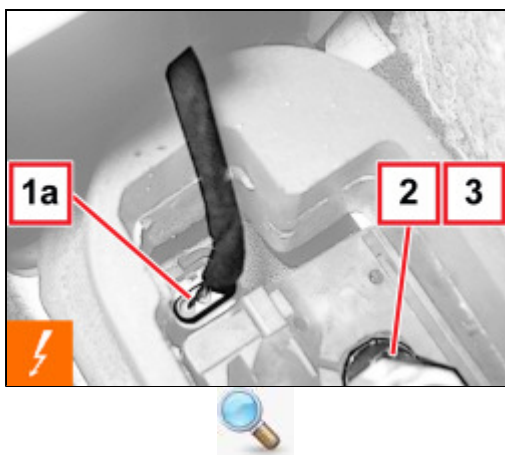

	Omschrijving	Stekker
1a	VRIJSTANDSENSOR OP VERSNELLINGSPOOK	Zie K214 SENSOR VRIJSTAND VERSNELLINGSPOOK

2. Plaats de versnellingspook in vrij.

3. Bescherm de versnellingspook op passende wijze.

VAN TOEPASSING OP UITVOERINGEN MET: S&S

- Zet de auto omhoog.

[Bew. 1076B30 UITLAATDEMPER VOOR - U.I.](#)

[Bew. 1076A42 HITTESCHILD van voorste uitlaatdemper - U.I.](#)

VAN TOEPASSING OP UITVOERINGEN MET: S&S

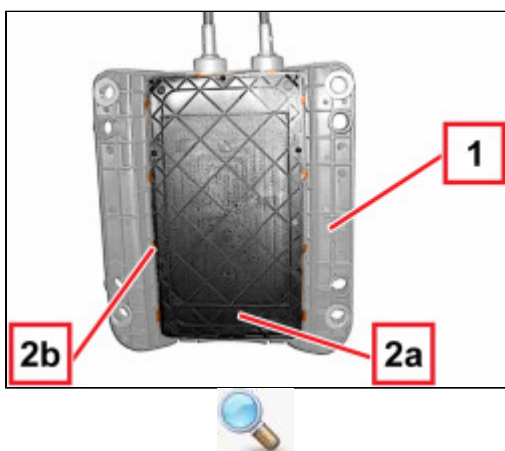

1. Laat de versnellingspooksteun zakken.

2. Maak de borgingen (2b) rondom los en verwijder het deksel (2a).

VAN TOEPASSING OP UITVOERINGEN MET: S&S

1. Verplaats aan de bovenzijde van de versnellingspooksteun het isolatiepaneel (1a).

2. Maak de doorvoertule (2a) van de kabelbundel (2b) los.

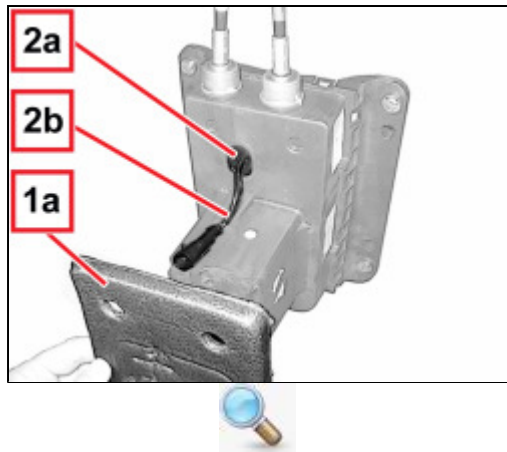

VAN TOEPASSING OP UITVOERINGEN MET: S&S

1. Maak de borgingen aan de uiteinden (1a) los en trek de borging (1b) van de vrijstandsensoren (1c) uit.

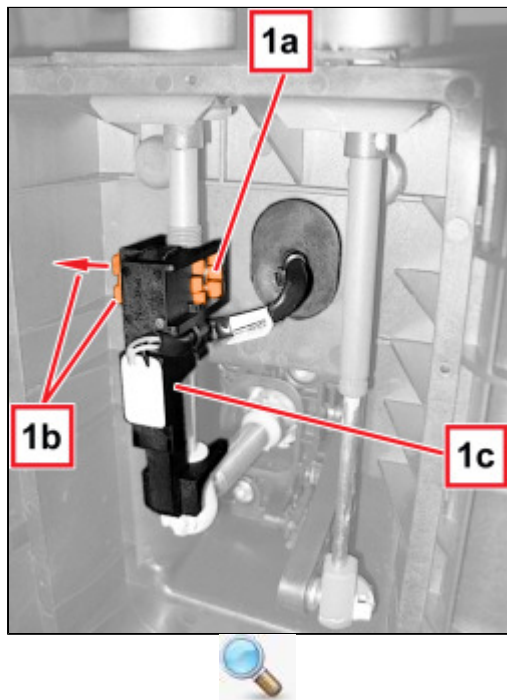

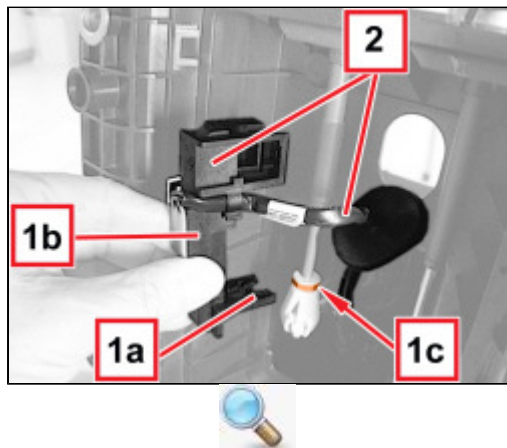

VAN TOEPASSING OP UITVOERINGEN MET: S&S

1. Maak de vork (1a) van de vrijstandsensoren (1b) los uit de zitting (1c) op de schakelstang.
2. Verwijder de vrijstandsensoren met de kabel.



-  Een gedemonteerde vrijstandsensoren (1b) kan niet opnieuw worden gebruikt; daarom moet voor de montage een nieuwe sensor van Afd. Onderdelen worden gebruikt.

VAN TOEPASSING OP UITVOERINGEN MET: S&S

 Inbouwen ([Uitbouwen](#) )

- Controleer de nieuwe vrijstandsensoren op beschadiging.
- Controleer of de versnellingspook in "vrij"-stand staat.

VAN TOEPASSING OP UITVOERINGEN MET: S&S

1. Steek de nieuwe sensor (1a) in de zitting met de borging (1b) in geopende stand (zoals op de afbeelding). Bevestig de vork (1c) in de bijbehorende zitting (1d) op de schakelstang.

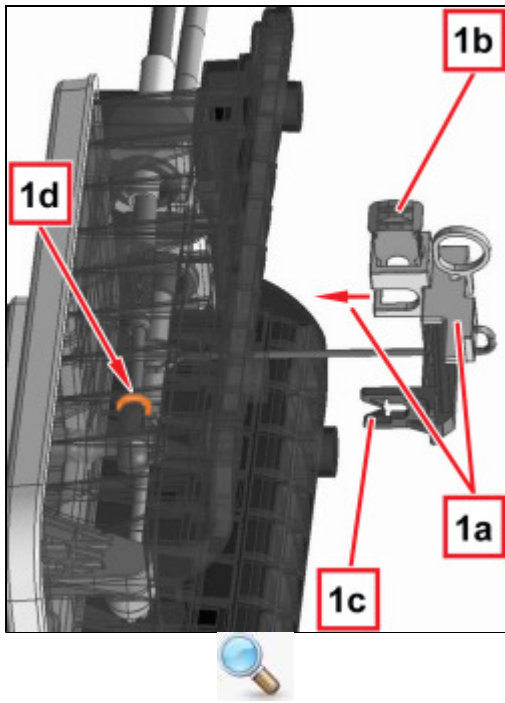

VAN TOEPASSING OP UITVOERINGEN MET: S&S

1. Monteer de borging (1a) van de sensor (1b) en bevestig de bijbehorende borgingen aan de uiteinden.

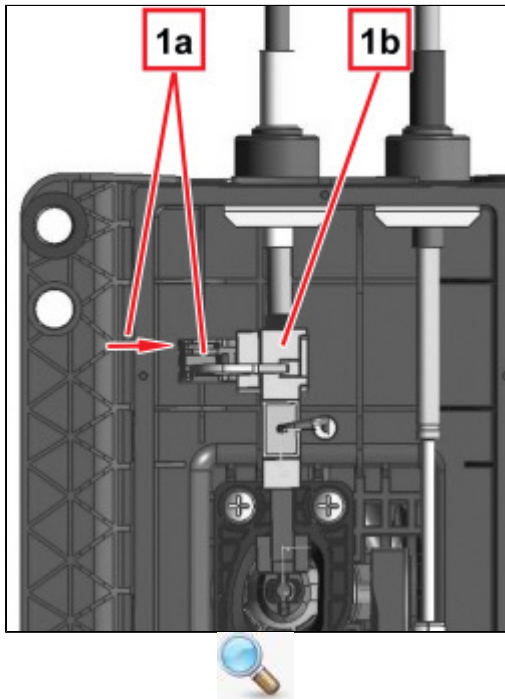

VAN TOEPASSING OP UITVOERINGEN MET: S&S

1. Trek de plaatsingsring (1a) van de sensor (1b) los.

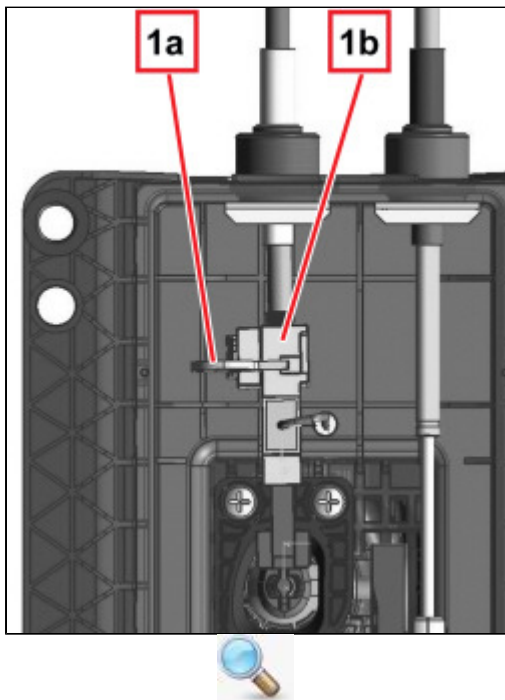

VAN TOEPASSING OP UITVOERINGEN MET: S&S

1. Plaats de kabelbundel (1a) en bevestig de doorvoertule (1b).

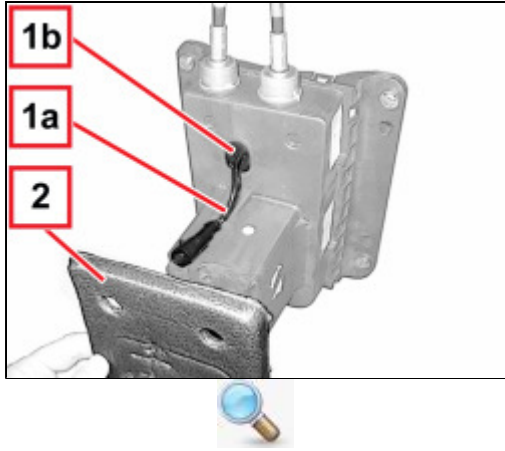

2. Plaats het isolatiepaneel.

VAN TOEPASSING OP UITVOERINGEN MET: S&S

- Monteer het deksel op de versnellingspooksteun en bevestig de borgingen rondom.

- Plaats de versnellingspooksteun.

[Bew. 1076A42 HITTESCHILD van voorste uitlaatdemper - U.I.](#)

[Bew. 1076B30 UITLAATDEMPER VOOR - U.I.](#)

- Laat de auto zakken.

- Sluit bij de voet van de versnellingspook de stekker aan op de vrijstandsensoren.

[Bew. 2125C18 ACHTERUITBLOKKERING OP STEUN VAN VERSNELLINGSPOOK - VERV. OMVAT POOKKNOP U.I.](#)

[Bew. 2125C02 BUITENSTE HOES VAN VERSNELLINGSPOOK - U.I.](#)

[Bew. 2125C24 KABELS VOOR INSCHAKELEN VERSNELLINGEN - U.I.](#)

- Verwijder de auto van de hefbrug.

 Na het inbouwen van de sensor moet de zelfaanpassing van deze sensor worden uitgevoerd m.b.v. de Examiner. Deze procedure moet altijd worden uitgevoerd als er verschuivingen kunnen zijn ontstaan tussen de pook en de sensor of na vervanging van de sensor.