

156 1.6 TS TUBAZIONE di scarico attacco al motore/collettore - S.R. 1076B50

[Torna a INTERRUTTORE per spia pressione olio motore - S.R.](#)

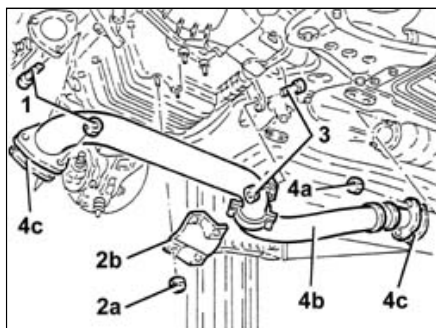

Stacco ([Riattacco](#))

Posizionare la vettura sul ponte elevatore.

Sollevare la vettura.

1. Svitare le viti della tubazione di scarico attacco al collettore.
2. Svitare i dadi (2a) e rimuovere la staffa di rinforzo (2b).
3. Svitare il bullone del supporto rigido alla tubazione di scarico attacco al collettore.
4. Svitare i dadi (4a) e rimuovere la tubazione di scarico attacco al collettore (4b) con le relative guarnizioni (4c).

Riattacco ([Stacco](#))

Montare la tubazione di scarico attacco al collettore completa delle relative guarnizioni e fissarla al convertitore catalitico con i relativi dadi alla coppia prescritta.

| | Fissaggio | Componente | Ø | Valore (daNm) |
|---|-----------|--|----|------------------|
| - | Dado | TUBAZIONE SCARICO USCITA MOTORE/COLLETT. | M8 | 2.0 - 2.5 |

Serrare il bullone del supporto rigido alla tubazione di scarico attacco al collettore.

Montare la staffa di rinforzo e fissarla con i relativi dadi.

Serrare le viti della tubazione di scarico anteriore al turbocompressore alla coppia prescritta.

| | Fissaggio | Componente | Ø | Valore (daNm) |
|---|-----------|--|----|------------------|
| - | Vite | TRATTO FLES.TUBAZ.SCARICO USCITA MOT/COL | M8 | 2.0 - 2.5 |

Abbassare la vettura.

Rimuovere la vettura dal ponte elevatore.